SV730W 多轴高阶伺服

EtherCAT总线

用户手册

※ 前言

感谢您使用本产品, 本操作手册提供 730W 系列伺服系统— EtherCAT 总线伺服驱动器及电机相关信息。请按本手册保证正确的使用方法, 若进行错误的使用方法及处理方法, 不但不能充分发挥产品的性能, 还会导致意外事故的发生及产品使用寿命的缩短。希望在仔细阅读本使用说明书的基础上, 正确的使用本产品。

关于使用说明书

- ① 本使用说明书记载的内容虽然力尽完善, 但是万一发现内容有疑惑之处, 请随时向本公司询问。
- ② 应用本产品的机器的使用说明书上, 请注明以下事项。
 - 因是高压电机器, 存在危险。
 - 切断电源后的端子及机械内部还残留电压, 存在危险。
 - 局部高温。
 - 严禁拆解。
- ③ 本产品因性能升级等原因, 会出现规格及功能随时会有变动和追加。不另行通知。
- ④ 搭载本产品的装置, 有计划取得安全规格等时, 请事前向公司咨询。
- ⑤ 为了延长电机、驱动器的使用寿命, 请在正确的使用条件下使用。详细请遵照说明书使用
- ⑥ 使用说明书中尽可能记载最新的内容, 因此记载内容时常会变更。需要新版本使用说明书的客户请联系本公司索取。
- ⑦ 未经过本公司的同意, 禁止转载本使用说明书的部分或全部内容。

开箱时的确认事项

- 实物是否与您订购的产品相符。
- 在运送过程中是否有损伤。
- 如果发现问题, 请联系经销商。

使用前阅读内容

感谢您使用 730W 系列 EtherCAT 总线伺服驱动器, 本操作手册提供 730W 系列 EtherCAT 总线伺服驱动器及电机相关信息, 进行 730W 系列产品安装、使用及维护时请务必参考本手册。错误的使用方法 & 处理方法, 不但不能充分发挥产品的性能导致产品使用寿命的缩短, 还会引发意外事故的发生。

请妥善保管该手册以便在需要进行查阅。

专业术语

| 专业术语 | 说明 |
|-----------|--|
| 伺服电机 | X2 系列、X6 系列伺服电机 |
| 伺服驱动器 | 730W 系列 EtherCAT 总线伺服驱动器 |
| 伺服系统 | 由伺服驱动器和上位装置以及外围设备配套而成的一套完整的系统 |
| 伺服 ON | 电机通电 |
| 伺服 OFF | 电机不通电 |
| 基极封锁 (BB) | 因切断电流放大器的功率晶体管的基极电流而形成的不通电状态 |
| 伺服锁定 | 在位置环中通过零位指令使电机停止的状态 |
| 主回路电缆 | 连接于主回路端子的电缆 (主回路电源电缆、控制电源电缆、伺服电机回路电缆等) |

阅读对象

本手册阅读对象：

- 具备一定的电工知识。
- 负责运输，贮藏730W系列EtherCAT总线伺服驱动器或相关产品的人员。
- 负责安装、连接、调试、维护730W系列EtherCAT总线伺服驱动器或相关产品的人员。

手册覆盖产品

本手册各产品的部分规格或限制事项可能其他手册中有记载，详细情况如下表所示：

本手册主要提供以下产品的相关信息

7730W 系列 EtherCAT 总线伺服驱动器

手册修订说明

| 版本 | 修订内容 |
|------|------|
| V1.0 | 初版 |

其他说明

- 本手册内容将会随着浙江禾川科技股份有限公司对于该产品的软硬件更改而修改产品相关规格参数等一系列相关信息，相关更新会发布在禾川官网：www.hcfa.cn 恕不另行通知。
- 本手册内容基于产品信息和客户需求编辑，用户对手册内容有疑问或错误之处，欢迎致电禾川或发送邮件至 400@hcfa.cn，并按照封面标注版本号协助说明。
- 严禁对本手册部分或全部内容进行转载、复制等。

商标说明

- EtherCAT®为德国倍福自动化有限公司所有；MECHATROLINK®为MECHATROLINK协会所有，是开放式的现场网络。
- 本手册中记载的其它产品，产品名称以及产品的商标或注册商标归各公司所有，并非本公司产品。

※ 安全注意事项

安全注意事项

在接收检验、安装、配线、操作、维护及检查时，应随时注意以下安全注意事项。

- ◆ 对于忽视说明书记载内容，错误的使用本产品，而可能带来的危害和损害的程度按下列表示加以区分和说明。

危险 

该标志表示「可能会发生导致死亡或重伤事故的危險」的内容
该标志表示「可能会导致伤害或财产损失事故发生」的内容

注意 

对应当遵守的事项用以下的图形标志进行说明。

- ◆ 对应当遵守的事项用以下的图形标志进行说明。





该图形表示禁止实施的「禁止实施」事项内容。



该图形表示必须实行的「强制实行」内容。

危险

关于安装和配线

| | | |
|---|--|----------------------|
|  | 切勿将电机直接连接到商用电源。 | 否则，会引发火灾、故障。 |
| | 请勿在电机、驱动器的周围放置可燃物。 | 否则，会引发火灾事故。 |
|  | 驱动器必须要用外箱保护。设置保护外箱时，外箱壁、其他机器和驱动器之间要保持使用说明书规定的距离。 | 否则，会引发触电、火灾、故障。 |
| | 应安装在尘埃较少、不会接触到水、油等的地方。 | 否则，会引发触电、火灾、故障、破损。 |
| | 电机、驱动器安装在金属等非可燃物上。 | 否则，会引发火灾事故。 |
| | 务必由专业电工进行接线作业。 | 否则，会引发触电。 |
| | 电机、驱动器的 FG 端子必须接地。 | 否则，会引发触电。 |
| | 必须先切断上位断路器，进行正确的接线。 | 否则，可能会引发触电、受伤、故障、破损。 |
| | 电缆应确保连接好、通电部位须用绝缘物切实地做到绝缘。 | 否则，会引发触电、火灾、故障。 |

关于操作和运行

| | | |
|---|--------------------------------------|-------------------|
|  | 请勿触摸驱动器内部。 | 否则，会引发烧伤、触电事故。 |
| | 请勿让电缆线受到损伤、承受过大的外力、重压、受夹。 | 否则，会引发触电、故障、破损。 |
| | 切勿接触运转中的电机旋转部。 | 否则，会引发受伤事故。 |
| | 请勿在有水的地方、存在腐蚀性、易燃性气体的环境内和靠近可燃物的场所使用。 | 否则，会引发火灾。 |
| | 请勿在有激烈振动、冲击的地方使用。 | 否则，会引发触电、受伤、火灾事故。 |
| | 请勿将电缆线浸在油和水中使用。 | 否则，会引发触电、受伤、火灾事故。 |
| | 请勿用湿手进行接线和操作。 | 否则，会引发触电、受伤、火灾事故。 |
| | 使用轴端带键槽的电机时，请勿裸手接触键槽。 | 否则，会引发受伤事故。 |
| | 电机、驱动器、散热器的温度会升高，请勿触摸。 | 否则，会引发烧伤或部件损伤事故。 |
| | 请勿用外部动力驱动电机。 | 否则，会引发火灾事故。 |

关于其它使用上的注意事项

| | | |
|---|-------------------------------------|-----------------------|
|  | 在地震发生后务必进行相关安全确认。 | 否则，会引发触电、受伤、火灾事故。 |
| | 为防止发生地震时造成火灾及人身事故，应切实地进行设置，安装。 | 否则，会引发受伤、触电、火灾、故障、破损。 |
| | 务必在外部设置紧急停止电路，以确保紧急时可以及时地停止运转、切断电源。 | 否则，引发受伤、触电、火灾、故障、破损。 |

关于维护和点检



| | | |
|---|---|----------|
|  | 驱动器有危险高压部分。进行配线和点检工作时，必须切断电源，放置使其放电后（5分钟以上）进行。并且，绝对不允许对其进行分解。 | 会引发触电事故。 |
|---|---|----------|

注意



关于安装和接线

| | | |
|---|---|--------------|
|  | 电机和驱动器要按指定的匹配组合。 | 否则，会引发火灾、故障。 |
| | 不可直接触碰连接器端子。 | 否则，会引发触电、故障。 |
| | 注意通风口不可堵塞，或异物进行。 | 否则，会引发触电、火灾。 |
| | 试运转须在电机固定，并与其它机械系统分离状态下实施。动作确认后在安装到机械系统上。 | 否则，会引发受伤事故。 |
| | 遵守指定的安装方法、安装方向。 | 否则，会引发受伤、故障。 |
| | 请根据设备本身的重量和产品的额定输出进行妥当安装。 | 否则，会引发受伤、故障。 |

关于操作和运转

| | | |
|---|---|--------------------|
|  | 请勿站在产品上、或在产品上放置重物。 | 否则，会引发触电、受伤、故障、破损。 |
| | 禁止极端的增益调整及变更，会导致运作不稳定。 | 否则，会引发故障，破损。 |
| | 请勿在受日光直接照射的地方使用。 | 否则，会引发故障。 |
| | 请勿使电机及电机轴部受到较强的冲击。 | 否则，会引发故障。 |
| | 电机内置制动器用作保持制动，禁止用作停机。 | 否则，会引发受伤、故障。 |
|  | 停电后恢复供电时，有可能出现突然启动的情况，故请勿靠近机器。务必做好机器设定，以确保即使重启也可确保人身安全。 | 否则，会引发受伤事故。 |
| | 不要使用有故障、破损的电机和驱动器。 | 否则，会引发触电、火灾、受伤。 |
| | 请确认电源规格是否正常。 | 引发故障发生原因。 |
| | 保持制动器不是确保机械安全的停止装置。请在机械侧设置确保安全用的停止装置。 | 否则，会引发受伤事故。 |
| | 报警时，排除故障原因，确保安全后，解除报警，重启。 | 否则，会引发受伤事故。 |
| | 制动器用继电器与紧急停止用断路器继电器需串联。 | 否则，会引发受伤、故障。 |



关于搬运和保管

| | | |
|---|------------------------------|--------------|
|  | 不能保存在雨水及水滴溅到的场所、有毒性气体及液体的地方。 | 否则，会引发故障的。 |
| | 搬运时，切勿抓持电缆或电机轴部。 | 否则，会引发受伤，故障。 |
|  | 进行搬运时或安装作业时要以防落下或翻倒。 | 否则，会引发受伤，故障。 |
| | 需长期保存时，请按本说明书记载的联系方法进行咨询。 | 引发故障的原因。 |
| | 请保管在符合本说明书中规定保管环境的保管场所。 | 否则，会引发故障。 |

关于其他使用上的注意事项

| | | |
|--|--------------------------------------|--|
|  | 废弃电池时，请将电池用胶带等进行绝缘处理，并根据有关部门的规定废弃处理。 | |
| | 废弃时请作为工业废弃物处理。 | |

关于维护和点检

| | | |
|---|--|--------------|
|  | 除本公司外请勿进行拆卸修理工作。 | 否则，会引发故障。 |
| | 主回路电源开关不要频繁的打开和关闭。 | 否则，会引发故障。 |
|  | 通电中或切断电源后的一定时间内，电机，驱动器的散热器及再生电阻器等可能会处于高温状态，切勿触摸。 | 否则，会烧伤或触电。 |
| | 驱动器发生故障时，请切断控制电源和主回路电源。 | 否则，会引发火灾事故。 |
| | 长时间不使用时务必切断主电源。 | 因误动作等引发受伤事故。 |

关于维护和点检

< 保证期限 >

- 产品的保证期间为本公司制造月起 18 个月。但是，对应带制动器的电机，轴的加速、减速次数不超出使用寿命为前提。

< 保证内容 >

- 按照本说明书的正常使月状态下，在保证期间内，发生故障时为无偿修理。但是，即使在保证期间内有如下的故障发生时为有偿修理。

- ①错误的使用方法，以及不适当的修理以及改造时。
- ②购买之后的掉落，以及在运输过程中受到损伤的原因时。
- ③超出产品规格使用该产品的原因时。
- ④火灾、地震、落雷、风灾与水灾、盐害、电压异常等其他天灾的原因时。
- ⑤水、油、金属片、其他异物侵入的原因时。

- 保证范围为交付品本体，如由交付品的故障诱发的损害，判定为补偿范围外。

书写规范

取反符号的书写规则

在本手册中, 取反信号名 (L 电平时有效的信号) 通过在信号名前加 (/) 来表示。

例如 BK 书写为 /BK。

参数的书写规则

设定数值的“数值设定型”和选择功能的“功能选择型”的书写方法不同。

该参数可使用的控制模式:
位置: 位置控制
速度: 速度控制
转矩: 转矩控制

数值设定型

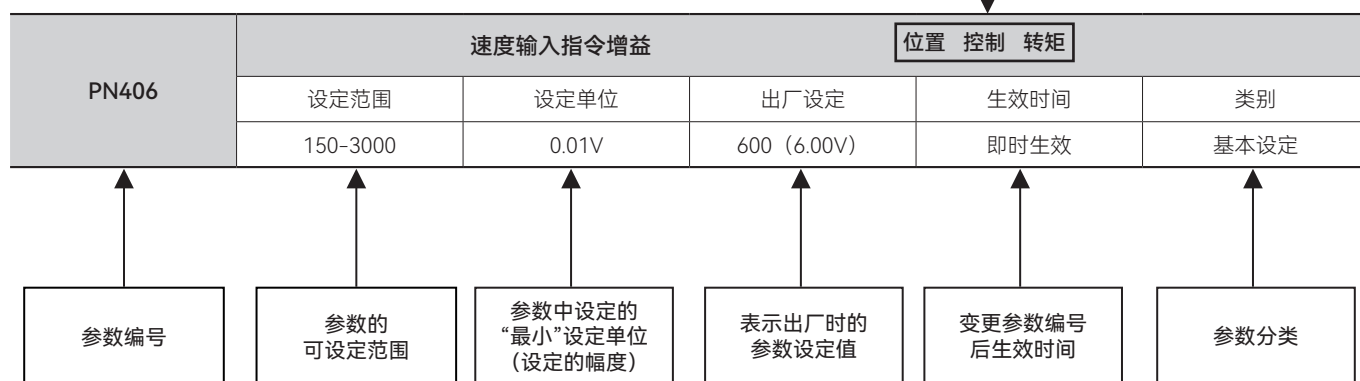

功能选择型

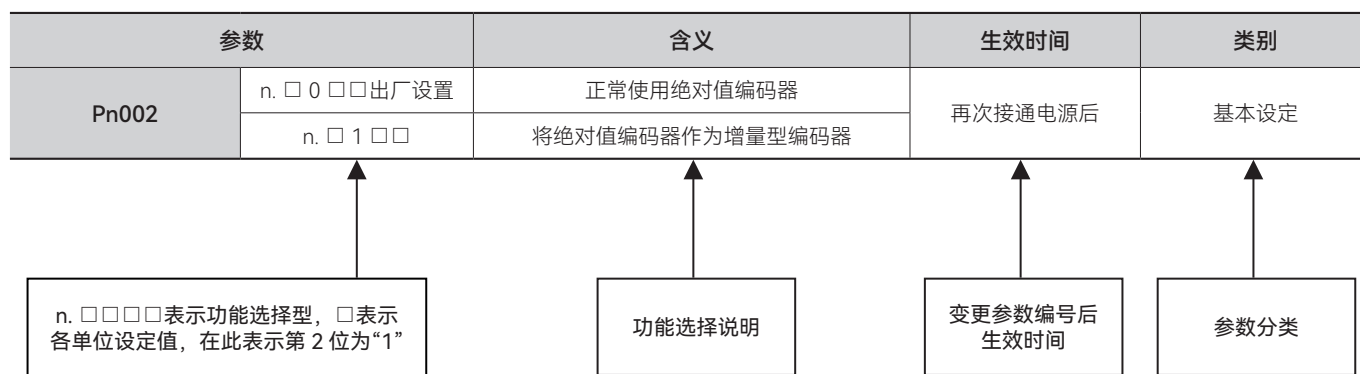

书写示例 (Pn002.0书写示例)



※ 目录

| | |
|--------------------------------------|-----------|
| 前言 | 2 |
| 关于使用说明书 | 2 |
| 开箱时的确认事项 | 2 |
| 使用前阅读内容 | 2 |
| 专业术语 | 2 |
| 阅读对象 | 3 |
| 手册覆盖产品 | 3 |
| 手册修订说明 | 3 |
| 其他说明 | 3 |
| 商标说明 | 3 |
| 安全注意事项 | 3 |
| 第 1 章 730W概要 | 15 |
| 1.1 730W系列产品特性 | 16 |
| 1.2 730W铭牌信息 | 16 |
| 1.3 730W驱动器命名规则 | 17 |
| 1.4 730W 伺服单元各部分的名称 | 18 |
| 1.4.1 SIZE A AC220V(1P/3P)伺服单元各部分介绍图 | 18 |
| 1.4.2 SIZE A AC380V(3P+N)伺服单元各部分介绍图 | 19 |
| 1.4.3 SIZE B AC220V(1P/3P)伺服单元各部分介绍图 | 20 |
| 1.4.4 SIZE B AC380V(3P+N)伺服单元各部分介绍图 | 21 |
| 1.5 730W型号规格表 | 22 |
| 1.5.1 伺服型号规格表 | 22 |
| 1.6 730W伺服单元的额定值和规格 | 22 |
| 1.6.1 AC220V (1P/3P) 基本规格 | 22 |
| 1.6.2 AC380V (3P+N) 基本规格 | 23 |
| 1.6.3 环境规格 | 23 |
| 1.6.4 技术规格 | 24 |
| 1.7 730W伺服驱动器外型尺寸 | 25 |
| 1.7.1 730W驱动器配置表 | 25 |
| 1.7.2 730W系列驱动器安装尺寸 | 25 |
| 1.7.3 SIZE WA 驱动器外型尺寸图 | 25 |
| 1.7.4 SIZE WA 驱动器外型尺寸图 | 25 |
| 1.8 驱动器安装 | 26 |
| 1.8.1 机柜安装说明 | 26 |
| 1.8.2 结构安装说明 | 26 |
| 1.9 维修与检查 | 27 |

| | | |
|--------|------------------------------------|----|
| 2.1 | 注意事项..... | 30 |
| 2.1.1 | 注意事项图标..... | 30 |
| 2.1.2 | 接线时的一般注意事项..... | 30 |
| 2.2 | SIZE A AC220V(1P/3P)驱动器端口定义图..... | 32 |
| 2.3 | SIZE A AC380V(3P+N)驱动器端口定义图..... | 34 |
| 2.4 | SIZE B AC220V(1P/3P)驱动器端口定义图..... | 36 |
| 2.5 | SIZE B AC380V(3P+N)伺服单元各部分介绍图..... | 38 |
| 2.6 | 主回路配线..... | 39 |
| 2.6.1 | 标准AC220V (3P) 电源输入时的主回路接线实例..... | 40 |
| 2.6.2 | 标准AC380V(3P+N) 电源输入时的主回路接线实例..... | 41 |
| 2.6.3 | 单相220V电源输入使用伺服单元..... | 42 |
| 2.6.4 | DC电源输入使用伺服单元..... | 43 |
| 2.6.5 | 线用断路器和保险丝容量..... | 49 |
| 2.7 | 再生电阻器的连接..... | 49 |
| 2.7.1 | AC220V(1P/3P)再生电阻基本规格..... | 50 |
| 2.7.2 | AC380V(3P+N)再生电阻基本规格..... | 50 |
| 2.8 | 输入输出信号 (CN1)..... | 50 |
| 2.8.1 | 输入输出信号 (CN1) 连接器的排列引脚..... | 51 |
| 2.8.2 | 输入信号 (CN1) 的名称及功能..... | 51 |
| 2.8.3 | 输入信号的分配..... | 52 |
| 2.8.4 | 输入回路..... | 53 |
| 2.8.5 | 输出信号 (CN1) 的名称及功能..... | 54 |
| 2.8.6 | 输出信号的分配..... | 54 |
| 2.8.7 | 输出回路..... | 55 |
| 2.8.8 | 制动器信号..... | 56 |
| 2.9 | 编码器信号 (CN2)..... | 57 |
| 2.9.1 | 编码器信号 (CN2) 的名称和功能..... | 57 |
| 2.9.2 | 编码器的连接示例..... | 58 |
| 2.10 | 安全功能使用信号STO (CN3)..... | 59 |
| 2.10.1 | 安全功能使用信号 (CN3) 的名称和功能..... | 59 |
| 2.10.2 | 安全输入回路..... | 59 |
| 2.10.3 | 安全端子使用的正确接线示例..... | 60 |
| 2.11 | EtherCAT通信接口 (CN6)..... | 60 |
| 2.12 | 抱闸输入连接(CN10)..... | 61 |
| 2.12.1 | 抱闸接线..... | 61 |
| 2.13 | 噪音和高次谐波对策..... | 63 |
| 2.13.1 | 噪音及其对策..... | 63 |
| 2.13.2 | 连接噪音滤波器时的注意事项..... | 64 |
| 2.13.3 | 高次谐波抑制用电抗器的连接..... | 66 |

| | |
|------------------------------|-----------|
| 第 3 章 EtherCAT通讯介绍 | 67 |
| 3.1 EtherCAT 通讯协议介绍..... | 68 |
| 3.2 通讯网络接口定义 | 68 |
| 3.3 多台伺服并联组网 | 68 |
| 3.4 EtherCAT 帧结构..... | 69 |
| 3.4.1 EtherCAT 支持的控制模式..... | 69 |
| 3.4.2 EtherCAT 帧结构 | 69 |
| 3.4.3 EtherCAT 状态机..... | 69 |
| 3.4.4 过程数据 PDO | 70 |
| 3.4.5 邮箱数据 SDO | 72 |
| 3.4.6 分布式时钟..... | 73 |
| 3.4.7 CiA402 控制流程介绍..... | 73 |
| 3.4.8 ESI文件 | 73 |
| 第 4 章 试运行 | 74 |
| 4.1 试运行前的检查和注意事项..... | 75 |
| 4.2 伺服电机单体试运行 | 75 |
| 4.3 原点搜索定位 (Fn003) | 75 |
| 4.4 根据上位机指令进行伺服电机单体的试运行..... | 75 |
| 4.4.1 输入信号的连接和参数修改..... | 76 |
| 4.5 将伺服电机与机器机械连接后的试运行..... | 76 |
| 4.6 带制动器的伺服电机的试运行..... | 76 |
| 第 5 章 伺服基本功能 | 77 |
| 5.1 注意事项..... | 80 |
| 5.2 面板显示与操作 | 80 |
| 5.2.1 面板按钮..... | 80 |
| 5.2.2 状态模式切换..... | 81 |
| 5.2.3 状态显示的判别方法..... | 81 |
| 5.2.4 辅助功能 (Fn□□□) 的操作 | 82 |
| 5.2.5 参数设定 (Pn□□□) 的操作 | 83 |
| 5.2.6 数值设定型 | 83 |
| 5.2.7 功能选择型..... | 83 |
| 5.2.8 监视显示 (Un□□□) 的操作..... | 84 |
| 5.3 电机自动识别功能 | 84 |
| 5.4 基本功能设定 | 84 |
| 5.4.1 电源设定 | 84 |
| 5.4.2 电机旋转方向的设定..... | 85 |
| 5.4.3 超程的设定 | 85 |
| 5.4.4 制动器 | 88 |

| | | |
|--------|--|-----|
| 5.4.5 | 伺服OFF及发生警报时的电机停止方法 | 90 |
| 5.4.6 | 瞬时停电的运行 | 92 |
| 5.4.7 | 电机过载检出值的设定 | 93 |
| 5.4.8 | 再生电阻设定 | 93 |
| 5.4.9 | 主回路掉电时减速时间和掉电后保持时间 | 94 |
| 5.5 | 其他输入输出信号 | 94 |
| 5.5.1 | 报警输出 (ALM) 信号 | 94 |
| 5.5.2 | 警告输出 (/WARN) 信号 | 94 |
| 5.5.3 | 旋转检出输出信号 (/TGON) | 95 |
| 5.5.4 | 准备就绪输出 (/S-RDY) 信号 | 95 |
| 5.6 | 电子齿轮比 | 95 |
| 5.7 | 轮廓位置模式 (Profile Position Mode, PP) | 96 |
| 5.7.1 | 轮廓位置模式的控制字设定 (60400010h) | 97 |
| 5.7.2 | 轮廓位模式的状态字定义 (60410010h) | 97 |
| 5.7.3 | 轮廓位置模式相关的参数 | 98 |
| 5.7.4 | 轮廓位置模式使用简单教程 | 99 |
| 5.8 | 轮廓速度模式 (Profile Velocity Mode, PV) | 99 |
| 5.8.1 | 轮廓速度模式的控制字设定 (60400010h) | 100 |
| 5.8.2 | 轮廓速度模式的状态字定义 (60410010h) | 100 |
| 5.8.3 | 轮廓速度模式相关的参数 | 101 |
| 5.8.4 | 轮廓速度模式使用简单举例 | 101 |
| 5.9 | 轮廓转矩模式 (Profile Torque Mode, PT) | 102 |
| 5.9.1 | 轮廓转矩模式的控制字设定 (60400010h) | 103 |
| 5.9.2 | 轮廓转矩模式的状态字定义 (60410010h) | 103 |
| 5.9.3 | 轮廓转矩模式相关的参数 | 103 |
| 5.9.4 | 轮廓转矩模式简单使用举例 | 104 |
| 5.10 | 原点回归模式 (Home Mode, HM) | 104 |
| 5.10.1 | 原点回归模式中的控制字设定 (60400010h) | 105 |
| 5.10.2 | 原点回归模式的状态字定义 (60410010h) | 106 |
| 5.10.3 | 原点回归模式简单使用教程 | 106 |
| 5.10.4 | 原点回归模式简单使用教程 | 107 |
| 5.10.5 | 原点回归模式介绍 | 107 |
| 5.10.6 | 回原掉电保存开关使用说明 | 124 |
| 5.11 | 周期同步位置模式 (Cyclic synchronous position mode, CSP) | 125 |
| 5.11.1 | 周期同步位置模式的控制字设定 (60400010h) | 125 |
| 5.11.2 | 周期同步位置模式的状态字定义 (60410010h) | 126 |
| 5.11.3 | 周期同步位置模式相关的字典对象 | 126 |
| 5.11.4 | 周期同步位置模式使用简单举例 | 127 |
| 5.11.5 | 定位完成信号 | 127 |
| 5.12 | 周期同步速度模式 (Cyclic synchronous velocity mode, CSV) | 128 |
| 5.12.1 | 周期同步速度模式控制字说明 (60400010h) | 129 |
| 5.12.2 | 周期同步速度模式的状态字定义 (60410010h) | 129 |
| 5.12.4 | 周期同步速度模式使用简单举例 | 130 |
| 5.12.5 | 速度指令滤波器 | 131 |

| | |
|---|-----|
| 5.13 周期同步转矩模式 (Cyclic synchronous torque mode, CST) | 131 |
| 5.13.1 周期同步转矩模式的控制字设定 (60400010h) | 132 |
| 5.13.2 周期同步转矩模式的状态字定义 (60410010h) | 132 |
| 5.13.3 周期同步转矩模式相关的字典对象 | 133 |
| 5.13.4 同步周期转矩模式的简单使用举例 | 133 |
| 5.13.5 转矩指令滤波器 | 134 |
| 5.13.6 内部转矩限制 | 134 |
| 5.14 黑匣子 | 134 |
| 5.14.1 黑匣子功能配置 | 134 |
| 5.14.2 黑匣子锁存报警代码设置 | 135 |
| 5.15 参数写入EEPROM | 135 |

第 6 章 应用功能 136

| | |
|-------------------------|-----|
| 6.1 绝对值编码器 | 138 |
| 6.1.1 电池的更换 | 138 |
| 6.1.2 绝对值编码器初始化 (发生警报时) | 139 |
| 6.2 位置比较输出功能 | 140 |
| 6.2.1 功能说明 | 140 |
| 6.2.2 相关对象 | 140 |
| 6.2.3 功能运行 | 141 |
| 6.3 重力补偿功能 | 142 |
| 6.3.1 需要设定的参数 | 143 |
| 6.3.2 重力补偿功能的操作步骤 | 143 |
| 6.3.3 自动更新重力补偿功能的操作步骤 | 143 |
| 6.4 强制DO输出功能 | 144 |
| 6.4.1 功能说明 | 144 |
| 6.4.2 相关对象 | 144 |
| 6.4.3 使用说明 | 145 |
| 6.5 软限位功能 | 146 |
| 6.5.1 功能说明 | 146 |
| 6.5.2 相关对象 | 146 |
| 6.5.3 使用说明 | 147 |
| 6.6 模数功能 | 147 |
| 6.7 探针功能 | 148 |
| 6.8 安全功能 | 149 |
| 6.8.1 硬接线基极封锁 (HWBB) 功能 | 149 |
| 6.8.2 安全功能的确认试验 | 154 |
| 6.8.3 使用安全功能时的安全注意事项 | 154 |
| 6.9 软起动 | 154 |
| 6.10 平滑功能 | 155 |
| 6.11 报警延迟断使能功能 | 156 |
| 6.12 编码器温度报警功能 | 156 |

| | |
|---------------------------------|-----|
| 7.1 关于调整..... | 159 |
| 7.1.1 基本调整方法..... | 159 |
| 7.1.2 调整时的安全注意事项..... | 160 |
| 7.2 免调整功能..... | 161 |
| 7.2.1 关于免调整功能..... | 161 |
| 7.2.2 免整值设定 (Fn200) 操作步骤..... | 163 |
| 7.2.3 相关参数..... | 164 |
| 7.3 高级自动调谐1—通过伺服内部位置命令调整..... | 164 |
| 7.3.1 关于自动调谐1..... | 166 |
| 7.3.2 高级自动调谐1注意事项..... | 167 |
| 7.4 高级自动调谐2—通过上位装置位置命令进行调整..... | 168 |
| 7.4.1 关于高级自动调谐2..... | 170 |
| 7.4.2 高级自动调谐2注意事项..... | 171 |
| 7.5 参数调谐..... | 172 |
| 7.5.1 关于单参数调谐..... | 172 |
| 7.5.2 单参数调谐的操作步骤..... | 172 |
| 7.6 关于自动调谐的补充说明..... | 173 |
| 7.6.1 功能补充说明..... | 173 |
| 7.6.2 相关参数..... | 174 |
| 7.7 A型抑振控制功能..... | 175 |
| 7.7.1 关于A型抑振控制功能..... | 175 |
| 7.7.2 A型抑振控制功能的操作步骤..... | 175 |
| 7.7.3 相关参数..... | 176 |
| 7.8 振动抑制功能..... | 176 |
| 7.8.1 关于振动抑制功能..... | 176 |
| 7.8.2 振动抑制功能的注意事项..... | 177 |
| 7.8.3 有关参数..... | 177 |
| 7.9 调整应用功能..... | 178 |
| 7.9.1 切换增益..... | 178 |
| 7.9.2 摩擦补偿的手动调整..... | 181 |
| 7.9.3 电流控制模式选择功能..... | 182 |
| 7.9.4 电流增益值设定功能..... | 182 |
| 7.9.5 速度检出方法选择功能..... | 182 |
| 7.10 其他调整功能..... | 183 |
| 7.10.1 前馈..... | 183 |
| 7.10.2 P (比例) 控制..... | 183 |
| 7.10.3 设定模式开关 (P控制/PI控制切换)..... | 183 |
| 7.10.4 转矩指令滤波器..... | 184 |

| | |
|---|------------|
| 第 8 章 辅助功能 | 187 |
| 8.1 辅助功能一览 | 188 |
| 8.2 报警记录的显示(Fn000) | 188 |
| 8.3 简易刚性选择(Fn001) | 189 |
| 8.4 JOG运行(Fn002) | 190 |
| 8.5 原点搜索定位(Fn003)..... | 191 |
| 8.6 程序JOG运行(Fn004)..... | 191 |
| 8.7 参数设定值的初始化(Fn005) | 192 |
| 8.8 报警记录的删除(Fn006) | 193 |
| 8.9 绝对值编码器的设定(初始化)以及编码器警报复位(Fn008)..... | 193 |
| 8.10 电机电流检出信号偏置量的自动调整(Fn00E) | 194 |
| 8.11 电机电流检出信号偏置量的手动调整(Fn00F) | 194 |
| 8.12 参数的写入禁止设定(Fn010) | 195 |
| 8.13 显示伺服单元的软件版本(Fn012)..... | 196 |
| 8.14 振动检测的检出值初始化(Fn01B)..... | 196 |
| 8.15 软件复位(Fn030)..... | 197 |
| 8.16 磁极检测(Fn080)..... | 197 |
| 8.17 高级自动调谐1(Fn201) | 198 |
| 8.18 高级自动调谐2(Fn202) | 198 |
| 8.19 EasyFFT(Fn206) | 199 |
| 第 9 章 监视显示 | 200 |
| 9.1 监视显示一览 | 201 |
| 9.2 接通电源时的监视显示..... | 201 |
| 第 10 章 报警显示 | 202 |
| 10.1 显示警报时..... | 203 |
| 10.1.1 警报一览表 | 203 |
| 10.1.2 警报的原因及处理措施 | 205 |
| 10.2 警告显示..... | 218 |
| 10.2.1 警告一览表 | 218 |
| 10.2.2 警告的原因及处理措施 | 219 |
| 10.3 可以从伺服电机的动作、状态来判断的故障原因及处理措施..... | 223 |
| 第 11 章 参数一览 | 228 |
| 11.1 辅助功能一览 | 229 |
| 11.2 参数一览..... | 229 |
| 11.3 对象字典2000H组参数列表 | 263 |

| | |
|--|------------|
| 11.4 对象字典6000H组常用参数列表 | 272 |
| 11.5 6000H对象字典详细说明 | 273 |
| 第 12 章 应用案例 | 290 |
| 12.1 与HCFA Q系列连接案例 | 291 |
| 12.1.1 项目创建 | 291 |
| 12.1.2 上位机通讯设置..... | 292 |
| 12.1.3 工程编辑 | 293 |
| 12.1.4 试运行 | 298 |
| 12.2 与欧姆龙PLC NJ-501-1300连接案例..... | 299 |
| 12.2.1 连接欧姆龙PLC..... | 299 |
| 12.2.2 添加禾川伺服驱动器..... | 301 |
| 12.2.3 设置EtherCAT 相关参数..... | 302 |
| 12.2.4 试运行 | 307 |
| 12.3 与倍福PLC_CX5130连接案例 | 310 |
| 12.3.1 创建连接 | 310 |
| 12.3.2 设置EtherCAT相关参数 | 314 |

第 1 章 730W概要

| | | |
|-------|--------------------------------------|----|
| 1.1 | 730W系列产品特性 | 16 |
| 1.2 | 730W铭牌信息 | 16 |
| 1.3 | 730W驱动器命名规则 | 17 |
| 1.4 | 730W 伺服单元各部分的名称..... | 18 |
| 1.4.1 | SIZE A AC220V(1P/3P)伺服单元各部分介绍图 | 18 |
| 1.4.2 | SIZE A AC380V(3P+N)伺服单元各部分介绍图..... | 19 |
| 1.4.3 | SIZE B AC220V(1P/3P)伺服单元各部分介绍图..... | 20 |
| 1.4.4 | SIZE B AC380V(3P+N)伺服单元各部分介绍图 | 21 |
| 1.5 | 730W型号规格表 | 22 |
| 1.5.1 | 伺服型号规格表..... | 22 |
| 1.6 | 730W伺服单元的额定值和规格..... | 22 |
| 1.6.1 | AC220V (1P/3P) 基本规格..... | 22 |
| 1.6.2 | AC380V (3P+N) 基本规格 | 23 |
| 1.6.3 | 环境规格 | 23 |
| 1.6.4 | 技术规格 | 24 |
| 1.7 | 730W伺服驱动器外型尺寸 | 25 |
| 1.7.1 | 730W驱动器配置表..... | 25 |
| 1.7.2 | 730W系列驱动器安装尺寸 | 25 |
| 1.7.3 | SIZE WA 驱动器外型尺寸图..... | 25 |
| 1.7.4 | SIZE WA 驱动器外型尺寸图..... | 25 |
| 1.8 | 驱动器安装..... | 26 |
| 1.8.1 | 机柜安装说明 | 26 |
| 1.8.2 | 结构安装说明..... | 26 |
| 1.9 | 维修与检查..... | 27 |

1.1 730W系列产品特性

禾川 730W 系列高性能伺服系统，采用全新的控制算法平台，以卓越的驱动性能，更丰富的总线和扩展功能来满足不同行业客户的多样控制需求。同时具有更高的动态响应，定位精度和可靠性，以及更快的速度、易于使用、免调整功能等 7 大核心性能，全面助力客户产业升级，提升机床的价值和效率。让我们与您一同携手，来重新定义您的机器性能。

EtherCAT 产品应用请参考《730W 系列伺服系统 EtherCAT 总线技术手册》。

1.2 730W铭牌信息

730W 系列伺服驱动器版本信息可以通过产品侧面的标签查看。



图 1. 730W 铭牌信息图

表 1. 标签说明表

| 型号 | 功能说明 |
|--------|---|
| 产品型号 | 显示该产品的型号 |
| 输入输出功率 | 显示该产品输入输出功率 INPUT: 电流相位 额定输入电压 电流频率 OUTPUT: 电流相位 输出电压范围 最大输出电流 最大输出功率 |
| 序列号 | 显示该产品序列号 S/N: 内部序列号 P/N: 内部序列号 |

1.3 730W驱动器命名规则

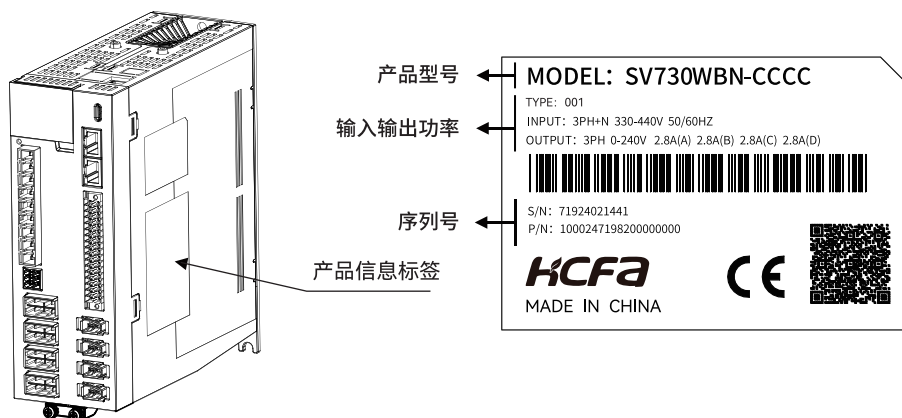
SV730 W B A - CCCC - 0000 - 000

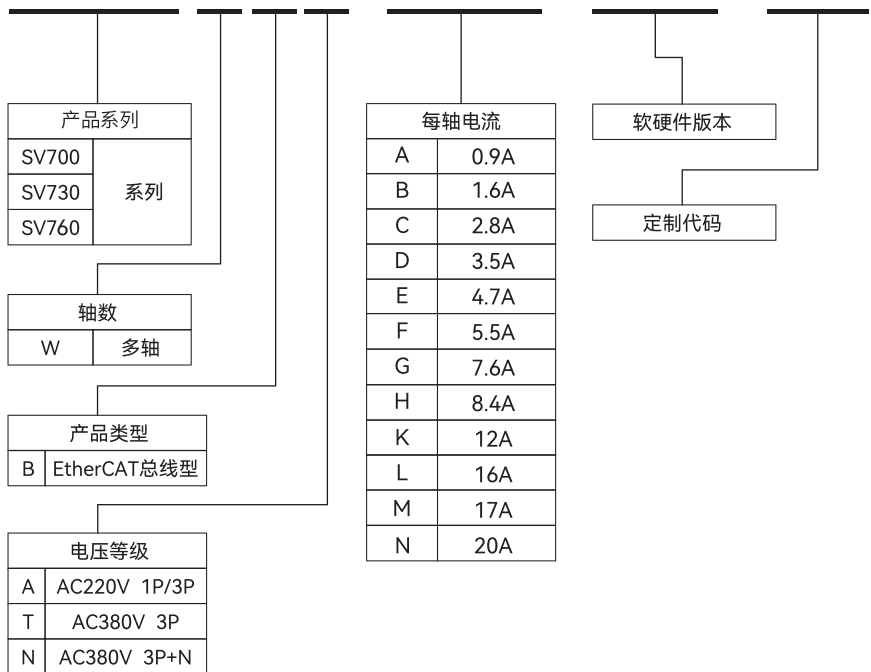

1.4 730W 伺服单元各部分的名称

1.4.1 SIZE A AC220V(1P/3P)伺服单元各部分介绍图



图 2. SIZE A AC220V(1P/3P) 伺服单元各部分介绍图

1.4.2 SIZE A AC380V(3P+N)伺服单元各部分介绍图

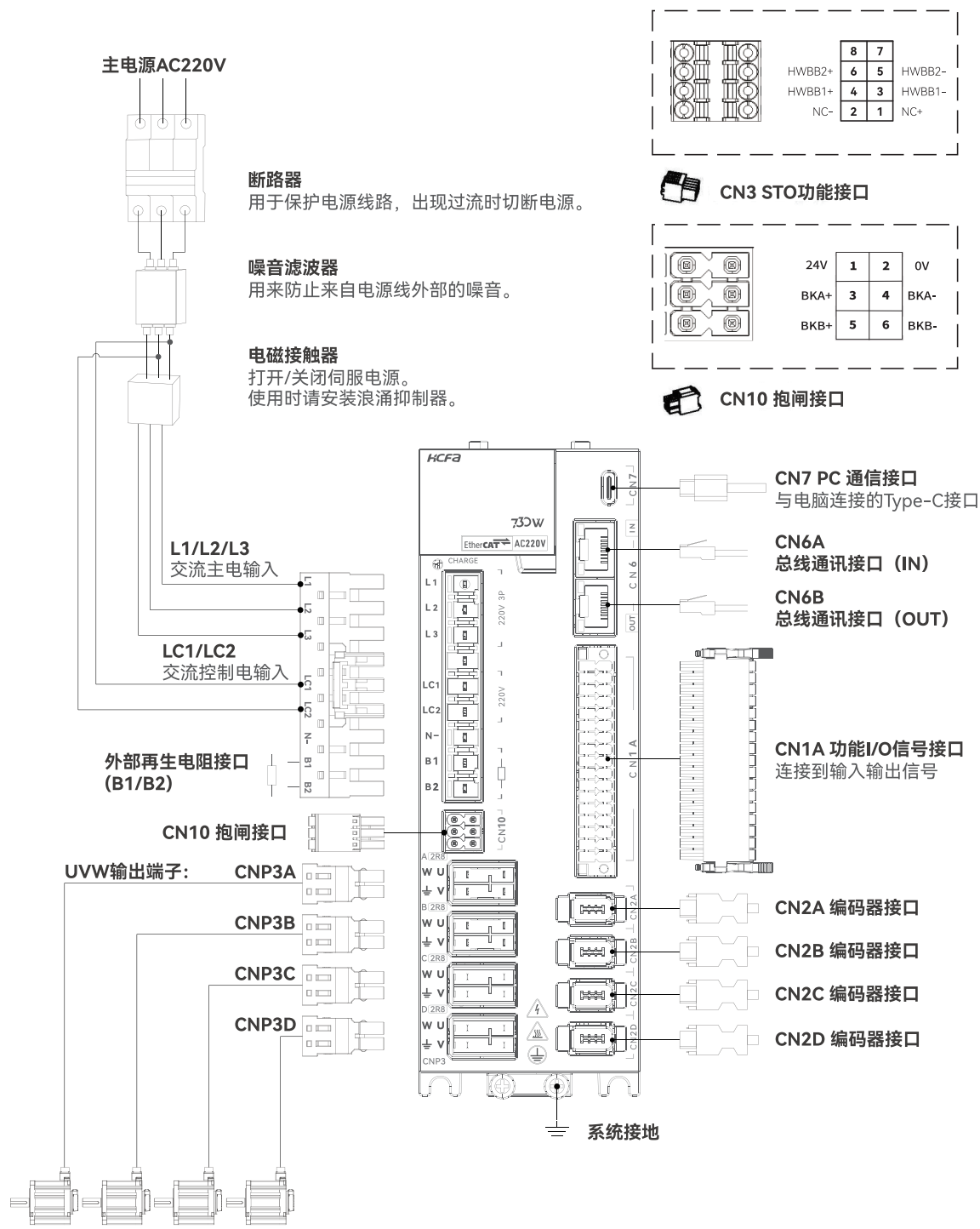

图 3. SIZE A AC380V(3P+N) 伺服单元各部分介绍图

1.4.3 SIZE B AC220V(1P/3P)伺服单元各部分介绍图

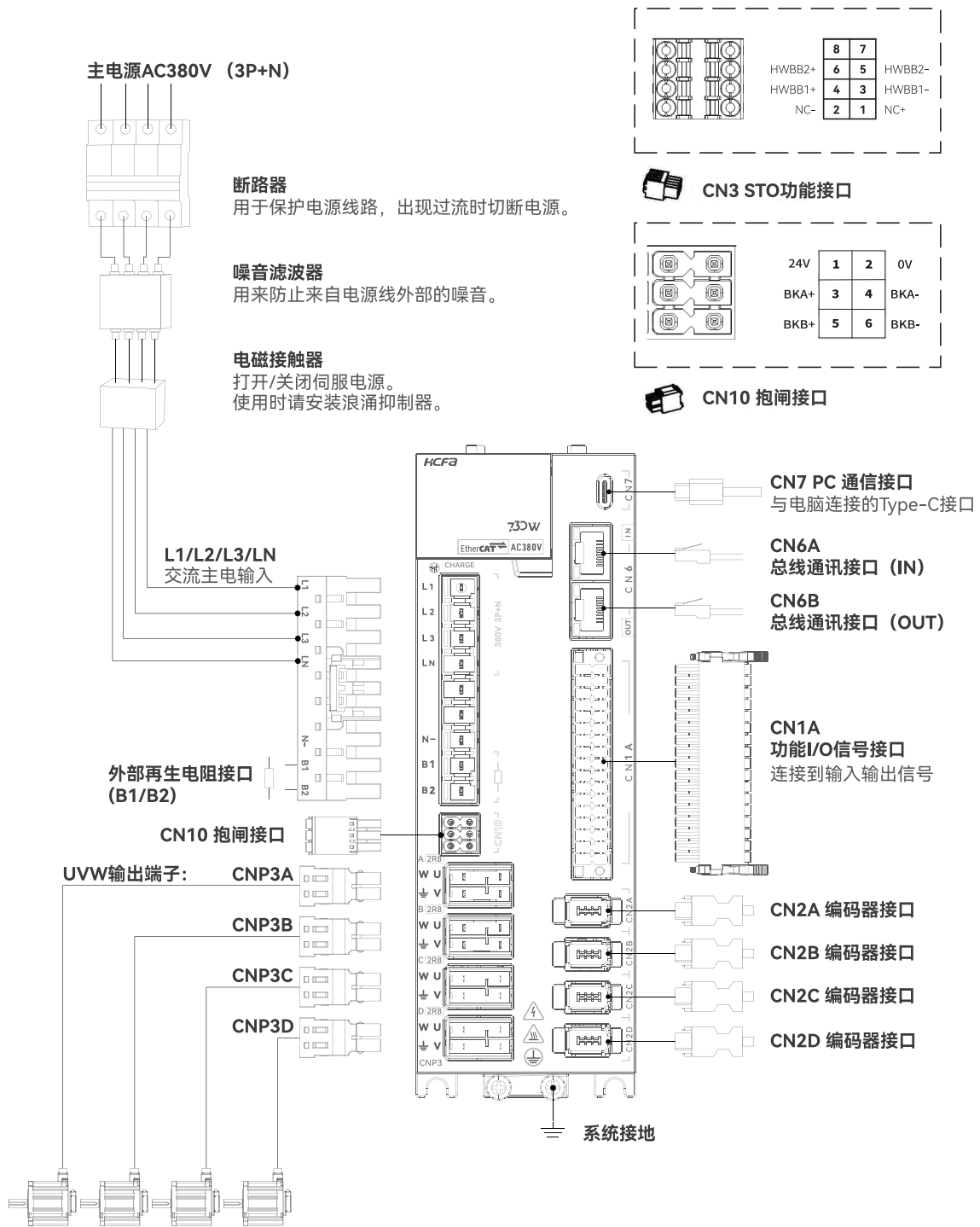

图 4. SIZE B AC220V(1P/3P) 伺服单元各部分介绍图

1.4.4 SIZE B AC380V(3P+N)伺服单元各部分介绍图

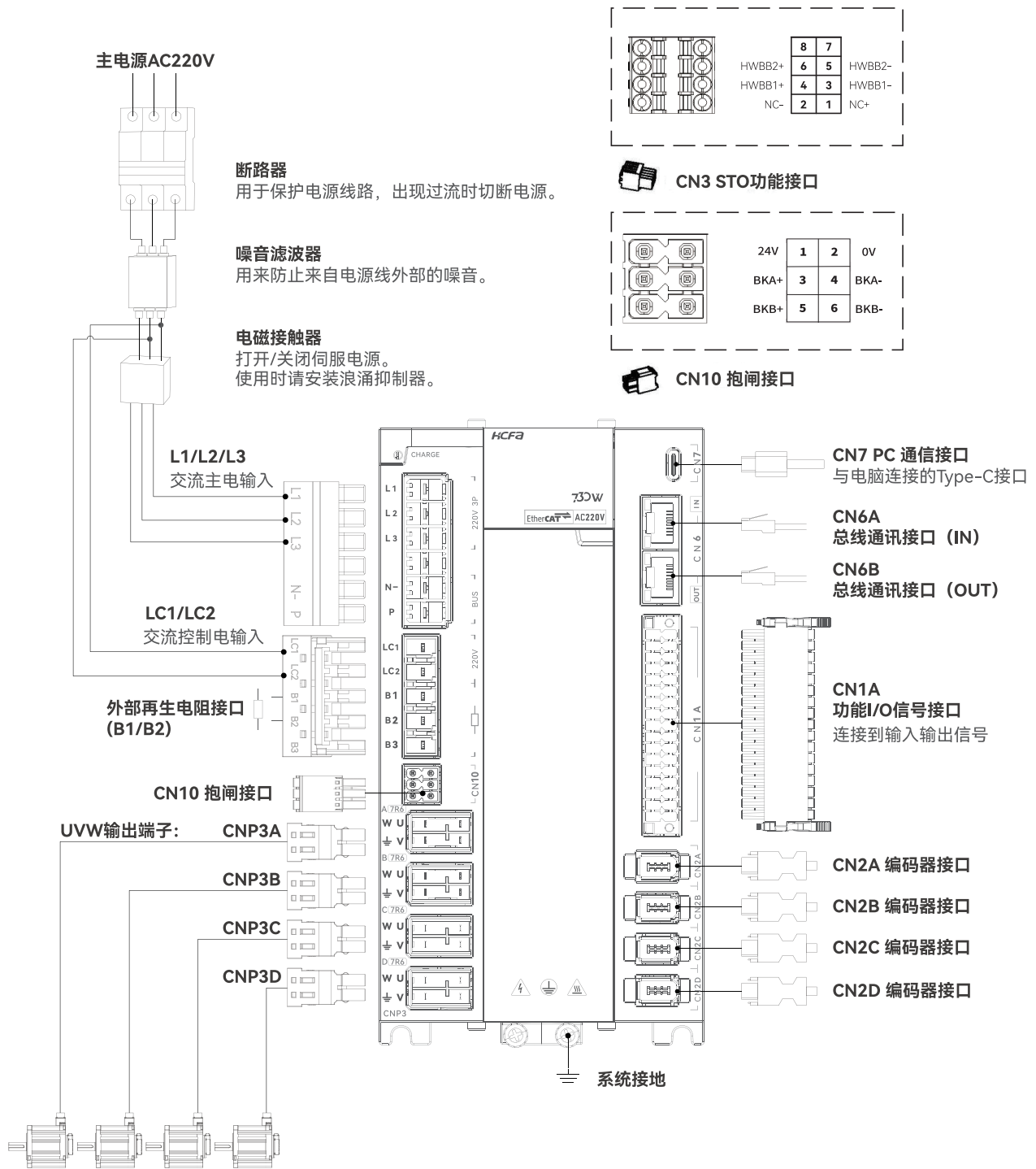

图 5. SIZE B AC380V(3P+N) 伺服单元各部分介绍图

1.5 730W型号规格表

1.5.1 伺服型号规格表

| A轴 | | B轴 | | C轴 | | D轴 | | 动力电源 | 控制电源 | 通讯方式 | 型号 |
|---------|--------|---------|--------|---------|--------|---------|--------|--------------|---------|----------|---------------|
| 功率 (kW) | 电流 (A) | 功率 (kW) | 电流 (A) | 功率 (kW) | 电流 (A) | 功率 (kW) | 电流 (A) | | | | |
| 0.4 | 2.8 | 0.4 | 2.8 | 0.4 | 2.8 | 0.4 | 2.8 | AC220V 1P/3P | AC220V | EtherCAT | SV730WBA-CCCC |
| 0.4 | 2.8 | 0.4 | 2.8 | 0.4 | 2.8 | 0.4 | 2.8 | AC380V 3P+N | 共用主回路电源 | EtherCAT | SV730WBN-CCCC |
| 1 | 7.6 | 1 | 7.6 | 1 | 7.6 | 1 | 7.6 | AC220V 1P/3P | AC220V | EtherCAT | SV730WBA-GGGG |
| 1 | 7.6 | 1 | 7.6 | 1 | 7.6 | 1 | 7.6 | AC380V 3P+N | 共用主回路电源 | EtherCAT | SV730WBN-GGGG |

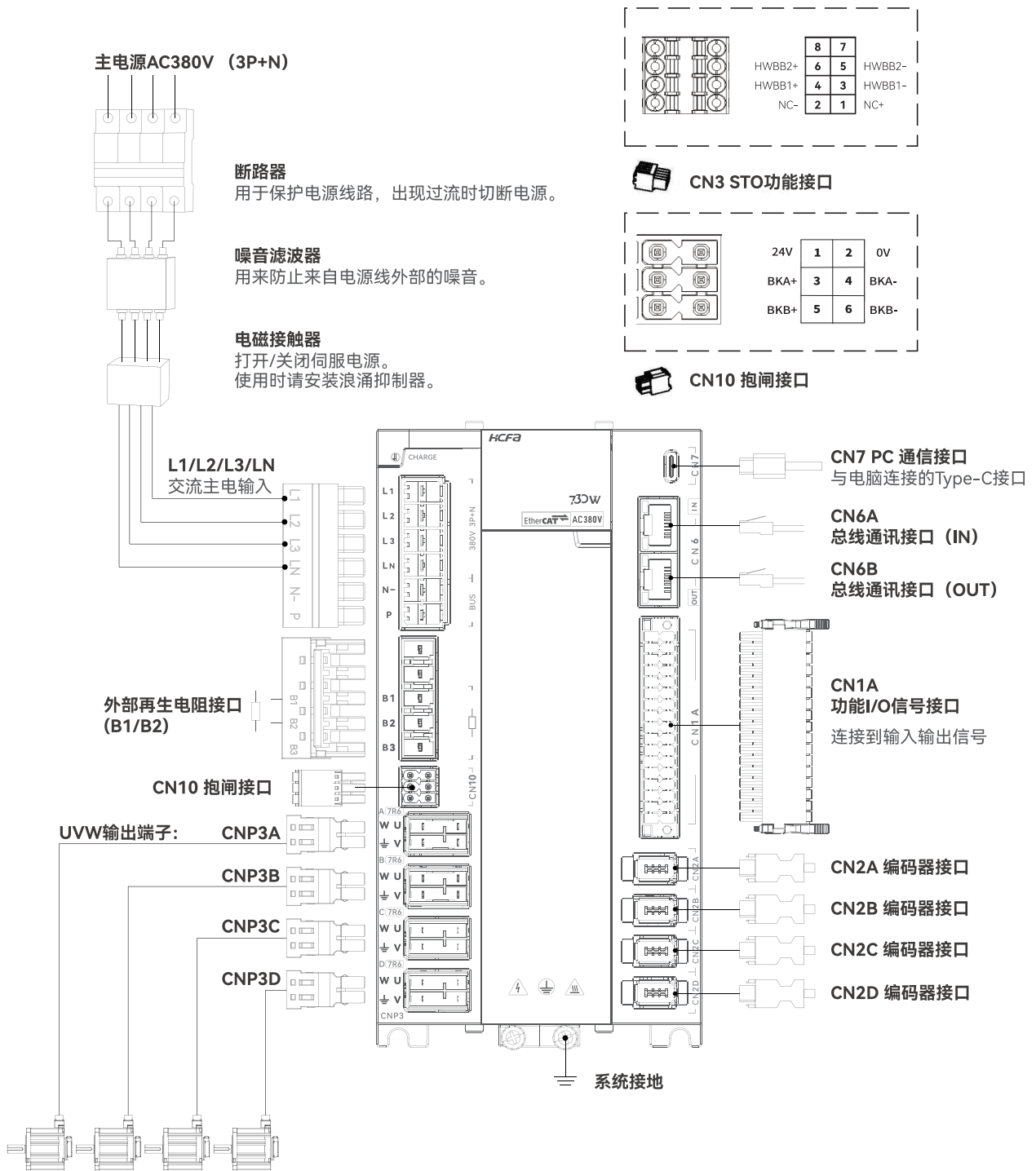
1.6 730W伺服单元的额定值和规格

伺服单元的额定值和规格如下所示。

1.6.1 AC220V (1P/3P) 基本规格

| 编号 | | 规格 | |
|-------------------|---------------|-------------------------|------|
| 型号 SV730W*A-**** | | C | G |
| 最大适用电机容量 (kW) | | 1.6 | 4 |
| 轴数 | | 4 | 4 |
| 单轴功率 (kW) | | 0.4 | 1 |
| 单轴连续输出电流 (Arms) | | 2.8 | 7.6 |
| 单轴瞬时最大输出电流 (Arms) | | 9.3 | 17 |
| 主回路 | 电源电压 (Vrms) | 三相 AC200 ~ 240V、50/60Hz | |
| | 电流 (Arms) | 7.6 | 19.2 |
| 控制电源 | | 三相 AC200 ~ 240V、50/60Hz | |
| 电能损耗 | | 80 | 195 |
| | | 15 | 17 |
| | | — | — |
| | | 95 | 212 |
| 再生电阻 | 内置电阻 | 电阻值 (Ω) | — |
| | | 容量 (W) | — |
| | 外置最小容许电阻值 (Ω) | | 12 |
| 过电压等级 | | III | |

1.6.2 AC380V (3P+N) 基本规格

| 编号 | | 规格 | |
|-------------------|---------------|--------------------------|------|
| 型号 SV730W*N-**** | | C | G |
| 最大适用电机容量 (kW) | | 1.6 | 4 |
| 轴数 | | 4 | 4 |
| 单轴功率 (kW) | | 0.4 | 1 |
| 单轴连续输出电流 (Arms) | | 2.8 | 7.6 |
| 单轴瞬时最大输出电流 (Arms) | | 9.3 | 17 |
| 主回路 | 电源电压 (Vrms) | 三相 AC330 ~ 4540V、50/60Hz | |
| | 电流 (Arms) | 7.6 | 19.2 |
| 控制电源 | | 共用直流母线 | |
| 电能损耗 | | 80 | 195 |
| | | 15 | 17 |
| | | — | — |
| | | 95 | 212 |
| 再生电阻 | 内置电阻 | 电阻值 (Ω) | — |
| | | 容量 (W) | — |
| | 外置最小容许电阻值 (Ω) | | 12 |
| 过电压等级 | | III | |

1.6.3 环境规格

| 项目 | 规格 |
|--------|---|
| 环境温度 | 0 ~ +55°C (环境温度在 45 度以上每升高 5 度降额 10%) |
| 保存温度 | -20 ~ 85°C (最高温度保证: 80°C 72 小时 无结露) |
| 使用环境湿度 | 20% ~ 85%RH 以下 (无结露) |
| 保管湿度 | 20% ~ 85%RH 以下 (无结露) |
| 抗振性 | 5.88m/s ² (0.6G) 以下, 10-60Hz (避免在共振点连接使用) |
| 抗冲击强度 | 加速度 100m/s ² 以下 (XYZ) |
| 保护等级 | IP20 |
| 清洁度 | <ul style="list-style-type: none"> 无腐蚀性气体、可燃性气体 无水、油、药剂飞溅 |
| 海拔高度 | 1000m 以下 (1000m ~ 2000m 时, 可降低额定值后使用) |
| 污染等级 | 2 |
| 过电压类别 | III |
| 故障短路电流 | 5Ka |
| 其他 | 无静电干扰、强电场、强磁场、放射线等 |

1.6.4 技术规格

| 项目 | | | 规格 | |
|----------|--------------|---|---|---------------------------|
| 速度转矩控制模式 | 性能 | 负载变动率 | 0~100% 负载时: 0.5% 以下 (在额定转速下) | |
| | | 速度变动率 | 电压变动率 | 额定电压 ±10%: 0.5% (在额定转速下) |
| | | | 温度变动率 | 25±25°C: 0.5% 以下 (在额定转速下) |
| | 速度控制范围 | | 1: 10000 (速度控制范围的下限是额定转矩负载时不停止的条件) | |
| | 转矩控制精度 | | ±1% | |
| 输入信号 | 速度指令输入 | EtherCAT 通讯模式 | CSV/PV 模式 | |
| | 转矩指令输入 | EtherCAT 通讯模式 | CST/PT 模式 | |
| 位置控制模式 | 性能 | 前馈补偿 | 0~100.0% (设定分辨率 0.1%) | |
| | | 定时窗口 | 1~65535 编码器单位 | |
| | 输入信号 | EtherCAT 通讯模式 | CSP 模式 /PP 模式 /HM 模式 | |
| 输入输出信号 | 顺控输入信号 | 输入信号功能选择 | 21 路 DI DI1~DI21: 普通 DI (上升沿 (24V 输入由高到低) 输入延迟时间: 100us, 下降沿 (24V 输入由低到高) 输入延迟时间: 50us, 电压范围: 21.6V~26.4V) DI 功能如下: 正向超程开关 (POT)、反向超程开关 (NOT)、原点开关 DEC (DEC)、探针 0 (LATCH_0)、探针 1 (LATCH_1)、紧急停机 (FSTP)、正向转矩限制 (P_CL)、反向转矩限制 (N_CL)、CLINKANS、CMCANS、CONV_READY、CONV_MCON、伺服使能 (S-ON)、PLSCLR、报警复位信号 (ALMCLR)、掉电信号 (PWRDOWN)、用户自定义信号 1~7 (USER1~7) | |
| | 顺控输出信号 | 输出信号功能选择 | 8 路 DO DO 带载能力 50mA, 电压范围 5V~30V DO 功能如下: 定位完成 (COIN)、速度一致 (V_CMP)、电机转动 (TGON)、伺服准备完成 (S_RDY)、转矩限制 (CLT)、速度限制 (VLT)、抱闸 (BK)、警告 (WARN)、位置接近 (NEAR)、C 脉冲信号 (C_PULSE)、CLINK、CMCON、PM、DAO1、DAO2、位置比较输出 1~4 (POSCMP1~4) 1~4、报警信号 (ALM)、用户自定义信号 1~7 (USER1~7) | |
| 内置功能 | 超程 (OT) 防止功能 | | P OT、N OT 动作时立即停止 | |
| | 电子齿轮比 | | $0.001 \leq B/A \leq \text{编码器分辨率} * 0.4$ | |
| | 保护功能 | | 过电流、过电压、电压不足、过载、主电路检测异常、散热器过热、电源缺相、过速、编码器异常、CPU 异常、参数异常、其他 | |
| | 安全功能 | | STO | |
| | LED 显示功能 | | IEC 61800-5-2:2016 | |
| | 显示功能 | | 主电源 CHARGE, 6 位 LED 显示 | |
| | 振动抑制功能 | | 具有 5 个陷波器, 50Hz ~ 5000Hz, 其中 2 个可自适应设置 | |
| | 易用性功能 | | 一键式参数调整、自适应参数调整、智能参数调整、速度观测器, 模型跟踪 | |
| | 通信功能 | 后台调试 | | Type_C |
| | | 多站通信协议 | | EtherCAT |
| 多站通信轴数 | | 最大从站数量 65535 | | |
| 轴地址设定 | | 无物理旋钮, 通过软件设置 0~65535 | | |
| 功能 | | 状态显示, 用户参数设定, 监视显示, 警报跟踪显示, JOG 运行与自动调谐操作, 速度、转矩指令信号等的测绘功能; 通讯与运动控制指令给定 | | |
| 其他 | | 增益调整、警报记录、JOG 运行 | | |

1.7 730W伺服驱动器外型尺寸

1.7.1 730W驱动器配置表

| 伺服驱动器 | SIZE WA | SIZE WB |
|-------------|---------------|---------------|
| AC220V 3P | SV730WBA-CCCC | SV730WBN-CCCC |
| AC380V 3P+N | SV730WBA-GGGG | SV730WBN-GGGG |

1.7.2 730W系列驱动器安装尺寸

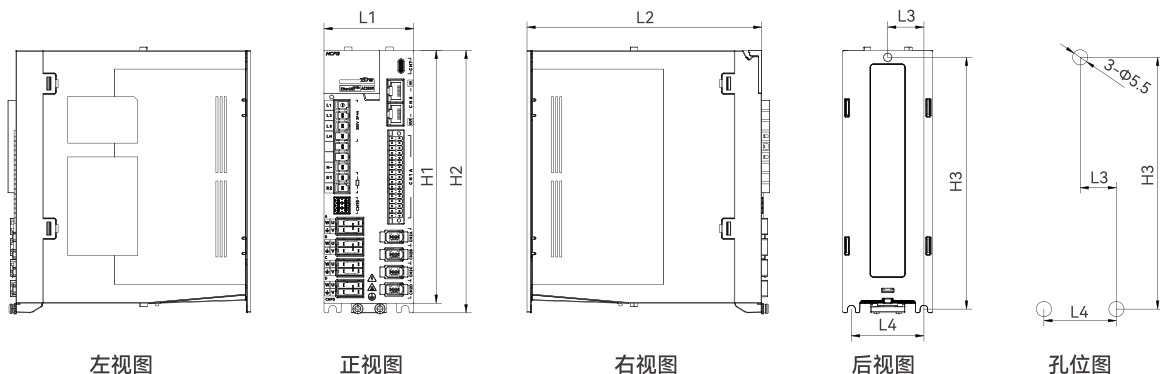

| 结构 | L1(mm) | L2(mm) | L3(mm) | L4(mm) | H1(mm) | H2(mm) | H3(mm) | 孔径(φ) | 螺丝孔 | 锁紧扭矩(Nm) | 重量(kg) |
|---------|--------|--------|--------|--------|--------|--------|--------|-------|------|----------|--------|
| SIZE WA | 65 | 170 | 26.3 | 52.5 | 183 | 190 | 182.3 | 5.5 | 3-M5 | 3.5N·M | 0.76 |
| SIZE WB | 100 | 170 | 43.3 | 86.5 | 183 | 190 | 182.3 | 5.5 | 3-M5 | 3.5N·M | 1.01 |

1.7.3 SIZE WA 驱动器外型尺寸图

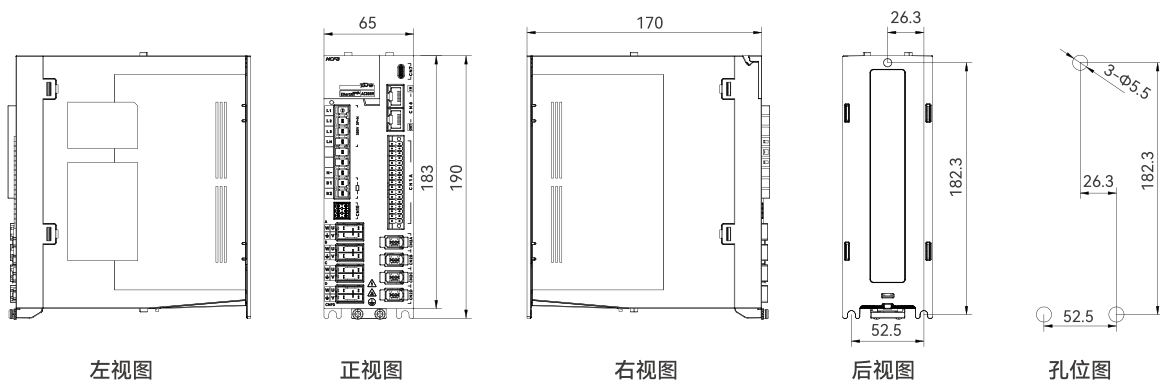

1.7.4 SIZE WA 驱动器外型尺寸图

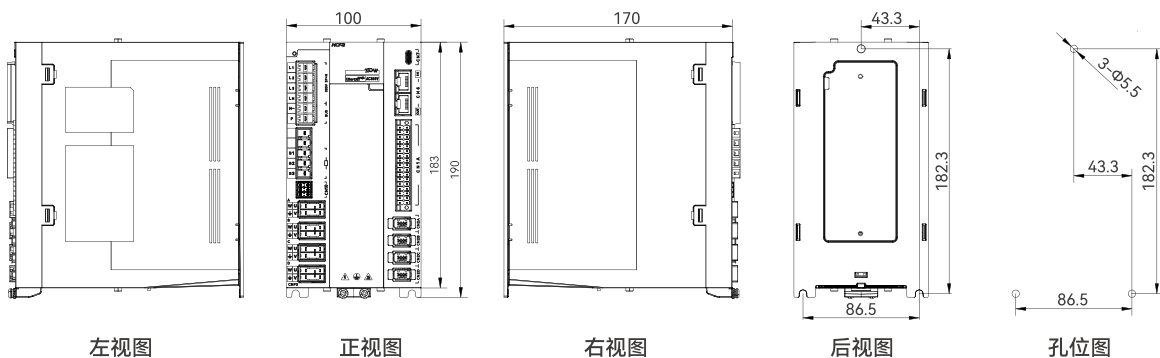

1.8 驱动器安装

1.8.1 机柜安装说明

注意事项

- 安装伺服驱动器时，不可封住其吸排气孔，也不可将其倾倒放置，否则会造成故障。
- 为了使散热风扇能够有比较低的风阻，以有效排出热量，安装一台或多台驱动器时，请依循安装间隔距离建议值。
- 请避免上下排列使用，因下排驱动器在运转时所产生的热气上升，容易造成上排驱动器不必要的温度增加。



图 6. 730W 伺服单元机柜安装示意图

1.8.2 结构安装说明

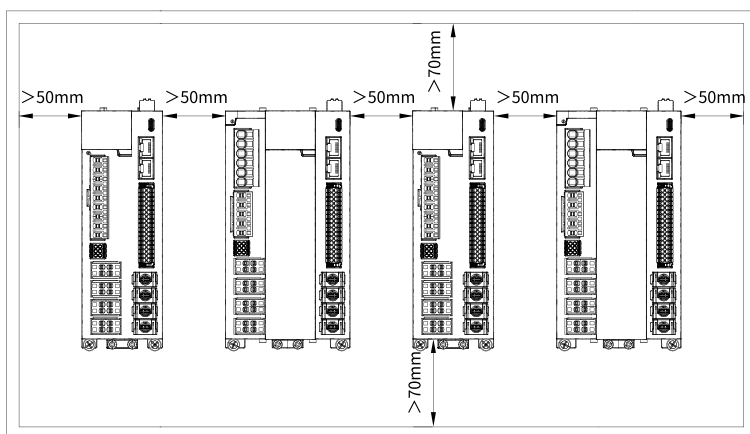

图 7. 730W 伺服单元结构安装示意图

注：使用 M5*20 的螺钉将驱动器固定在机柜背板上。锁紧扭矩：3.5N.m

1.9 维修与检查

下面说明伺服单元的维护和检查。

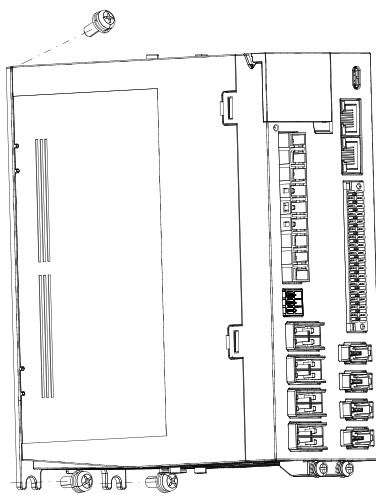
伺服电机的检查

伺服单元不需要日常检查，但对下列事项一年至少需要检查一次以上。

| 检查项目 | 检查间隔时间 | 检查要领 | 故障时的处理 |
|------|------------|-------------------|-------------|
| 检查外观 | 至少 1 年 1 次 | 不得有垃圾、灰尘、油迹等 | 请用布擦拭或用气枪清扫 |
| 螺丝松动 | | 端子排、连接器安装螺丝等不得有松动 | 请进一步紧固 |

第 2 章 接线与连接



| | | |
|-------|------------------------------------|----|
| 2.1 | 注意事项..... | 30 |
| 2.1.1 | 注意事项图标..... | 30 |
| 2.1.2 | 接线时的一般注意事项..... | 30 |
| 2.2 | SIZE A AC220V(1P/3P)驱动器端口定义图..... | 32 |
| 2.3 | SIZE A AC380V(3P+N)驱动器端口定义图..... | 34 |
| 2.4 | SIZE B AC220V(1P/3P)驱动器端口定义图..... | 36 |
| 2.5 | SIZE B AC380V(3P+N)伺服单元各部分介绍图..... | 38 |
| 2.6 | 主回路配线..... | 39 |
| 2.6.1 | 标准AC220V (3P) 电源输入时的主回路接线实例..... | 40 |
| 2.6.2 | 标准AC380V(3P+N) 电源输入时的主回路接线实例..... | 41 |
| 2.6.3 | 单相220V电源输入使用伺服单元..... | 42 |
| 2.6.4 | DC电源输入使用伺服单元..... | 43 |
| 2.6.5 | 线用断路器和保险丝容量..... | 49 |
| 2.7 | 再生电阻器的连接..... | 49 |
| 2.7.1 | AC220V(1P/3P)再生电阻基本规格..... | 50 |
| 2.7.2 | AC380V(3P+N)再生电阻基本规格..... | 50 |
| 2.8 | 输入输出信号 (CN1) | 50 |
| 2.8.1 | 输入输出信号 (CN1) 连接器的排列引脚..... | 51 |
| 2.8.2 | 输入信号 (CN1) 的名称及功能..... | 51 |
| 2.8.3 | 输入信号的分配..... | 52 |
| 2.8.4 | 输入回路..... | 53 |
| 2.8.5 | 输出信号 (CN1) 的名称及功能..... | 54 |
| 2.8.6 | 输出信号的分配..... | 54 |
| 2.8.7 | 输出回路..... | 55 |
| 2.8.8 | 制动器信号..... | 56 |

| | |
|--------------------------------------|-----------|
| 2.9 编码器信号 (CN2) | 57 |
| 2.9.1 编码器信号 (CN2) 的名称和功能..... | 57 |
| 2.9.2 编码器的连接示例..... | 58 |
| 2.10 安全功能使用信号STO (CN3) | 59 |
| 2.10.1 安全功能使用信号 (CN3) 的名称和功能 | 59 |
| 2.10.2 安全输入回路..... | 59 |
| 2.10.3 安全端子使用的正确接线示例..... | 60 |
| 2.11 EtherCAT通信接口 (CN6) | 60 |
| 2.12 抱闸输入连接(CN10) | 61 |
| 2.12.1 抱闸接线 | 61 |
| 2.13 噪音和高次谐波对策 | 63 |
| 2.13.1 噪音及其对策..... | 63 |
| 2.13.2 连接噪音滤波器时的注意事项 | 64 |
| 2.13.3 高次谐波抑制用电抗器的连接..... | 66 |

2.1 注意事项

2.1.1 注意事项图标

表 2. 安全注意图标

| 名称 | 功能 |
|--|-----------------------------|
| 危险  | 该标志表示「可能会发生导致死亡或重伤事故的危險」的内容 |
| 注意  | 该标志表示「可能会导致伤害或财产损失事故发生」的内容 |
|  | 该图形表示必须实行的「强制实行」内容 |

2.1.2 接线时的一般注意事项



重要

请使用接线用断路器或保险丝以保护主回路。

- 本伺服单元直接连在工频电源上，没有使用变压器等进行绝缘。为了防止发生伺服系统和外界的混触事故，请务必使用接线用断路器或保险丝。
- 请安装漏电断路器。伺服单元没有内置接地短路保护回路。为了构建更加安全的系统，请配置过载、短路保护兼用的漏电断路器，或者与接线用断路器组合，安装接地短路保护用漏电断路器。
- 请避免频繁ON/OFF电源。
- 频繁地ON/OFF电源会导致伺服单元内的元件老化，因此请勿将其用于需要频繁ON/OFF电源的用途。
- 开始实际运行（通常运行）后，ON/OFF 电源的时间间隔至少为1小时。

为了安全、稳定地使用伺服系统，请在接线时遵守以下注意事项。

(一). 各连接电缆请使用指定的电缆。另外，设计、配置系统时，请尽量缩短电缆。

- 输入输出信号用电缆以及编码器电缆请使用双股绞合线或多芯双股绞合屏蔽线。
- 输入输出信号用电缆的接线长度最长为3m，伺服电机主回路电缆及编码器电缆的长度最长各为10m。

(二). 连接接地线时，请遵守以下注意事项。

- 接地电缆请尽可能使用粗线（2.0 mm²以上）。
- 请对220V电源输入型伺服单元的接地端子进行接地电阻为100Ω以下的接地，对380V电源输入型伺服单元的接地端子进行接地电阻为10Ω以下的接地。
- 必须为单点接地。
- 伺服电机与机械间绝缘时，请将伺服电机直接接地。

(三). 信号用电缆的芯线只有0.2mm或者0.3mm，非常细，使用时请当心，不要使其折弯或绷紧。

配线要点：

- ※ 控制回路电源和主回路电源请从同一 AC220V 主电源配线。
- ※ 用户 I/O 电缆长度超过 50cm 以上时，请使用带屏蔽线的双绞线。
- ※ 编码器电缆长度 20m 以下。

注： 1. 配线图的实线部分的回路中有高电压。配线作业和使用时请注意。

2. 配线图的点线部分表示非危险电压回路。伺服电机及驱动器连接器说明。

本节同时对接线时的一般注意事项以及在特殊使用环境下的注意事项进行说明。

表 3.特殊使用环境注意事项

| 项目 | 说明 |
|---------------------------------------|--|
| 周围机器构成 | 为了配合欧洲 EC 标准，在选定适用规格的机器的基础上，请按照系统线图进行设置。 |
| 设置环境 | 驱动器为 IEC60664-1 规定的污染度 2 或污染度 1 的环境中进行设置。 |
| 电源 1：AC200~240V (主回路和控制回路电源) | 本产品根据 IEC60664-1 所规定的，在过电压范畴II的电源环境下使用。 |
| 电源 2：DC24V · I/O 电源 · 电机制动器解除电源 | 选定 DC24V 外部电源的规格需满足以下条件： 使用 SELV 电源（※），容量为 150W 以下（这个是与欧洲 CE 对应时的条件）； 安全特别低电压 / 非危险电压、危险电压需强化绝缘（需要重视）。 |
| 配线 | 电机动力电缆，AC220V 输入电缆，FG 电缆以及多轴构成的主回路电源分配电缆：750W 以下请使用 AWG18 / 600V 耐压线，1kW 以上请使用 AWG14 / 600V 耐压线。 |
| 漏电断路器 | 为了保护电源线，过电流流过时切断回路。 电源和噪音滤波器之间，务必使用 IEC 规格以及 UL 认定的电路制动器。 为符合 EMC 标准，请使用标准的具有漏电检出功能的电路制动器。 |
| 噪音滤波器 | 防止电源线的噪音干扰（为了符合 EMC 标准，请使用标准的噪音滤波）。 |
| 电磁接触器 | 进行主电源的切替（ON/OFF）（请接上过电压保护器进行使用）。 |
| 浪涌吸收器 | 为了符合 EMC 标准，请使用标准的过电压吸收器。 |
| 信号线噪音滤波器 / 铁氧体磁心 | 为了符合 EMC 标准，请使用标准的噪音滤波器。 |
| 再生电阻 | 电源组件内部的平滑电容器不能充分吸收及处理再生电力时，需要在外边设置再生电阻。 作为参考，确认设定面板再生放电状况，再生电压警告时，请使用再生电阻。 再生电阻参考规格：请参照外置制动电阻选型。 使用内置恒温器，并设置过热保护电路。 |
| 接地 | 本公司产品由于适用 Class1 的机器，具有保护设置。 本公司产品的接地，需使用保护接地端子，经过实施了 EMC 对策的保护箱及电气箱进行实施。 保护接地端子部使用标准的 FG 标志进行表示。 |

注：※SELV: safety extra low voltage。

2.2 SIZE A AC220V(1P/3P)驱动器端口定义图



图 8. SIZE A AC220V(1P/3P) 驱动器端口配线图

表 4. SIZE A AC220V(1P/3P) 驱动器端口定义表

| 名称 | 记号 | 信号名/针号 | 内容 |
|-----------|---|------------------------------|--|
| 再生电阻连接 | B1/B2 | B1 | 外置再生电阻接口, 主回路母线 + |
| | | B2 | 外置再生电阻接口 |
| 主回路母线 | N- | N- | 主回路母线 - |
| 交流主回路电源输入 | L1/L2/L3 | L1 | AC220V(1P/3P) 机种: AC 200 ~ 240V (50/60Hz) 注意: 接线时请确认驱动器电源规格 |
| | | L2 | |
| | | L3 | |
| 交流控制电源输入 | LC1/LC2 | LC1 | AC220V(1P/3P) 机种: AC200 ~ 240V (50/60Hz) 注意: 接线时请确认驱动器电源规格 |
| | | LC2 | |
| 电机动力输出 | U/V/W | U | 电机动力 U 相输出 |
| | | V | 电机动力 V 相输出 |
| | | W | 电机动力 W 相输出 |
| 编码器 | CN2 | 1 | 编码器电源 5V 输出 |
| | | 2 | 信号接地 |
| | | 3 | — |
| | | 4 | — |
| | | 5 | 编码器信号: 串行数据 + |
| | | 6 | 编码器信号: 串行数据 - |
| | | 壳体 | 屏蔽线接在连接器外壳上 |
| 通讯 | CN6A/CN6B | - | EtherCAT 以太网通讯接口 |
| 用户 I/O | CN1 | 参见 2.6 输入输出信号 (CN1) 配线详细说明 | |
| 抱闸 | CN10 | 1 | 抱闸 +24V 电源 |
| | | 2 | 抱闸 0V |
| | | 3 | BKA+ |
| | | 4 | BKA- |
| | | 5 | BKB+ |
| | | 6 | BKB- |
| 接地端子 |  | 与电源接地端子以及伺服电机接地端子连接, 进行接地处理。 | |

注: 请勿使 B1/B2 间短接, 否则可能损坏伺服单元。

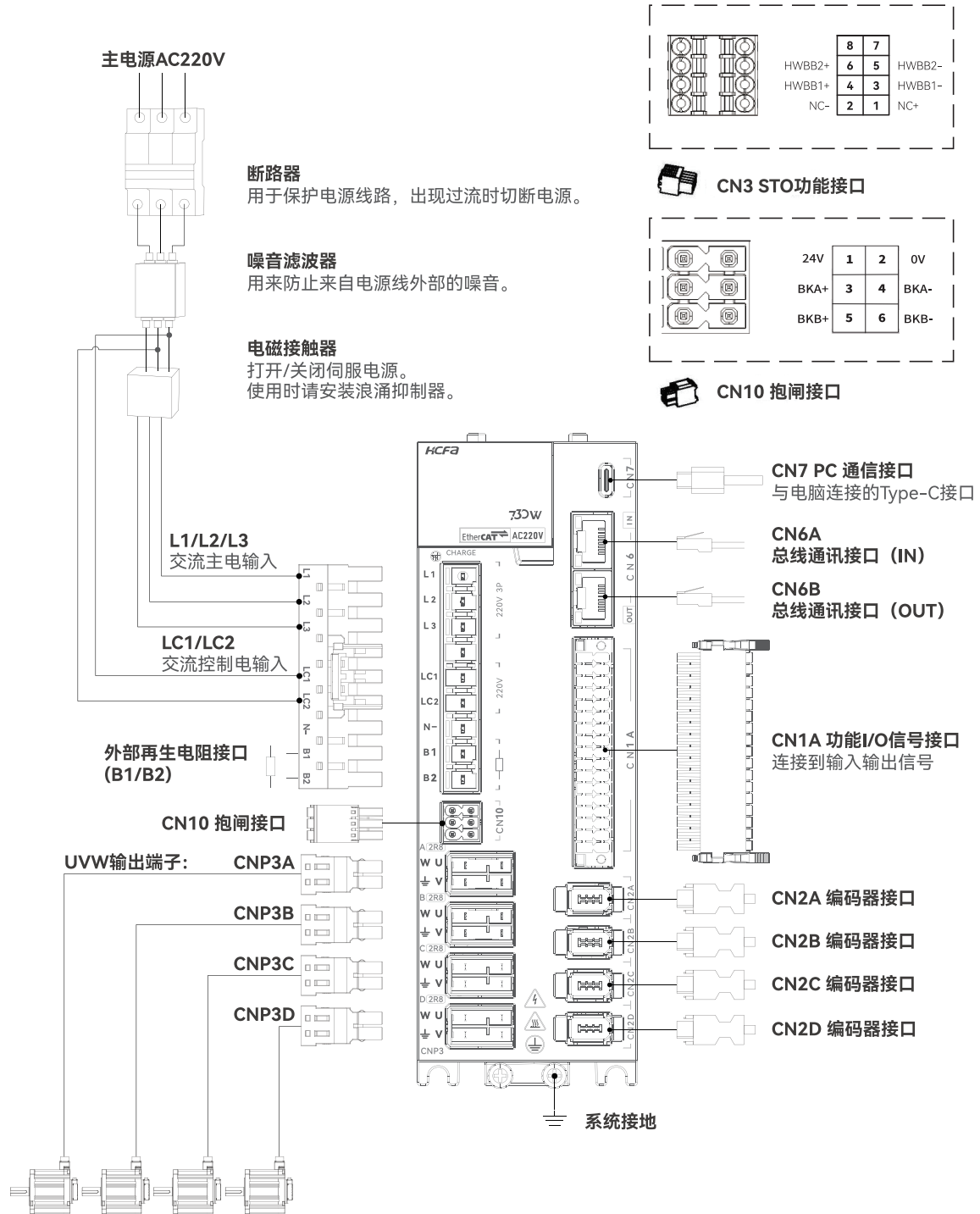
2.3 SIZE A AC380V(3P+N)驱动器端口定义图



图 9. SIZE A AC380V(3P+N) 驱动器端口配线图

表 5. SIZE A AC380V(3P+N) 驱动器端口定义表

| 名称 | 记号 | 信号名/针号 | 内容 |
|-----------|---|------------------------------|--|
| 再生电阻连接 | B1/B2 | B1 | 外置再生电阻接口, 主回路母线 + |
| | | B2 | 外置再生电阻接口 |
| 主回路母线 | N- | N- | 主回路母线 - |
| 交流主回路电源输入 | L1/L2/L3/LN | L1 | AC380V(3P+N) 机种: AC330 ~ 440V (50/60Hz) 注意: 接线时请确认驱动器电源规格 |
| | | L2 | |
| | | L3 | |
| | | LN | |
| 电机动力输出 | U/V/W | U | 电机动力 U 相输出 |
| | | V | 电机动力 V 相输出 |
| | | W | 电机动力 W 相输出 |
| 编码器 | CN2 | 1 | 编码器电源 5V 输出 |
| | | 2 | 信号接地 |
| | | 3 | — |
| | | 4 | — |
| | | 5 | 编码器信号: 串行数据 + |
| | | 6 | 编码器信号: 串行数据 - |
| | | 壳体 | 屏蔽线接在连接器外壳上 |
| 通讯 | CN6A/CN6B | - | EtherCAT 以太网通讯接口 |
| 用户 I/O | CN1 | 参见 2.6 输入输出信号 (CN1) 配线详细说明 | |
| 抱闸 | CN10 | 1 | 抱闸 +24V 电源 |
| | | 2 | 抱闸 0V |
| | | 3 | BKA+ |
| | | 4 | BKA- |
| | | 5 | BKB+ |
| | | 6 | BKB- |
| 接地端子 |  | 与电源接地端子以及伺服电机接地端子连接, 进行接地处理。 | |

2.4 SIZE B AC220V(1P/3P)驱动器端口定义图

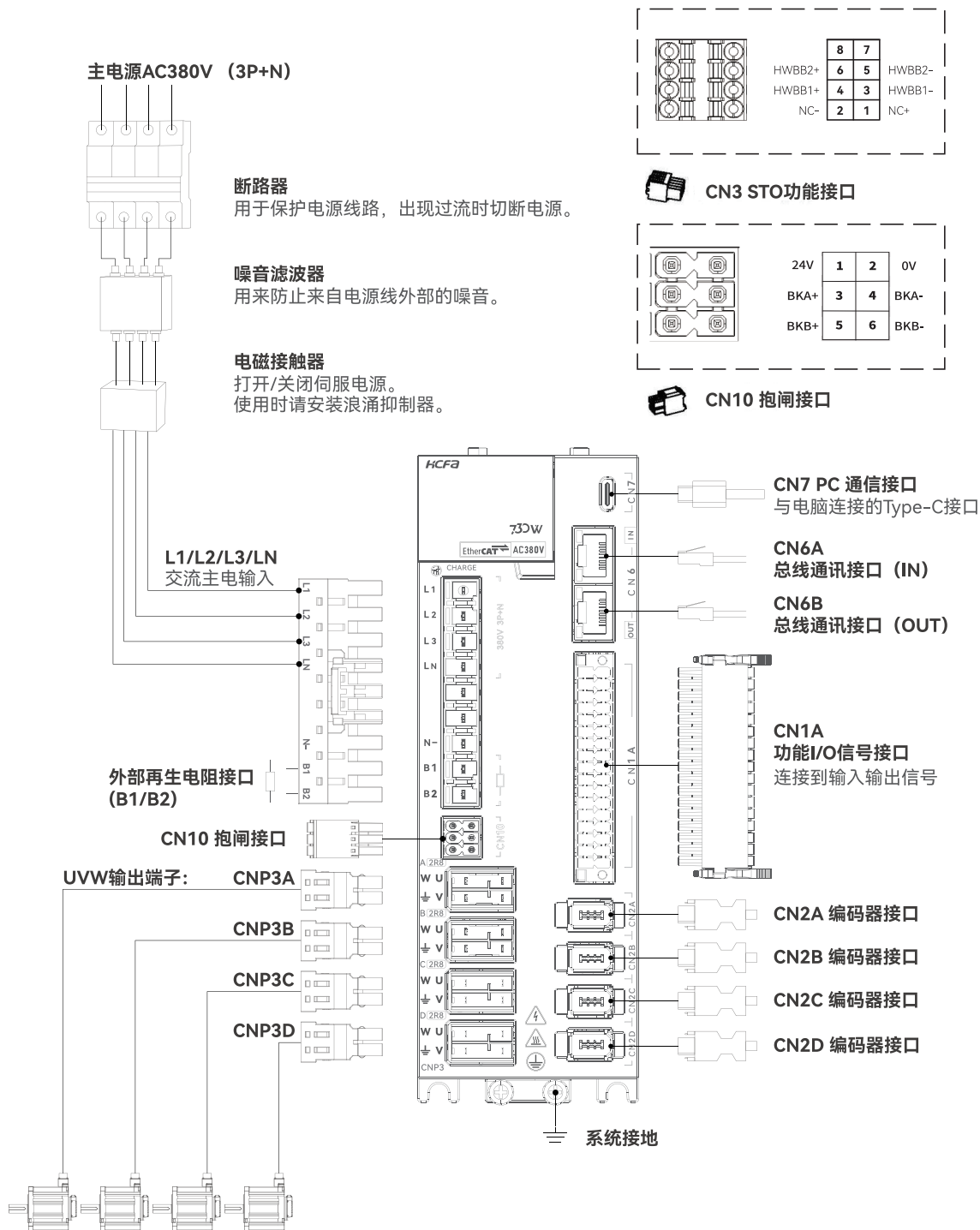



图 10. SIZE B AC220V(1P/3P) 驱动器端口配线图

表 6.SIZE B AC220V(1P/3P) 驱动器端口定义表

| 名称 | 记号 | 信号名/针号 | 内容 |
|-----------|---|------------------------------|--|
| 再生电阻连接 | B1/B2/B3 | B1 | 外置再生电阻接口, 主回路母线 + |
| | | B2 | 外置再生电阻接口 |
| | | B3 | 内置再生电阻接口 |
| 主回路母线 | N-/P | N- | 主回路母线 - |
| | | P | 主回路母线 + |
| 交流主回路电源输入 | L1/L2/L3 | L1 | AC220V(1P/3P) 机种: AC 200 ~ 240V (50/60Hz) 注意: 接线时请确认驱动器电源规格 |
| | | L2 | |
| | | L3 | |
| 交流控制电源输入 | LC1/LC2 | LC1 | AC220V(1P/3P) 机种: AC200 ~ 240V (50/60Hz) 注意: 接线时请确认驱动器电源规格 |
| | | LC2 | |
| 电机动力输出 | U/V/W | U | 电机动力 U 相输出 |
| | | V | 电机动力 V 相输出 |
| | | W | 电机动力 W 相输出 |
| 编码器 | CN2 | VCC | 编码器电源 5V 输出 |
| | | GND | 信号接地 |
| | | — | — |
| | | — | — |
| | | D+ | 编码器信号: 串行数据 + |
| | | D- | 编码器信号: 串行数据 - |
| FG | 屏蔽线接在连接器外壳上 | | |
| 通讯 | CN6A/CN6B | - | EtherCAT 以太网通讯接口 |
| 用户 I/O | CN1 | 参见 2.6 输入输出信号 (CN1) 配线详细说明 | |
| 抱闸 | CN10 | 1 | 抱闸 +24V 电源 |
| | | 2 | 抱闸 0V |
| | | 3 | BKA+ |
| | | 4 | BKA- |
| | | 5 | BKB+ |
| | | 6 | BKB- |
| 接地端子 |  | 与电源接地端子以及伺服电机接地端子连接, 进行接地处理。 | |

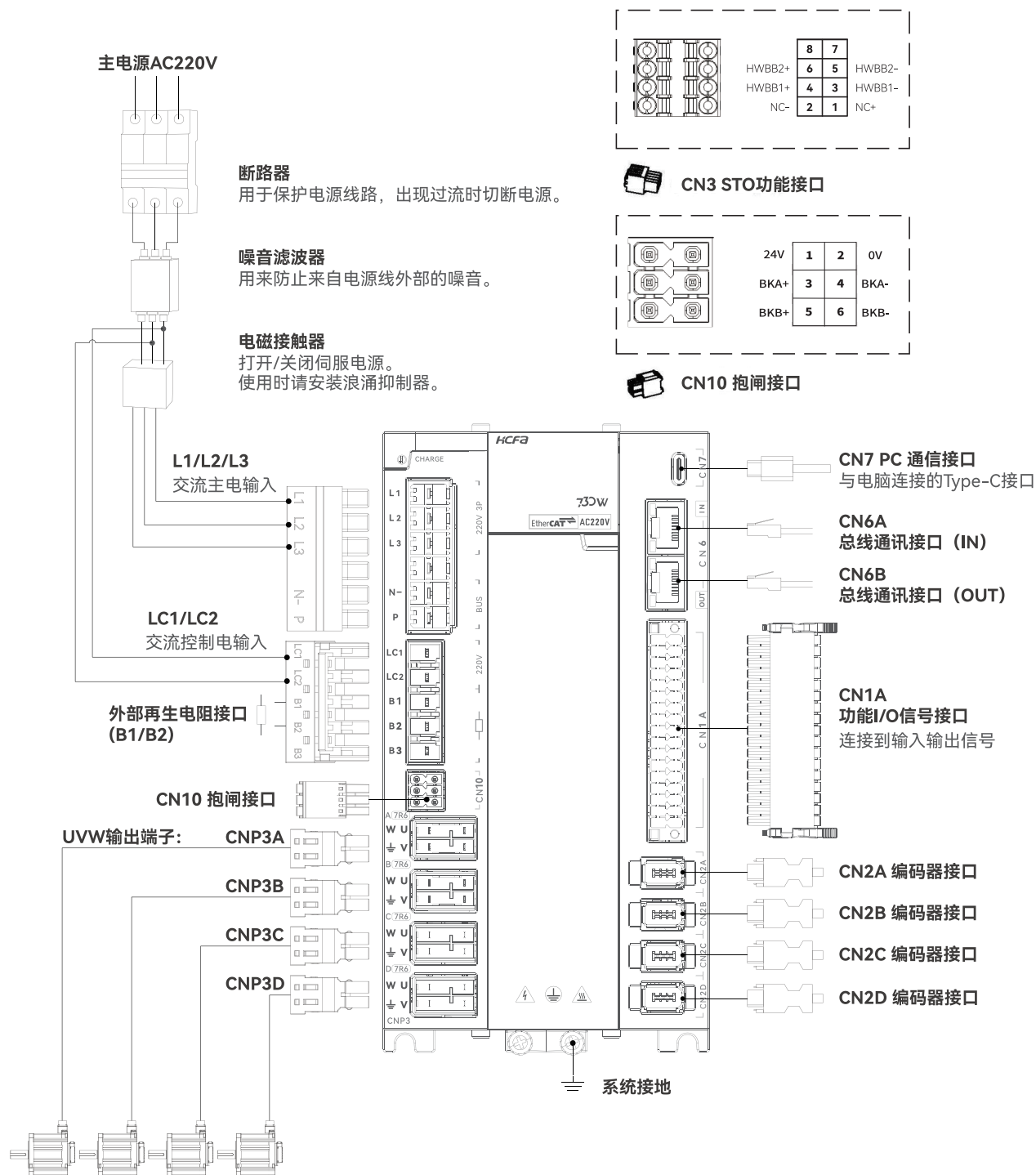
2.5 SIZE B AC380V(3P+N)伺服单元各部分介绍图





图 11. SIZE B AC380V(3P+N) 驱动器端口配线图

表 7.SIZE B AC380V(3P+N) 驱动器端口定义表

| 名称 | 记号 | 信号名/针号 | 内容 |
|-----------|---|------------------------------|--|
| 再生电阻连接 | B1/B2/B3 | B1 | 外置再生电阻接口, 主回路母线 + |
| | | B2 | 外置再生电阻接口 |
| | | B3 | 内置再生电阻接口 |
| 主回路母线 | N-/P | N- | 主回路母线 - |
| | | P | 主回路母线 + |
| 交流主回路电源输入 | L1/L2/L3/LN | L1 | AC220V(1P/3P) 机种: AC 200 ~ 240V (50/60Hz) 注意: 接线时请确认驱动器电源规格 |
| | | L2 | |
| | | L3 | |
| | | LN | |
| 电机动力输出 | U/V/W | U | 电机动力 U 相输出 |
| | | V | 电机动力 V 相输出 |
| | | W | 电机动力 W 相输出 |
| 编码器 | CN2 | VCC | 编码器电源 5V 输出 |
| | | GND | 信号接地 |
| | | — | — |
| | | — | — |
| | | D+ | 编码器信号: 串行数据 + |
| | | D- | 编码器信号: 串行数据 - |
| 通讯 | CN6A/CN6B | - | EtherCAT 以太网通讯接口 |
| 用户 I/O | CN1 | 参见 2.6 输入输出信号 (CN1) 配线详细说明 | |
| 抱闸 | CN10 | 1 | 抱闸 +24V 电源 |
| | | 2 | 抱闸 0V |
| | | 3 | BKA+ |
| | | 4 | BKA- |
| | | 5 | BKB+ |
| | | 6 | BKB- |
| 接地端子 |  | 与电源接地端子以及伺服电机接地端子连接, 进行接地处理。 | |

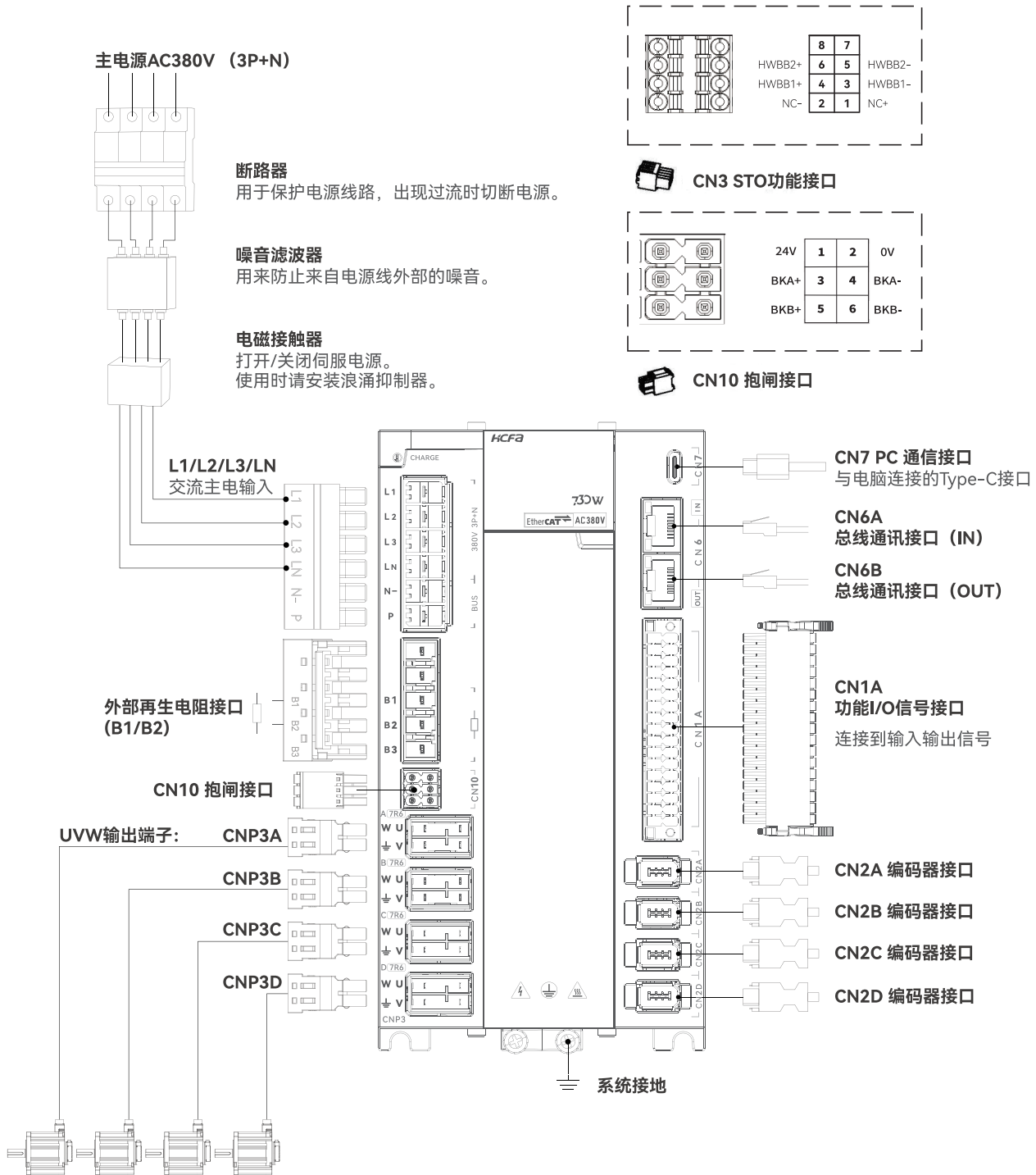
2.6 主回路配线

在进行电源接通时, 请考虑以下几点。

- 请对电源接通时进行如下设计: 在输出“伺服警报”的信号后, 要使主回路电源处于OFF状态。
- 在控制电源接通后, 最长5.0秒输出 (继电器: OFF) ALM信号。请在设计电源接通顺序时考虑这一点, 通过继电器来关闭连接至伺服单元的主回路电源。



图 12. 伺服报警输出信号时序图

- 使用部件的电源规格应与输入电源相符。

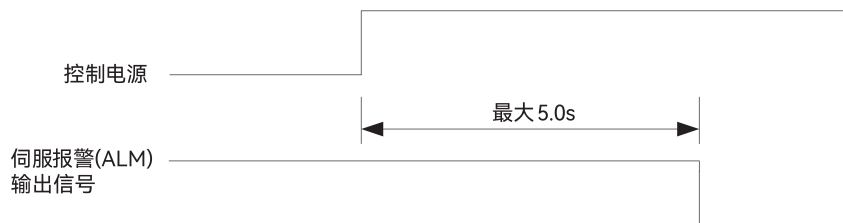

重要

• 接通控制电源和主回路电源时，请同时接通或在接通控制电源后再接通主回路电源。切断电源时，请在切断主回路电源后再切断控制电源。

2.6.1 标准AC220V (3P) 电源输入时的主回路接线实例

型号：SV730WBA-CCCC、SV730WBA-GGGG

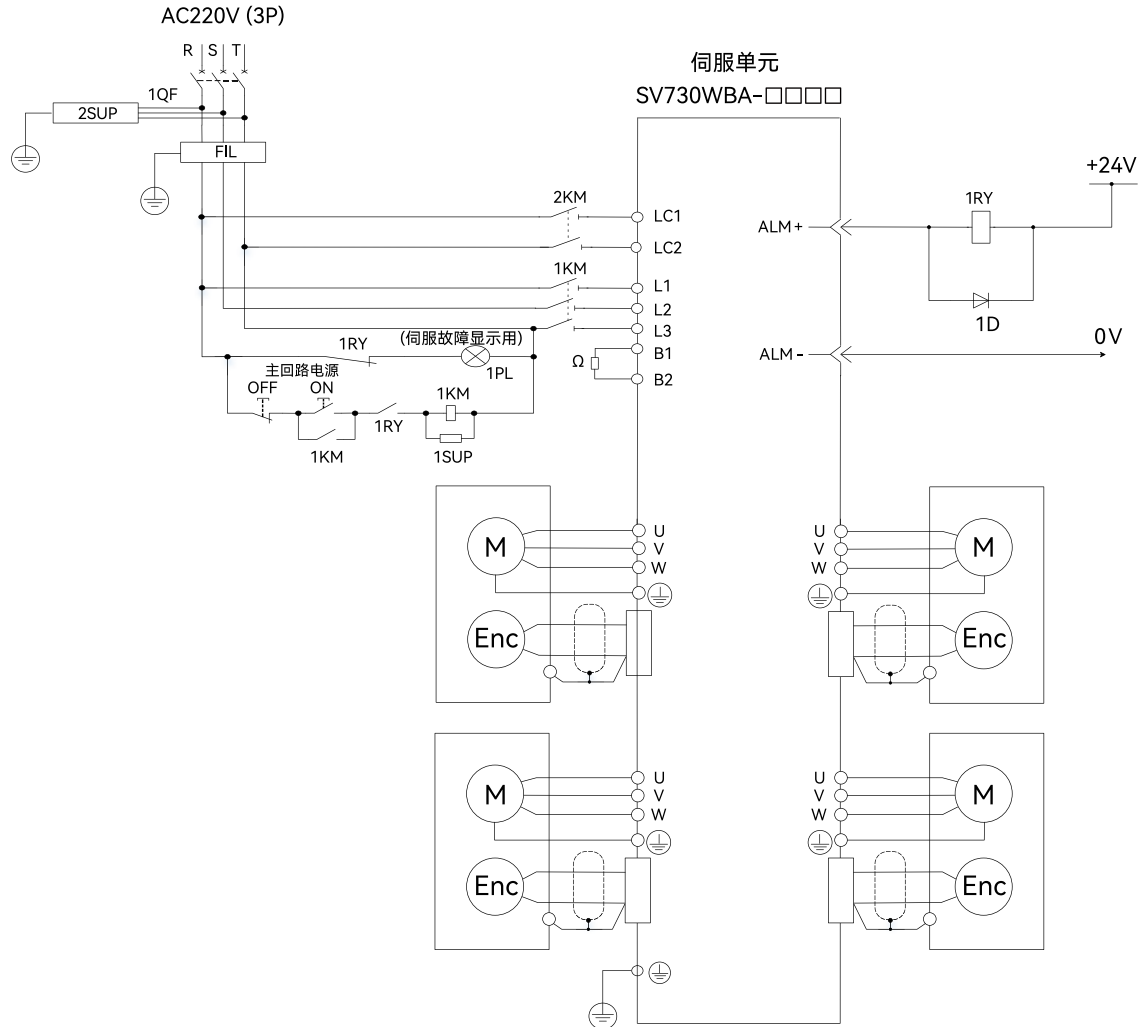

- | | |
|-------------------|-------------|
| 1QF: 接线用断路器 | 1RY: 继电器 |
| FIL: 噪音滤波器 | 1PL: 指示灯 |
| 1KM: 电磁接触器(主回路电源) | 1SUP: 浪涌抑制器 |
| 2KM: 电磁接触器(控制电源) | 2SUP: 浪涌抑制器 |
| Ω: 刹车电阻 | 1D: 旁路二极管 |

图 13. AC220V 3P 接线图

2.6.2 标准AC380V(3P+N) 电源输入时的主回路接线实例

型号: SV730WBN-CCCC、SV730WBN-GGGG



图 14. AC380V 3P+N 接线图

2.6.3 单相220V电源输入使用伺服单元

730W 系列 220V 电源输入型伺服单元为三相电源输入规格，也有可在单相 220V 电源下使用的机型。在单相 220V 电源下使用上述伺服单元的主回路电源时，请变更为 Pn00B.2=1（支持单相电源输入）。

(一). 参数设定单相电源输入选择

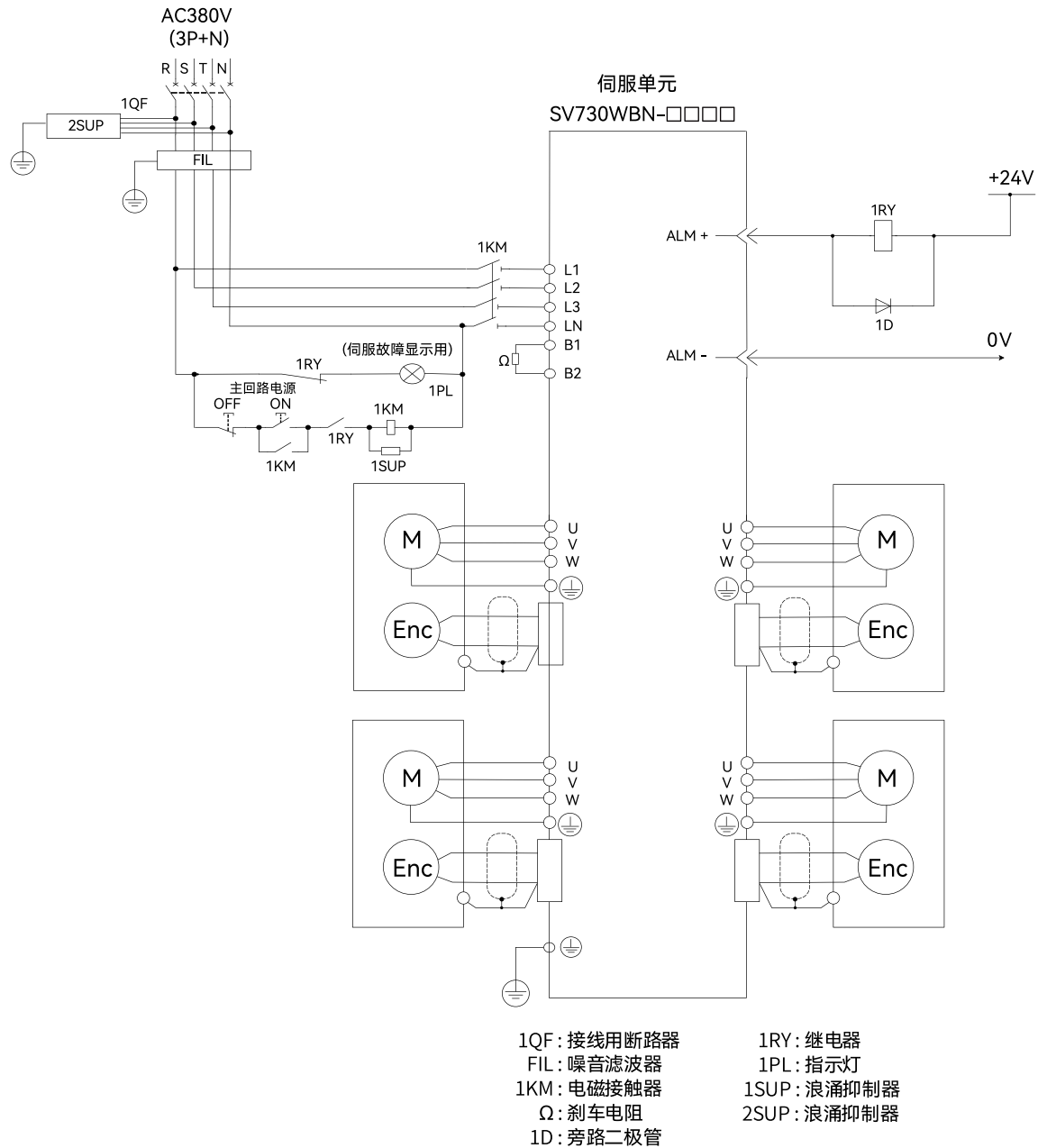
表 8. 单相电源参数设定

| 参数 | | 含义 | 生效时间 | 类别 |
|-------|----------------------|-----------|---------|------|
| Pn00B | n. □ 0 □ □ (出厂设定) | 以三相电源输入使用 | 再次接通电源后 | 基本设定 |
| | n. □ 1 □ □ | 以单相电源输入使用 | | |

使用时请遵守以下注意事项。

危险 ⚠

- 使用支持单相 220V 电源输入的伺服单元时，如果不将参数设定变更为 Pn00B.2=1（支持单相电源输入）而直接输入单相电源，将检出电源缺相警报（A.F10）。
- 除了适用于单相 220V 电源输入的伺服单元以外，不支持单相电源输入。如果输入单相电源，将检出电源缺相警报（A.F10）。
- 单相 220V 电源输入使用时，伺服电机的转矩/转速特性有时不能满足三相电源输入的特性。

(二). 主回路电源输入

单相 220V 电源为以下规格时，请连接至 L1、L2 端子。主回路电源输入以外的电源规格与三相电源输入时相同。

表 9. 主回路电源输入端子

| 端子 | 名称 | 功能、额定值 |
|-------|-----------|--------------------------|
| L1、L2 | 主回路电源输入端子 | 单相 200V ~ 240V (50/60Hz) |
| L3 | — | 无 |

注：请勿连接至 L3 端子。

(三). 单相220V (1P) 电源输入时的接线示例

型号: SV730WBA-CCCC、SV730WBA-GGGG



图 15. 单相 220V 接线图

2.6.4 DC电源输入使用伺服单元

(一). 参数设定DC电源输入选择

以 DC 电源输入使用伺服单元时, 请务必在输入电源前将参数变更为 Pn001.2 = 1 (支持 DC 电源输入)

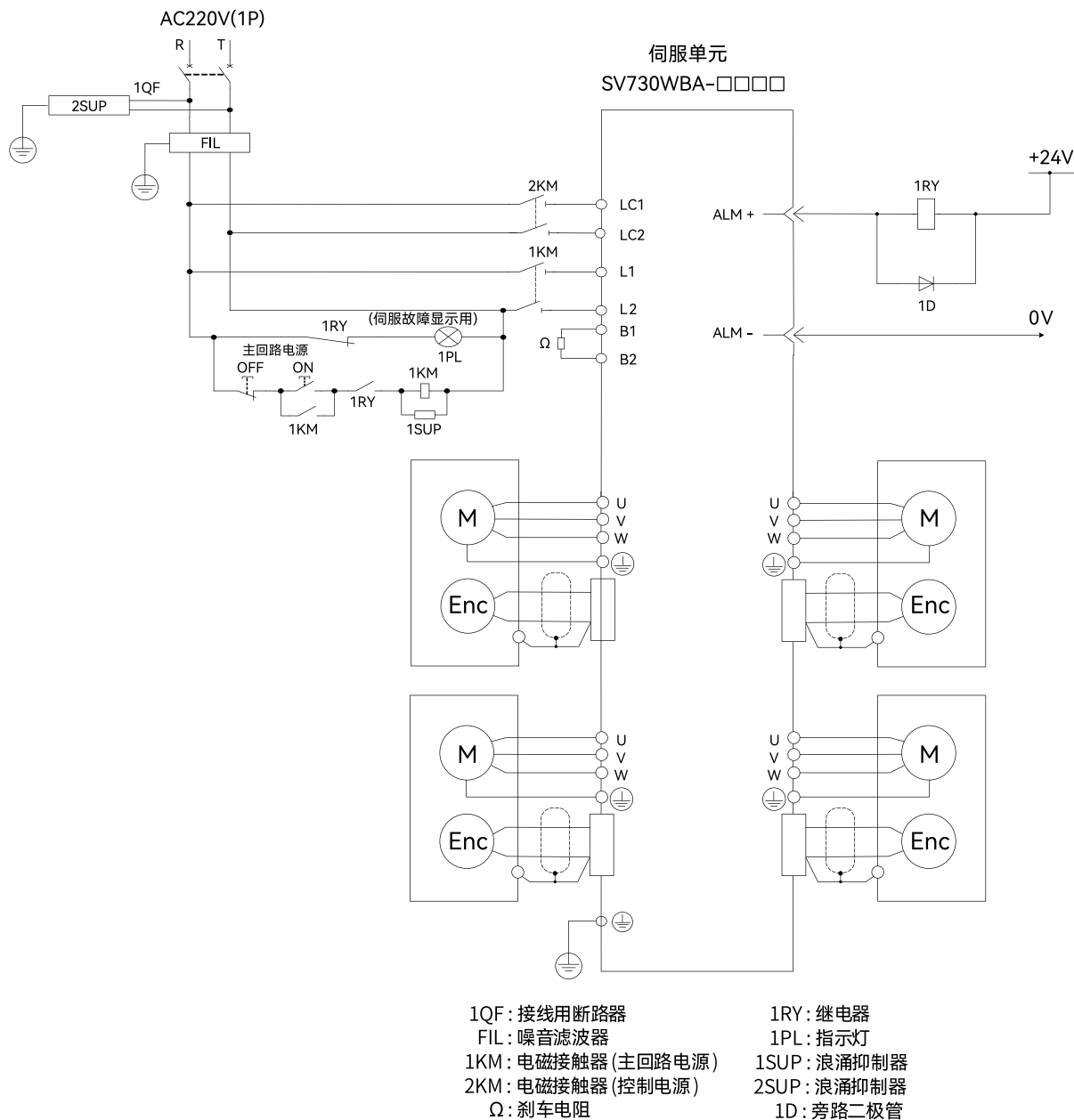
表 10. DC 电源参数设定

| 参数 | 含义 | 生效时间 | 类别 |
|-------|----------------------|---------|------|
| Pn001 | n. □ 0 □ □ (出厂设定) | 再次接通电源后 | 基本设定 |
| | n. □ 1 □ □ | | |

使用时请遵守以下注意事项。

危险 ⚠

- 220V、380V 电源输入型伺服可支持AC/DC两种电源输入。以DC电源输入时，请务必先将 Pn001.2 变更为1（支持DC电源输入）。
- 如果在未变更为支持DC电源输入的状态下供给DC电源，将会引起伺服单元内的元件烧坏，导致火灾或设备损坏。
- DC电源输入时，主电源切断后需要一定时间放电。在切断电源后，伺服单元内部仍然会残留高电压，请注意避免触电。
- DC电源输入时，请在电源接线上设置保险丝。
- 伺服电机在再生动作时，将再生能量返回电源。伺服单元不使用DC电源输入进行再生处理，因此请在电源侧进行再生能量的处理。
- 使用DC电源输入时，请在外部连接防止冲击电流的回路，否则会导致机器损坏。

(二). 主回路、控制电源输入

AC220V 730W系列

型号：SV730WBA-CCCC

表 11. DC310V SV730WBA-CCCC 电源输入端子

| 端子 | 名称 | 规格 |
|---------|---------|--------------|
| B1 | 主回路正侧端子 | DC280 ~ 360V |
| N- | 主回路负侧端子 | 0V |
| LC1、LC2 | 控制电源端子 | AC220V |

型号：SV730WBA-GGGG

表 12. DC310V SV730WBA-GGGG 电源输入端子

| 端子 | 名称 | 规格 |
|---------|---------|--------------|
| P | 主回路正侧端子 | DC280 ~ 360V |
| N- | 主回路负侧端子 | 0V |
| LC1、LC2 | 控制电源端子 | AC220V |

AC380V(3P+N) 730W系列

型号：SV730WBN-CCCC

表 13. DC310V SV730WBN-CCCC 电源输入端子

| 端子 | 名称 | 规格 |
|----|---------|--------------|
| B1 | 主回路正侧端子 | DC280 ~ 360V |
| N- | 主回路负侧端子 | 0V |

型号：SV730WBN-GGGG

表 14. DC310V SV730WBN-GGGG 电源输入端子

| 端子 | 名称 | 规格 |
|----|---------|--------------|
| P | 主回路正侧端子 | DC280 ~ 360V |
| N- | 主回路负侧端子 | 0V |

(三). DC电源输入时的接线示例

DC310V 电源输入型伺服单元 SV730WBA-□□□□的接线

型号: SV730WBA-CCCC



图 16. DC310V 输入型 SV730WBA-CCCC 接线

型号: SV730WBA-GGGG

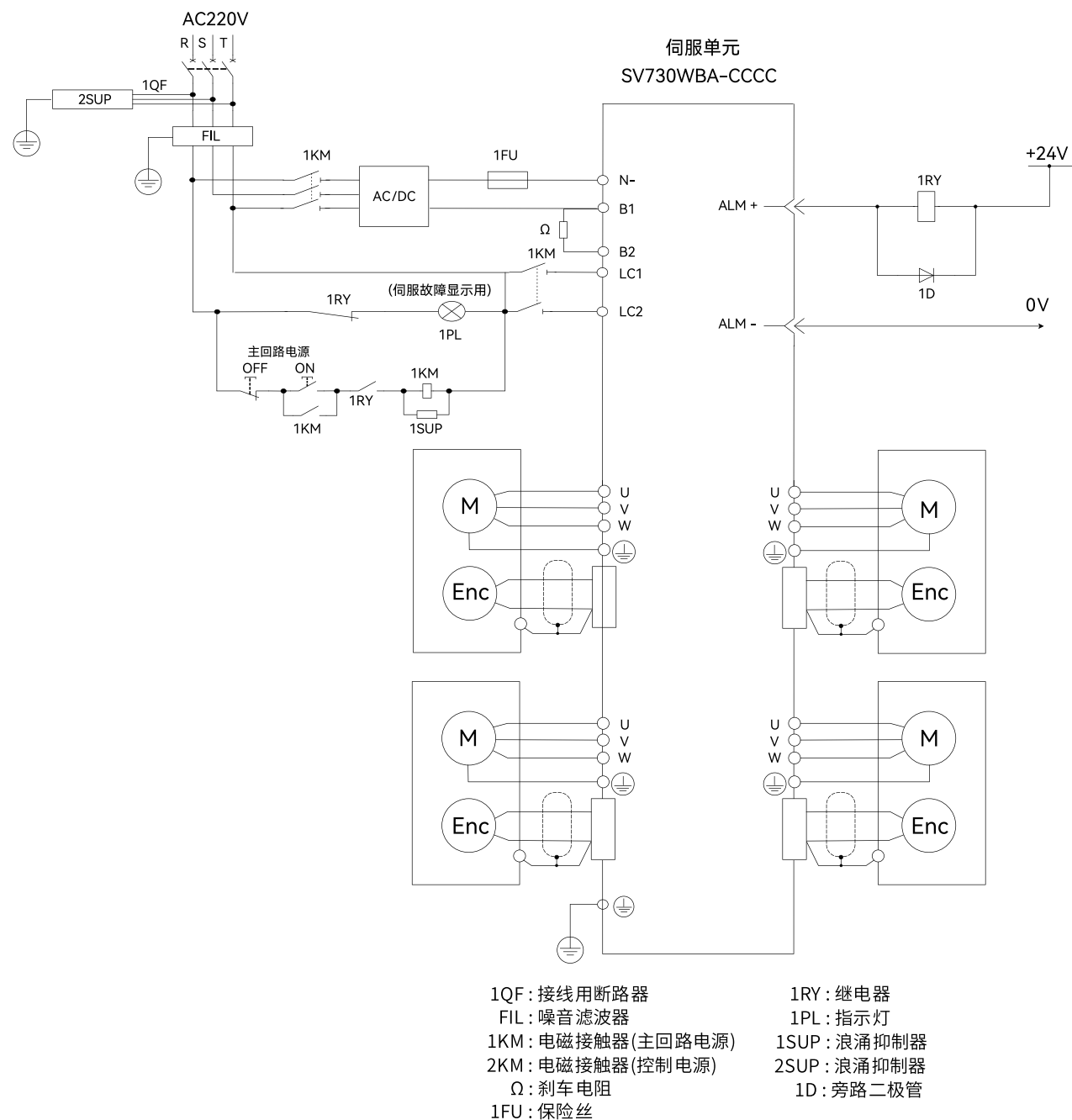

图 17. DC310V 输入型 SV730WBA-GGGG 接线

注: 端子根据伺服单元的类型而异。请参照“(2) 主回路、控制电源输入”中的表格。

DC310V 电源输入型伺服单元 SV730WBN-□□□□ 的接线

型号: SV730WBN-CCCC

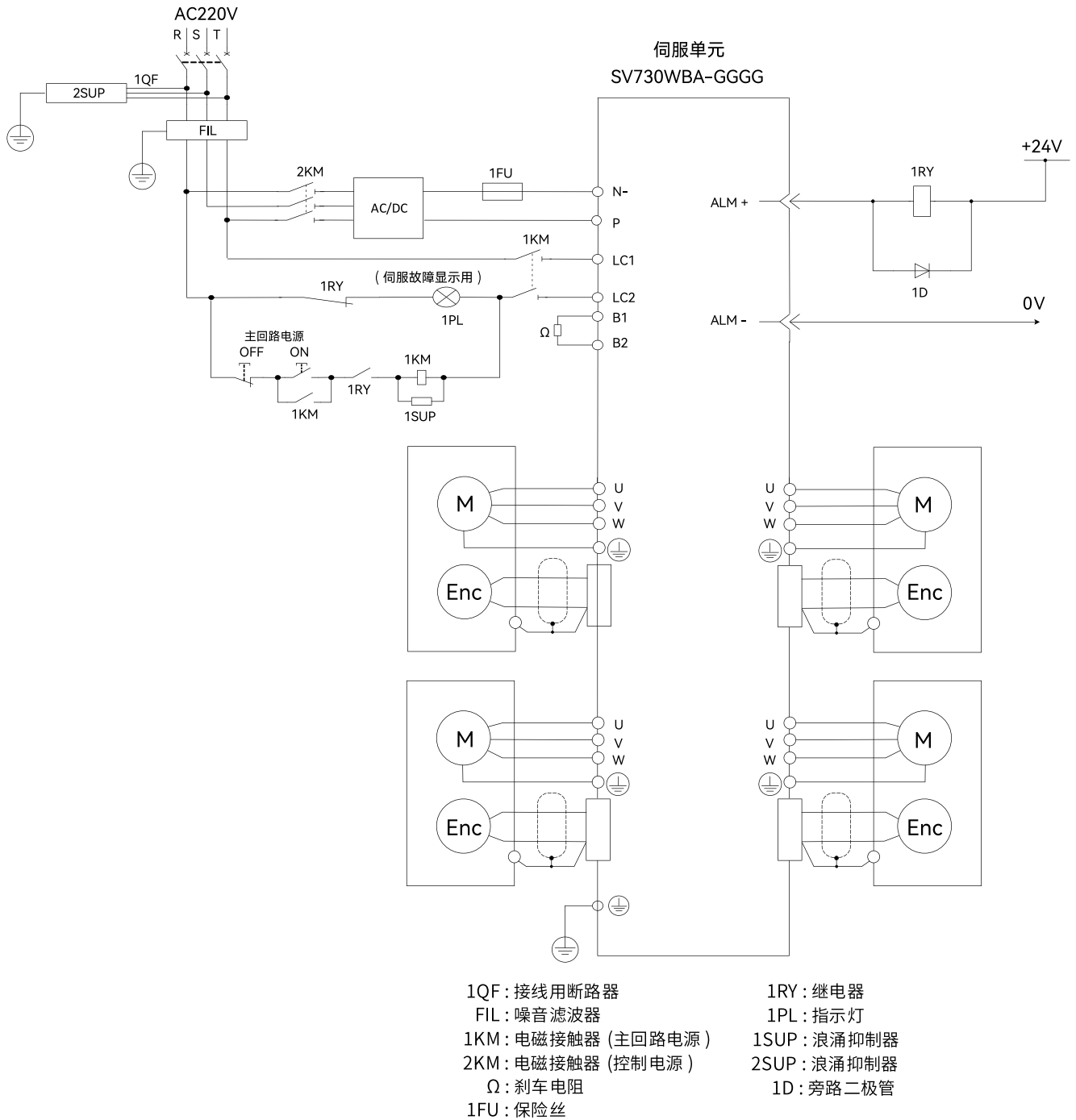

图 18. DC310V 输入型 SV730WBN-CCCC 接线

型号: SV730WBN-GGGG

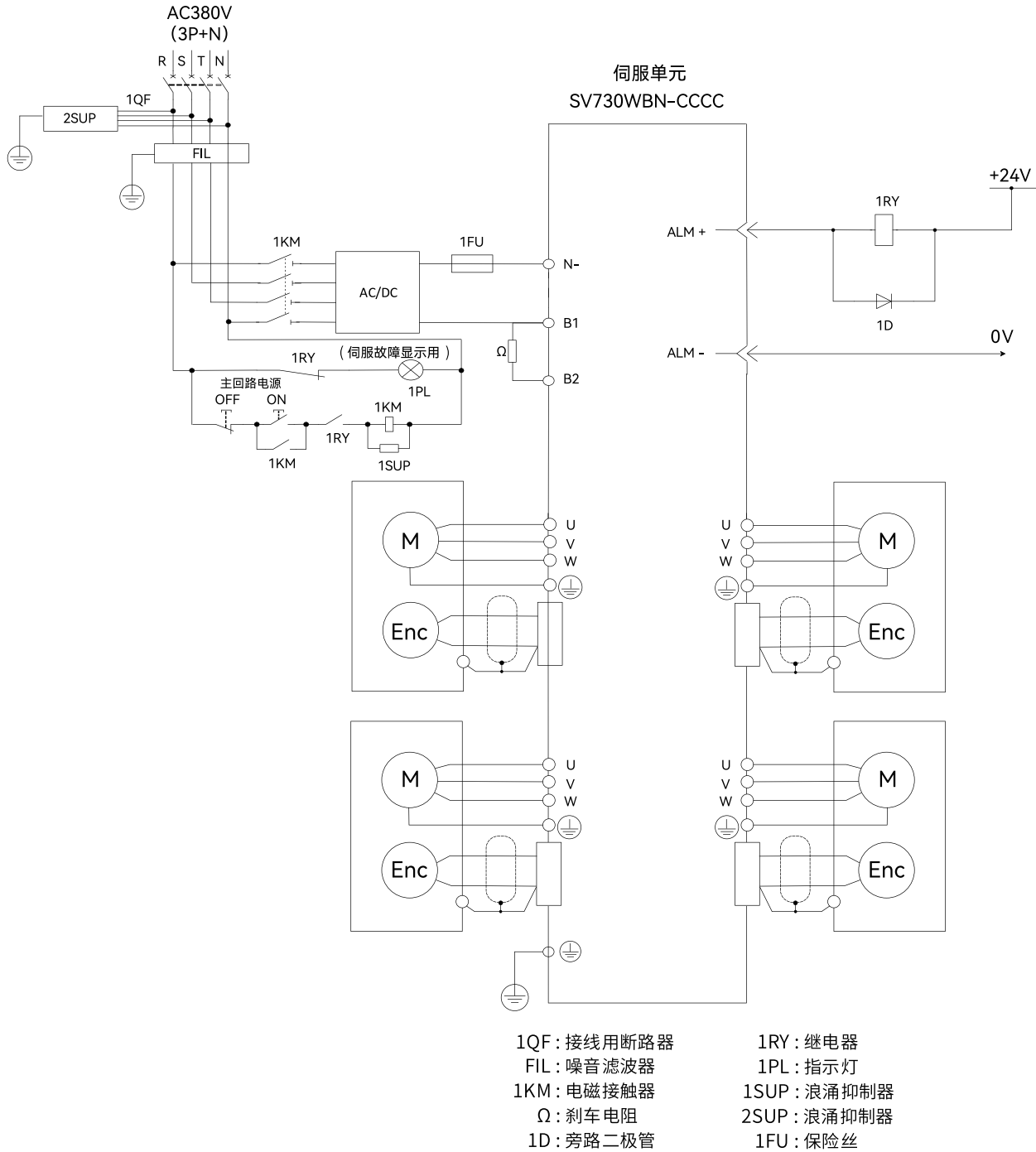
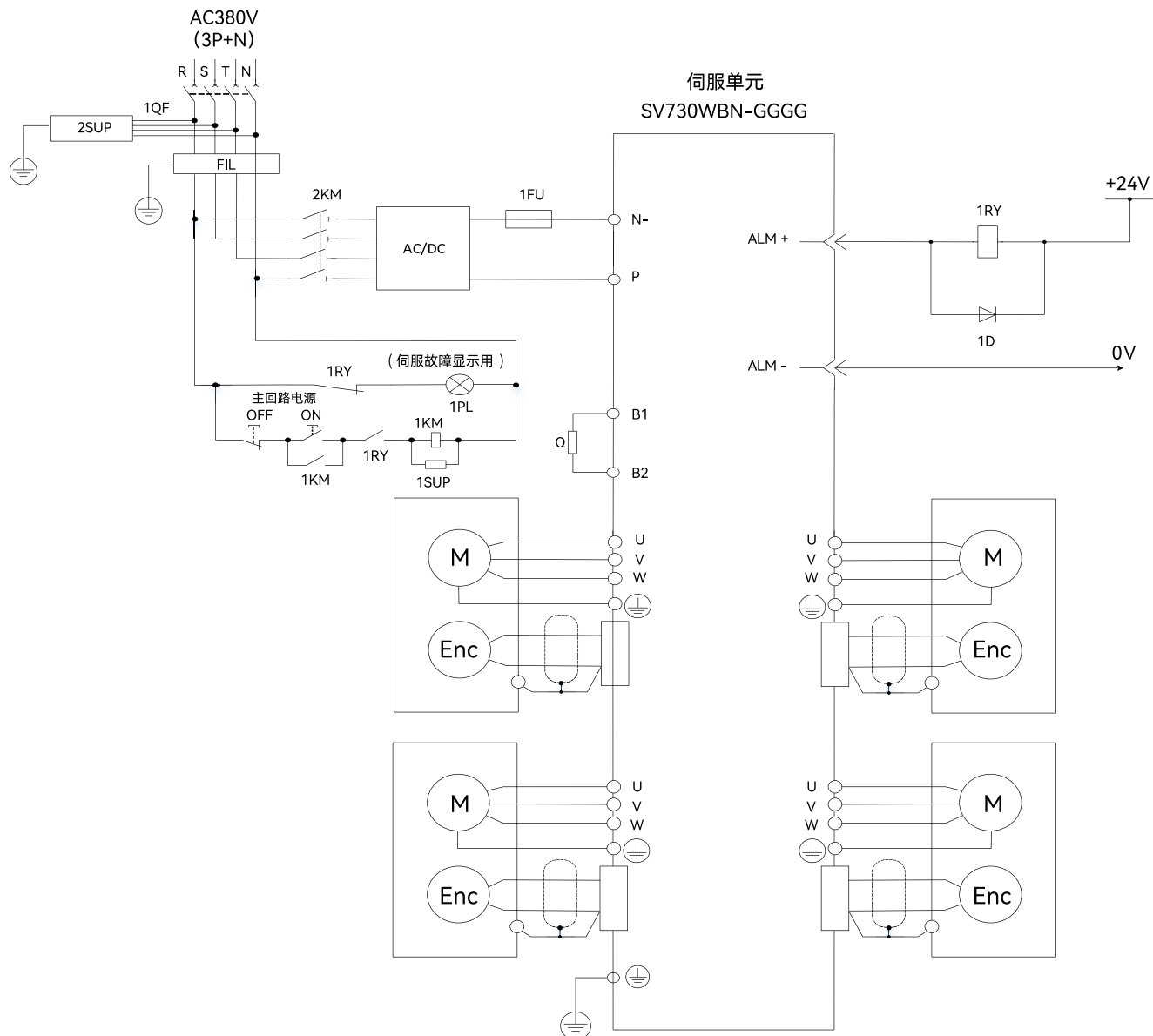

- | | |
|-------------|-------------|
| 1QF: 接线用断路器 | 1RY: 继电器 |
| FIL: 噪音滤波器 | 1PL: 指示灯 |
| 1KM: 电磁接触器 | 1SUP: 浪涌抑制器 |
| Ω: 刹车电阻 | 2SUP: 浪涌抑制器 |
| 1D: 旁路二极管 | 1FU: 保险丝 |

图 19. DC310V 输入型 SV730WBN-GGGG 接线

2.6.5 线用断路器和保险丝容量

表 15. 伺服单元的接线用断路器和保险丝容量

| 主回路电源 | 最大适用电机容量 (kW) | 伺服单元型号 730W | 1台伺服单元的 电源容量 (kVA) | 电流容量 | | 冲击电流 | |
|--------------|---------------|----------------|--------------------------|-------------|--------------|-------------|--------------|
| | | | | 主回路 Arms | 控制回路 Arms | 主回路 Ap-p | 控制回路 Ap-p |
| AC220V 1P/3P | 1.6 | CCCC | 3.2 | 7.3 | 0.25 | 33 | 33 |
| | 4 | GGGG | 7.6 | 19.2 | 0.4 | 33 | 33 |
| AC380V 3P+N | 1.6 | CCCC | 3.2 | 7.3 | 与主回路相同 | 33 | 与主回路相同 |
| | 4 | GGGG | 8.5 | 21.9 | 与主回路相同 | 33 | 与主回路相同 |

注： 1. 为满足低电压标准，请务必在输入侧连接保险丝，以在因短路而引发故障时提供保护。输入侧保险丝或接线用断路器请选用满足 UL 标准的产品。另外，上表中的电流容量、冲击电流为净值，请选择断路特性能满足以下条件的保险丝和接线用断路器。

2. 主回路、控制回路：3 倍于上表中的电流值时，5s 内不得断路。

表 16. UL 标准认定条件使用限制

| 伺服单元型号 SV730WB□-□□□□ | 使用限制 |
|-------------------------|---|
| CCCC | 接线用断路器可使用的额定电流值：40A 以下。 |
| GGGG | 接线用断路器可使用的额定电流值：60A 以下。 瞬时动作保险丝与延时动作保险丝可使用的额定电流值：60A 以下。 延时动作保险丝可使用的额定电流值：35A 以下。 |

2.7 再生电阻器的连接

再生能量的处理能力不足时，按以下要领连接外置再生电阻器，进行再生电阻容量 (Pn600) 的设定详情参考。

注：请正确连接再生电阻单元。注意勿使 B1/B2 间短接。否则会导致再生电阻器或伺服单元等损坏或火灾。

一般情况下，需接外接电阻时，直接将电阻两端与 B1/B2 连接。连接后，请设定再生电阻容量。

型号为 SV730WB □ - □□□□ 的单元未内置再生电阻器。如果再生能量的处理能力不足时，必须连接外置再生电阻器。



图 20. SIZE A 再生电阻连接



图 21. SIZE B 再生电阻连接 (有 B3)

2.7.1 AC220V(1P/3P)再生电阻基本规格

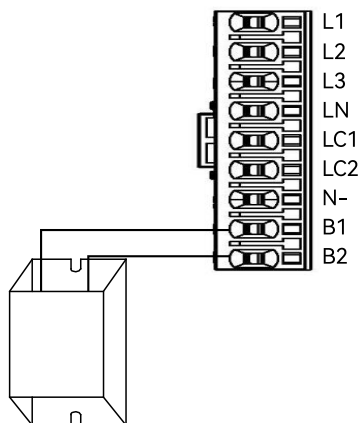
表 17. AC220V 再生电阻基本规格

| 项目 | | 规格 | |
|------------------|---------------|---------|----|
| 型号 SV730W*A-**** | | C | G |
| 再生电阻 | 内置电阻 | 电阻值 (Ω) | — |
| | | 容量 (W) | — |
| | 外置最小容许电阻值 (Ω) | | 12 |

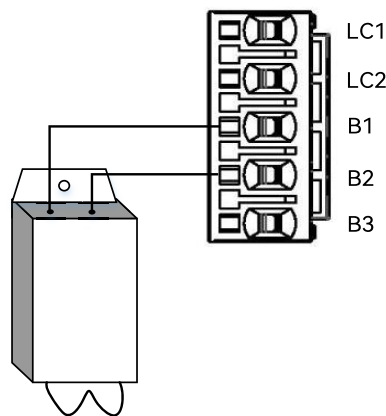
2.7.2 AC380V(3P+N)再生电阻基本规格

表 18. AC380V (3P+N) 再生电阻基本规格

| 项目 | | 规格 | |
|------------------|---------------|---------|----|
| 型号 SV730W*N-**** | | C | G |
| 再生电阻 | 内置电阻 | 电阻值 (Ω) | — |
| | | 容量 (W) | — |
| | 外置最小容许电阻值 (Ω) | | 12 |



- 以通常的额定负载率使用外置再生电阻器时，当电阻器的温度将达到200°C ~ 300°C，请务必降低额定值后再使用。关于电阻器的负载特性，请向生产厂家咨询。
- 为确保安全，建议使用带温控开关的外置再生电阻器。

2.8 输入输出信号 (CN1)



图 22. CN1 外观图

2.8.1 输入输出信号 (CN1) 连接器的排列引脚

表 19. 输入输出信号 (CN1) 连接器的排列引脚

| NO | 信号名 | 功能 | IO | NO | 信号名 | 功能 | IO |
|----|------|-----------|----|----|------|-----------|----|
| 1 | COM- | 输出公共端 1 | P | 2 | COM+ | 输入公共端 1 | P |
| 3 | DO8 | D 轴报警信号 | O | 4 | DO7 | D 轴伺服准备完成 | O |
| 5 | DO6 | C 轴报警信号 | O | 6 | DO5 | C 轴伺服准备完成 | O |
| 7 | DO4 | B 轴报警信号 | O | 8 | DO3 | B 轴伺服准备完成 | O |
| 9 | DO2 | A 轴报警信号 | O | 10 | DO1 | A 轴伺服准备完成 | O |
| 11 | DI21 | 紧急停机 | I | 12 | DI20 | D 轴原点开关 | I |
| 13 | DI19 | D 轴探针 1 | I | 14 | DI18 | D 轴探针 0 | I |
| 15 | DI17 | D 轴负向超程开关 | I | 16 | DI16 | D 轴正向超程开关 | I |
| 17 | COM- | 输出公共端 1 | P | 18 | 24V | 24V 输入 | — |
| 19 | DI15 | C 轴原点开关 | I | 20 | DI14 | C 轴探针 1 | I |
| 21 | DI13 | C 轴探针 0 | I | 22 | DI12 | C 轴负向超程开关 | I |
| 23 | DI11 | C 轴正向超程开关 | I | 24 | DI10 | B 轴原点开关 | I |
| 25 | DI9 | B 轴探针 1 | I | 26 | DI8 | B 轴探针 0 | I |
| 27 | DI7 | B 轴负向超程开关 | I | 28 | DI6 | B 轴正向超程开关 | I |
| 29 | COM+ | 输入公共端 1 | P | 30 | DI5 | A 轴原点开关 | I |
| 31 | DI4 | A 轴探针 1 | I | 32 | DI3 | A 轴探针 0 | I |
| 33 | DI2 | A 轴负向超程开关 | I | 34 | DI1 | A 轴正向超程开关 | I |

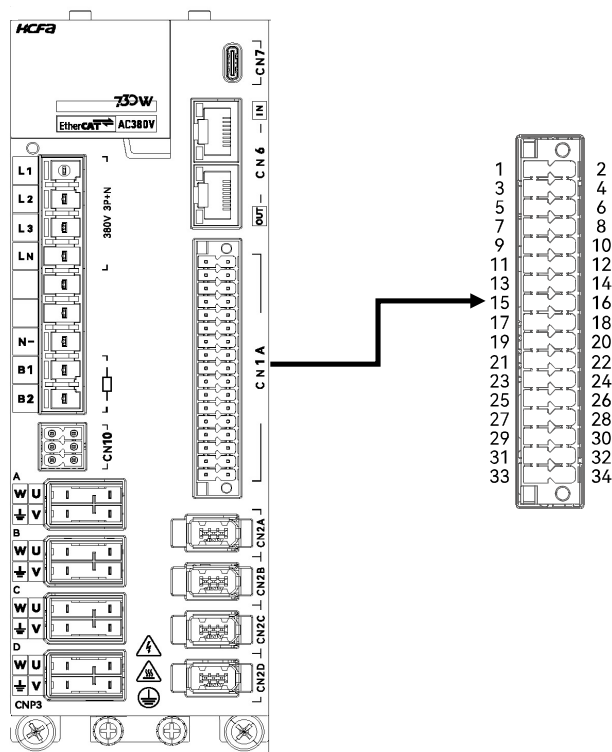
注：1. 输入输出引脚功能可以分配；

2. 使用输入功能时，须 24V 接入 COM+，输入引脚接 24V 地；

3. 使用输出功能时，须 18 引脚接 24V，COM- 接 24V 地，输出引脚可通过继电器或电阻并联到 18 引脚；

4. 探针功能只能在 13, 14, 20, 21, 25, 26, 31, 32 引脚分配。

2.8.2 输入信号 (CN1) 的名称及功能

表 20. 输入信号 (CN1) 的名称和功能表

| 控制方式 | 信号名 | A轴针号 | B轴针号 | C轴针号 | D轴针号 | 功能 | |
|----------|-----------|------|------|------|---|----------|----------------------------------|
| 通用 | HomeSwich | 30 | 24 | 19 | 12 | 回原信号驱动输入 | |
| | LATCH0 | 32 | 26 | 21 | 14 | 探针 0 | |
| | P-OT | 34 | 28 | 23 | 16 | 禁止正转驱动 | 当机械运动超过可移动的范围时，停止伺服电机的驱动（超程防止功能） |
| | N-OT | 33 | 27 | 22 | 15 | 禁止反转驱动 | |
| | LATCH1 | 31 | 25 | 20 | 13 | 探针 1 | |
| DI(COM+) | 2/29 | | | | (注) 在输入信号用控制电源输入时使用。 可动作的电压范围: +11V ~ +25V (+24V 电源请用户自备)。 | | |

注：1. () 内的针号用于信号接地 (SG)。

2. 可变更 P-OT、N-OT、探针的输入信号分配，详情请按照 2.8.3“输入信号的分配”。

2.8.3 输入信号的分配



重要

- 通过“极性反置”而使用伺服 ON、正向超程开关、反向超程开关的各信号时，在发生信号线断线等异常时不向安全方动作。不得不采用这种设定时，请务必进行动作确认，确保无安全问题。
- 在同一个输入回路上分配多个信号时，将变为异或逻辑，所有输入的信号都将动作。可能会发生意外的动作。

伺服可变更输入信号的分配。

表 21. 输入信号分配表

| 默认轴号 | 信号名 | 涉及参数 | CN1针号 | | | | | 极性控制 (n.□x□□) | | | | 轴号选择 (n.x□□□) | | | | |
|------|----------------------|-------|------------------|----|----|----|----|---------------|---|------|------|---------------|----|----|----|-----|
| | | | 及对应参数分配 (n.□□xx) | | | | | 有效电平 | | 始终有效 | 始终无效 | A轴 | B轴 | C轴 | D轴 | 所有轴 |
| | | | 30 | 31 | 32 | 33 | 34 | H | L | | | | | | | |
| A 轴 | 回原开关信号 HomeSwitch | Pn594 | 01 | 02 | 03 | 04 | 05 | 0 | 1 | 3 | 2 | 1 | 2 | 3 | 4 | 5 |
| | 外部探针 1 信号 LATCH1 | Pn593 | 01 | 02 | 03 | 04 | 05 | 0 | 1 | 3 | 2 | 1 | 2 | 3 | 4 | 5 |
| | 外部探针 0 信号 LATCH0 | Pn592 | 01 | 02 | 03 | 04 | 05 | 0 | 1 | 3 | 2 | 1 | 2 | 3 | 4 | 5 |
| | 负向超程开关 N-OT | Pn591 | 01 | 02 | 03 | 04 | 05 | 0 | 1 | 3 | 2 | 1 | 2 | 3 | 4 | 5 |
| | 正向超程开关 P-OT | Pn590 | 01 | 02 | 03 | 04 | 05 | 0 | 1 | 3 | 2 | 1 | 2 | 3 | 4 | 5 |

| 默认轴号 | 信号名 | 涉及参数 | CN1针号 | | | | | 极性控制 (n.□x□□) | | | | 轴号选择 (n.x□□□) | | | | |
|------|----------------------|-------|------------------|----|----|----|----|---------------|---|------|------|---------------|----|----|----|-----|
| | | | 及对应参数分配 (n.□□xx) | | | | | 有效电平 | | 始终有效 | 始终无效 | A轴 | B轴 | C轴 | D轴 | 所有轴 |
| | | | 24 | 25 | 26 | 27 | 28 | H | L | | | | | | | |
| B 轴 | 回原开关信号 HomeSwitch | Pn599 | 01 | 02 | 03 | 04 | 05 | 0 | 1 | 3 | 2 | 1 | 2 | 3 | 4 | 5 |
| | 外部探针 1 信号 LATCH1 | Pn598 | 01 | 02 | 03 | 04 | 05 | 0 | 1 | 3 | 2 | 1 | 2 | 3 | 4 | 5 |
| | 外部探针 0 信号 LATCH0 | Pn597 | 01 | 02 | 03 | 04 | 05 | 0 | 1 | 3 | 2 | 1 | 2 | 3 | 4 | 5 |
| | 负向超程开关 N-OT | Pn596 | 01 | 02 | 03 | 04 | 05 | 0 | 1 | 3 | 2 | 1 | 2 | 3 | 4 | 5 |
| | 正向超程开关 P-OT | Pn595 | 01 | 02 | 03 | 04 | 05 | 0 | 1 | 3 | 2 | 1 | 2 | 3 | 4 | 5 |

| 默认轴号 | 信号名 | 涉及参数 | CN1针号 及对应参数分配 (n.□□xx) | | | | | 极性控制 (n.□x□□) | | | | 轴号选择 (n.x□□□) | | | | |
|------|----------------------|-------|---------------------------|----|----|----|----|---------------|---|------|------|---------------|----|----|----|-----|
| | | | 19 | 20 | 21 | 22 | 23 | 有效电平 | | 始终有效 | 始终无效 | A轴 | B轴 | C轴 | D轴 | 所有轴 |
| | | | | | | | | H | L | | | | | | | |
| C 轴 | 回原开关信号 HomeSwitch | Pn59E | 01 | 02 | 03 | 04 | 05 | 0 | 1 | 3 | 2 | 1 | 2 | 3 | 4 | 5 |
| | 外部探针 1 信号 LATCH1 | Pn59D | 01 | 02 | 03 | 04 | 05 | 0 | 1 | 3 | 2 | 1 | 2 | 3 | 4 | 5 |
| | 外部探针 0 信号 LATCH0 | Pn59C | 01 | 02 | 03 | 04 | 05 | 0 | 1 | 3 | 2 | 1 | 2 | 3 | 4 | 5 |
| | 负向超程开关 N-OT | Pn59B | 01 | 02 | 03 | 04 | 05 | 0 | 1 | 3 | 2 | 1 | 2 | 3 | 4 | 5 |
| | 正向超程开关 P-OT | Pn59A | 01 | 02 | 03 | 04 | 05 | 0 | 1 | 3 | 2 | 1 | 2 | 3 | 4 | 5 |

| 默认轴号 | 信号名 | 涉及参数 | CN1针号 及对应参数分配 (n.□□xx) | | | | | 极性控制 (n.□x□□) | | | | 轴号选择 (n.x□□□) | | | | |
|------|----------------------|-------|---------------------------|----|----|----|----|---------------|---|------|------|---------------|----|----|----|-----|
| | | | 12 | 13 | 14 | 15 | 16 | 有效电平 | | 始终有效 | 始终无效 | A轴 | B轴 | C轴 | D轴 | 所有轴 |
| | | | | | | | | H | L | | | | | | | |
| D 轴 | 回原开关信号 HomeSwitch | Pn5A3 | 01 | 02 | 03 | 04 | 05 | 0 | 1 | 3 | 2 | 1 | 2 | 3 | 4 | 5 |
| | 外部探针 1 信号 LATCH1 | Pn5A2 | 01 | 02 | 03 | 04 | 05 | 0 | 1 | 3 | 2 | 1 | 2 | 3 | 4 | 5 |
| | 外部探针 0 信号 LATCH0 | Pn5A1 | 01 | 02 | 03 | 04 | 05 | 0 | 1 | 3 | 2 | 1 | 2 | 3 | 4 | 5 |
| | 负向超程开关 N-OT | Pn5A0 | 01 | 02 | 03 | 04 | 05 | 0 | 1 | 3 | 2 | 1 | 2 | 3 | 4 | 5 |
| | 正向超程开关 P-OT | Pn59F | 01 | 02 | 03 | 04 | 05 | 0 | 1 | 3 | 2 | 1 | 2 | 3 | 4 | 5 |

注：1. 表中□表示出厂设定

2. 在同一个输入回路上分配多个信号时，将变为或逻辑，所有输入的信号都将动作。因此，可能会发生意外的动作。

2.8.4 输入回路

下面对 CN1 端口的 3 ~ 10 端子进行说明。

(一). 继电器/集电极输入回路

通过继电器或集电极开路的晶体管回路进行连接。使用继电器连接时，请选择微小电流用继电器；如果不使用微小电流用继电器，则会造成接触不良。

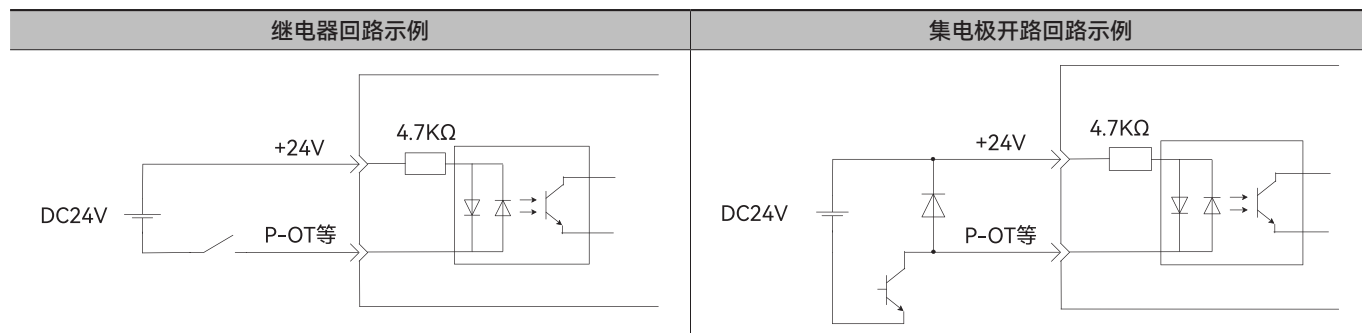

注：外部电源（DC24V）必须具有 50mA 以上的容量。

(二). 光电耦合器输入回路

伺服单元的输入回路使用双向光电耦合器。请根据机械的规格要求，选择 NPN 连接或 PNP 连接。

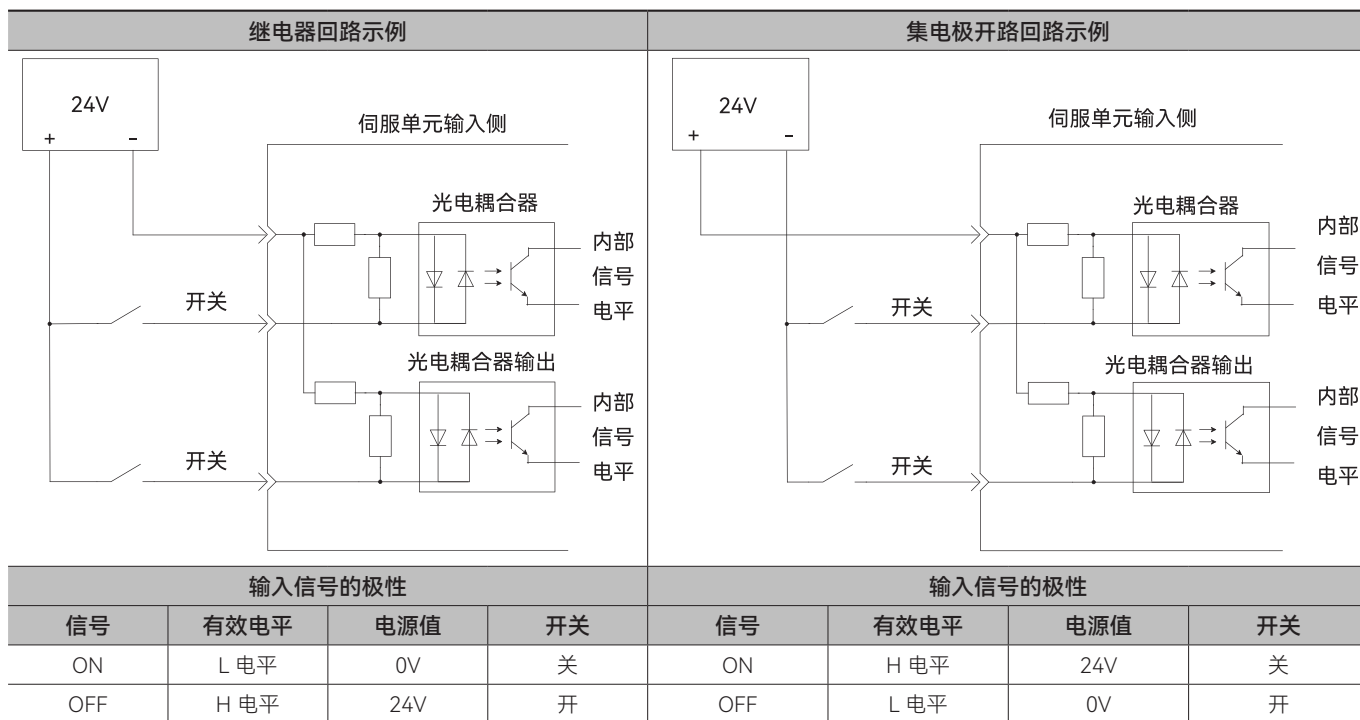

注：NPN 电路连接和 PNP 型电路连接时的 ON/OFF 极性不同，敬请注意。

2.8.5 输出信号 (CN1) 的名称及功能

表 22. 输出信号 (CN1) 的名称和功能表

| 控制方式 | 信号名 | A轴针号 | B轴针号 | C轴针号 | D轴针号 | 功能 |
|------|-------|------|------|------|------|-------------------------------------|
| 通用 | S_RDY | 10 | 8 | 6 | 4 | 伺服准备完成输出信号，也可自行分配。 |
| | ALM | 9 | 7 | 5 | 3 | 报警输出信号，也可自行分配。 |
| | FG | 壳体 | | | | 如果将输入输出信号用电缆的屏蔽层连接到连接器壳体，即已进行了框架接地。 |

注：() 内的针号用于信号接地 (SG)

2.8.6 输出信号的分配



- 没有检出的信号为“无效”状态。例如，速度控制时，定位完成 (/COIN) 信号为“无效”。
- 如果对制动器信号 (/BK) 的极性取反，并以正逻辑使用，则信号线断线时保持制动器不会动作。不得采用这种设定时，请务必进行动作确认，确保无安全问题。
- 在同一输出回路上分配多个信号时，将以或逻辑输出。

输出信号的分配如下表所示：

表 23. 输出信号涉及参数分配表

| | Bit0~1信号分配定义 | | Bit2极性控制定义 | | Bit3轴选择定义 | |
|--|--------------|-----------------------|------------|-------------|--------------|---------|
| | Pn5B0~Pn5B7 | n. □□ 00 | 无定义 | n. □ 0 □□ | 信号不取反 (极性相同) | n.0 □□□ |
| | n. □□ 01 | 定位完成 (COIN) | n. □ 1 □□ | 信号取反 (极性相反) | n.1 □□□ | A 轴 |
| | n. □□ 02 | 速度一致 (V_CMP) | n. □ 2 □□ | 强制无效 | n.2 □□□ | B 轴 |
| | n. □□ 03 | 电机转动 (TGON) | n. □ 3 □□ | 强制有效 | n.3 □□□ | C 轴 |
| | n. □□ 04 | 伺服准备完成 (S_RDY) | | | n.4 □□□ | D 轴 |
| | n. □□ 05 | 转矩限制 (CLT) | | | n.5 □□□ | 所有轴 |
| | n. □□ 06 | 速度限制 (VLT) | | | | |
| | n. □□ 07 | 抱闸 (BK) | | | | |
| | n. □□ 08 | 警告 (WARN) | | | | |
| | n. □□ 09 | 位置接近 (NEAR) | | | | |
| | n. □□ 0A | C 脉冲信号 (C_PULSE) | | | | |
| | n. □□ 0B | CLINK | | | | |
| | n. □□ 0C | CMCON | | | | |
| | n. □□ 0D | PM | | | | |
| | n. □□ 0E | DAO1 | | | | |
| | n. □□ 0F | DAO2 | | | | |
| | n. □□ 10 | 位置比较输出 1 (POSCMP1) | | | | |
| | n. □□ 11 | 位置比较输出 2 (POSCMP2) | | | | |
| | n. □□ 12 | 位置比较输出 3 (POSCMP3) | | | | |
| | n. □□ 13 | 位置比较输出 4 (POSCMP4) | | | | |
| | n. □□ 14 | 报警信号 (ALM) | | | | |
| | n. □□ 15 | 用户自定义信号 1 (USER1) | | | | |
| | n. □□ 16 | 用户自定义信号 2 (USER2) | | | | |
| | n. □□ 17 | 用户自定义信号 3 (USER3) | | | | |

在同一输出回路上分配多个信号时，将以或逻辑输出。

如果对制动器信号 (/BK) 的极性取反，并以正逻辑使用，则信号线断线时保持制动器不会动作，请确保无安全问题。

注：以上输出信号仅为举例，可按实际情况自行分配。

2.8.7 输出回路

伺服单元的信号输出回路为以下 1 种。



重要

• 输出回路可能会因接线错误或施加异常高的电压而发生短路故障。发生上述故障时，由于制动器不动作，因而可能会导致机械损坏或人身事故。

(一). 光电耦合器输出回路

伺服警报 (ALM) 以及其他输出信号属于光电耦合器输出回路。通过继电器回路进行连接。

继电器回路示例

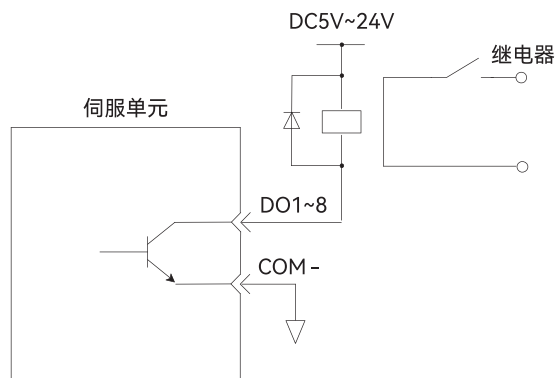

注：光电耦合器输出回路的规格如下所示：

- 最大电压：DC30V
- 动作电流范围：DC5mA ~ DC50mA

2.8.8 制动器信号



图 23. 制动器信号连接示例图

- 注： 1. 制动器信号 (/BK) 不能在出厂设定的状态下使用，需要进行输出信号的分配。请用“制动器信号 (/BK) 的分配”进行设定。
2. 使用 24V 制动器时，请务必将 DC24V 电源与输入输出信号 (CN1) 等用的电源分开，另外准备其他电源。否则会导致输入输出信号误动作。

2.9 编码器信号 (CN2)

下面对编码器信号 (CN2) 的名称、功能以及连接示例进行说明。

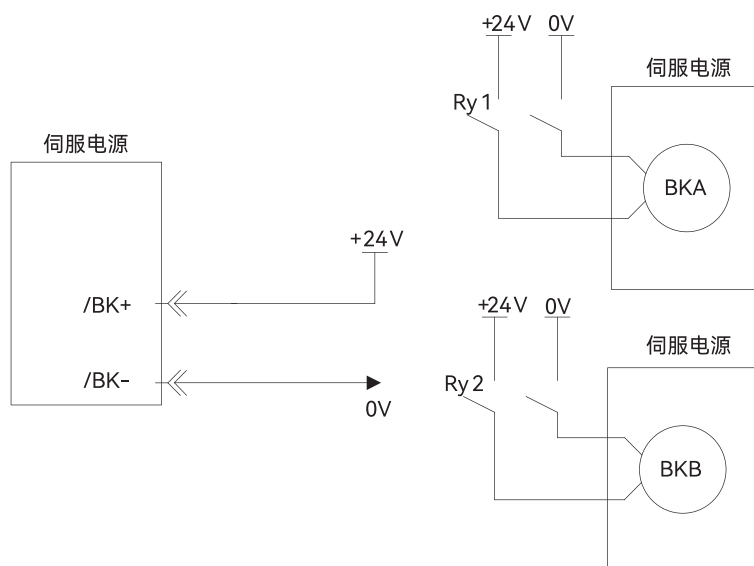
2.9.1 编码器信号 (CN2) 的名称和功能



图 24. 端口 CN2 引脚细节图

表 24. 编码器信号 (CN2) 的名称和功能表

| 信号名 | 针号 | 功能 |
|-------|-----------|-----------|
| PG 5V | 1 | 编码器电源 +5V |
| PG 0V | 2 | 编码器电源 0V |
| — | 3 | — |
| — | 4 | — |
| PS | 5 | 串行数据 (+) |
| /PS | 6 | 串行数据 (-) |
| 屏蔽 | 壳体 | — |
| 15 | D 轴正向超程开关 | |
| 17 | 24V 输入 | — |
| 19 | C 轴探针 1 | |
| 21 | C 轴负向超程开关 | |
| 23 | B 轴原点开关 | |
| 25 | B 轴探针 0 | |
| 27 | B 轴正向超程开关 | |
| 29 | A 轴原点开关 | |
| 31 | A 轴探针 0 | |
| 33 | A 轴正向超程开关 | |

2.9.2 编码器的连接示例

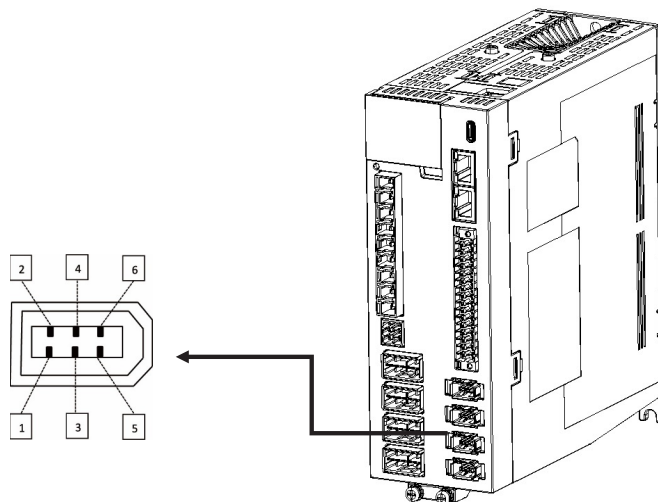
编码器、伺服单元与上位装置的连接示例如下所示。

(一) 增量型编码器



图 25. 增量型编码器与伺服单元的连接示例图

注: *1. 增量型编码器的连接器接线针号因使用的伺服电机而异。

*2. 表示双股绞合屏蔽线。

◆ 增量型编码器线 — SVCAB-ENC075CA-***L-05:

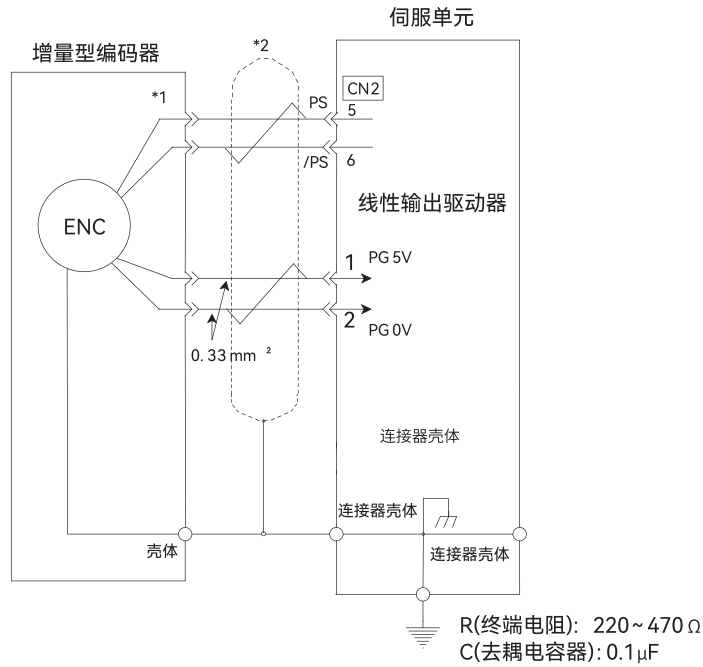
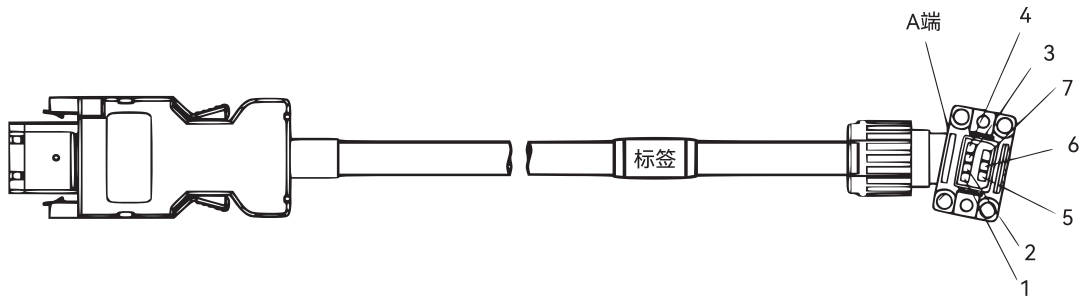

| B端 | | A-B处线序 | | | | |
|----|----------|--------|-----------|----------|----|--------|
| | | A端 | 线型 | 颜色 | B端 | 信号名 |
| | | 1 | AWG 26 | 橙 (红色标记) | 1 | VCC |
| | | 2 | | 橙 (黑色标记) | 2 | GND |
| | | 3 | | — | 3 | |
| | | 4 | | 白 (黑色标记) | 6 | — |
| | | 5 | | — | 4 | -DO |
| | | 6 | | 黑色 | 铁壳 | SHLELD |
| 7 | 白 (红色标记) | 5 | | +DO | | |

2.10 安全功能使用信号STO (CN3)

下面对安全功能使用信号 (CN3) 的名称、功能以及连接示例进行说明。

2.10.1 安全功能使用信号 (CN3) 的名称和功能



图 26. 安全功能使用信号 (CN3) 的名称和功能

表 25. 安全功能使用信号 (CN3) 的名称和功能表

| 信号名 | 针号 | 功能 |
|---------|----|----------------------------------|
| — | 1 | 请勿作任何连接 |
| — | 2 | |
| /HWBB1- | 3 | 硬件基极封锁输入用切断电机电流，通过信号 OFF 进行基极封锁。 |
| /HWBB1+ | 4 | |
| /HWBB2- | 5 | |
| /HWBB2+ | 6 | |
| — | 7 | — |
| — | 8 | — |

2.10.2 安全输入回路

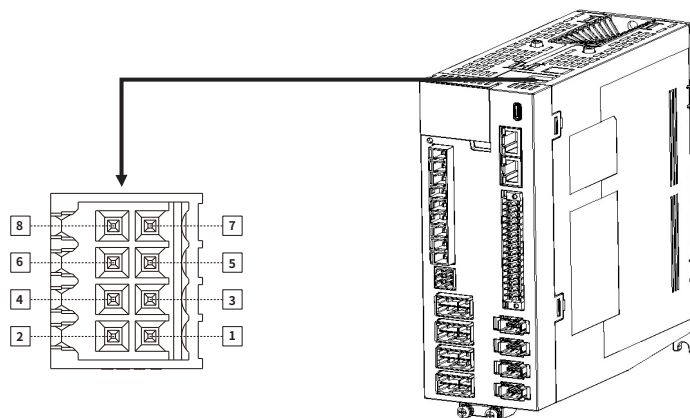
关于安全功能使用信号的连接，输入信号使用 0V 公共端。此时需要将输入信号双工化。

输入信号连接示例

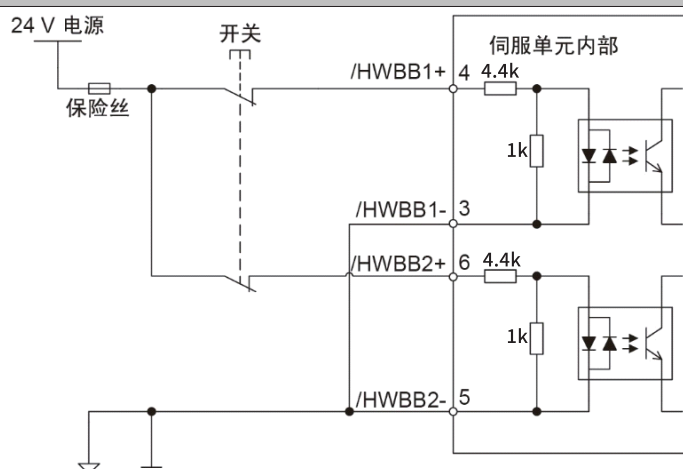

2.10.3 安全端子使用的正确接线示例

如需使用安全端子 (CN3), 请按下图连接:



图 27. 安全端子接线图

2.11 EtherCAT通信接口 (CN6)

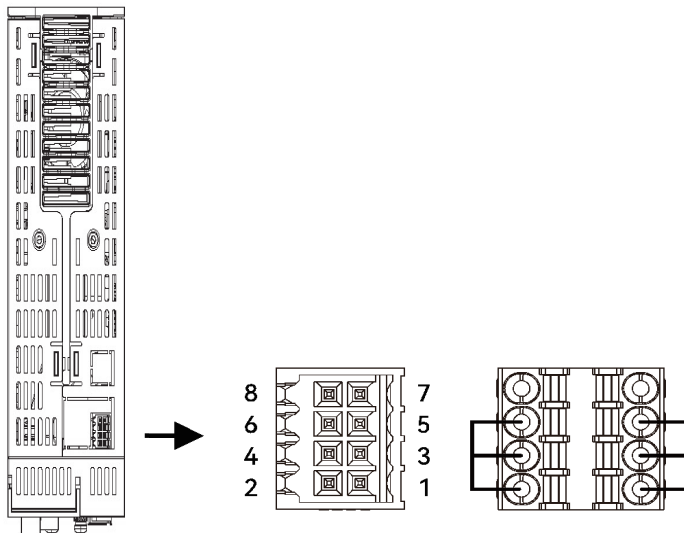

图 28. 端口 CN6 RJ45 接口引脚细节图

表 26. EtherCAT 通信接口的名称和功能表

| 端子 | 信号 | 管脚 (Pin) | 含义 |
|--------------|-----|----------|--------|
| CN6A (In) | TD+ | 1 | 数据发送 + |
| | TD- | 2 | 数据发送 - |
| | RD+ | 3 | 数据接收 + |
| | - | 4 和 5 | - |
| | RD- | 6 | 数据接收 - |
| | - | 7 和 8 | - |

| | | | |
|---------------|-----|-------|--------|
| CN6B (Out) | TD+ | 1 | 数据发送 + |
| | TD- | 2 | 数据发送 - |
| | RD+ | 3 | 数据接收 + |
| | - | 4 和 5 | - |
| | RD- | 6 | 数据接收 - |
| | - | 7 和 8 | - |

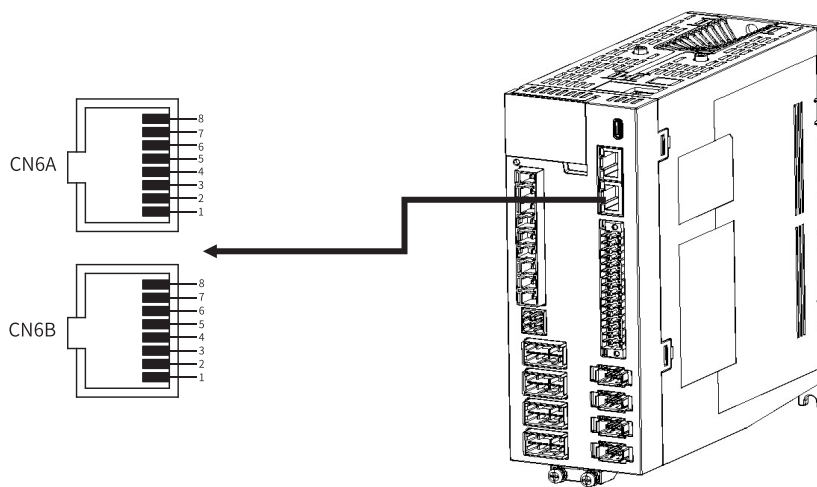
2.12 抱闸输入连接(CN10)



图 29. 端口 CN10 抱闸输入接口引脚细节图

表 27. 抱闸接口的名称和功能表

| 信号名 | 针号 | 功能 |
|------|----|--------|
| 24V | 1 | 抱闸外接电源 |
| 0V | 2 | |
| BK+ | 3 | 抱闸 BK+ |
| BK- | 4 | 抱闸 BK- |
| NTC+ | 5 | 温控 + |
| NTC- | 6 | 温控 - |

2.12.1 抱闸接线

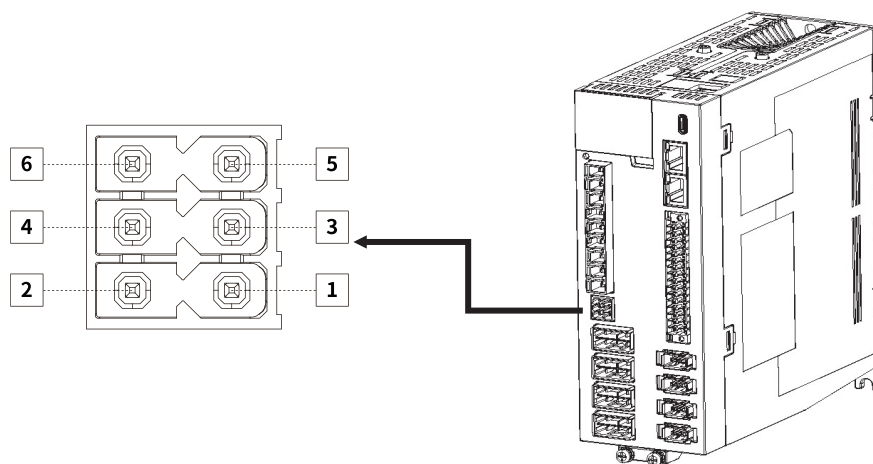
抱闸是在伺服驱动器处于非运行状态时，防止伺服电机轴运动，使电机保持位置锁定，以使机械的运动部分不会因为自重或外力移动的机构。

抱闸接线抱闸输入信号的连接没有极性，需要用户准备 24V 电源。抱闸信号 BK 和抱闸电源的标准连线实例如下所示：



图 30. SV730W 抱闸 CN10 接线图

注：抱闸禁止与其他用电器共用电源，防止因其他用电器工作，导致电压或电流降低，最终引起抱闸误动作。

2.13 噪音和高次谐波对策

以下对噪音和高次谐波对策进行说明。

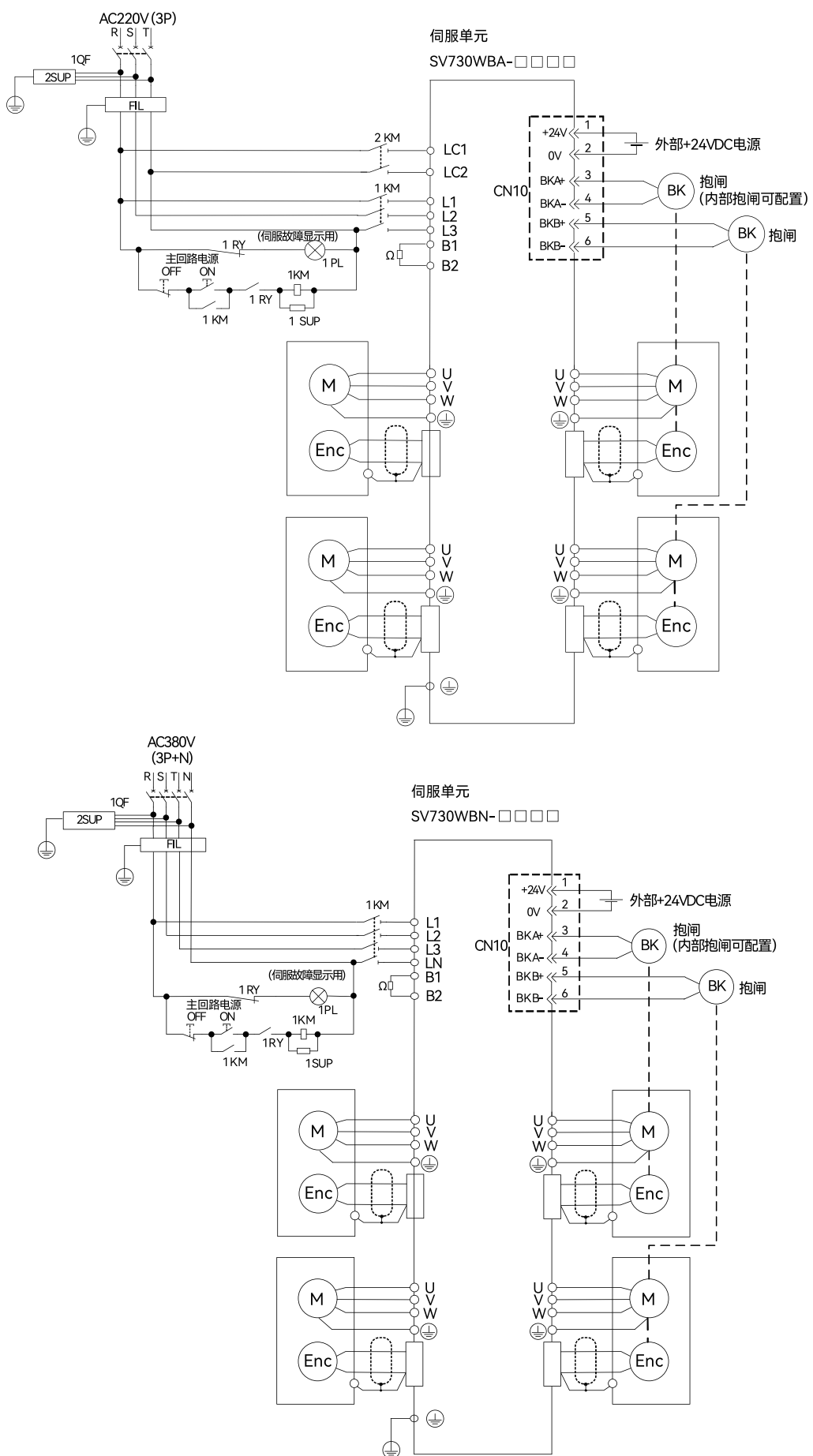
2.13.1 噪音及其对策

注：1. 由于伺服单元为工业设备，因此未采取防无线电干扰措施。

2. 由于伺服单元的主回路使用高速开关元件，因此其外围设备可能会受到开关元件噪音的影响。在民宅附近使用时，或者担心会受到无线电干扰时，请采取防止噪音干扰的措施。

本伺服单元内置有微处理器。因此，可能会受到其外围设备的噪音干扰。

为防止伺服单元和其外围设备之间的相互噪音干扰，可根据需要采取以下防止噪音干扰的对策。

- 请尽可能将输入指令设备及噪音滤波器设置在伺服单元的附近。
- 请务必在继电器、螺线管、电磁接触器的线圈上连接浪涌抑制器。
- 请勿使主回路电缆和输入输出信号用电缆 / 编码器电缆使用同一套管，也不要将其绑扎在一起。接线时，主回路电缆与输入输出信号用电缆 / 编码器电缆应离开 30cm 以上。
- 不要与电焊机、电火花加工机等使用同一电源。即使不是同一电源，当附近有高频发生器时，请在主回路电源电缆及控制电源电缆的输入侧连接噪音滤波器。有关噪音滤波器的连接方法，请参照“（一）噪音滤波器”。
- 请进行适当的接地处理。有关接地处理，请参照“（二）适当的接地处理”。

（一）噪音滤波器

将噪音滤波器连接在适当的场所，以避免噪音对伺服单元造成不良影响。

以下是考虑了噪音对策的接线示例。



图 31. 噪音对策的接线示例图

注：*1. 接地线请尽量使用 2.0mm² 以上的粗线（平编铜线较适合）

*2. 此处请尽量使用双股绞合线进行接线

*3. 关于噪音滤波器的使用，请遵守 2.13.1“噪音及其对策”注意事项

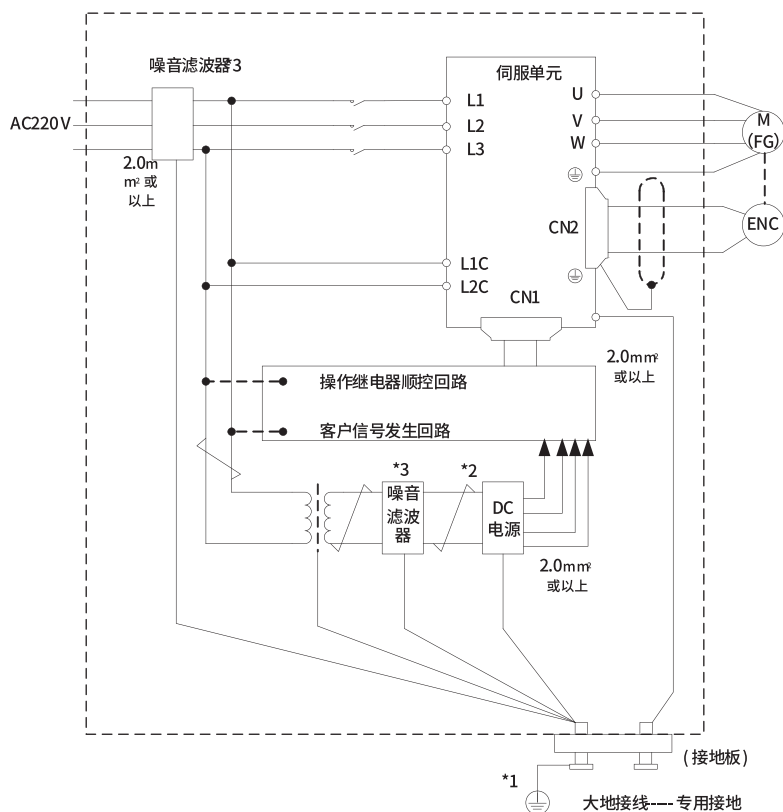
（二）. 适当的接地处理

为防止因噪音影响而造成误动作，以下对适当的接地处理方法进行说明。

电机框架的接地

当伺服电机经由机械接地时，开关干扰电流会从伺服单元的主回路通过伺服电机的寄生电容流出。为了防止这种现象发生，请务必将伺服电机的电机框架端子（FG）和伺服单元的接地端子相连。另外，接地端子必须接地。

输入输出信号用电缆中出现噪音时

在输入输出信号用电缆中出现噪音等情况时，应对该输入输出信号用电缆的 0V 线（SG）实施单点接地。伺服电机主回路电缆套有金属套管时，务必对金属套管及接地盒实施单点接地。

2.13.2 连接噪音滤波器时的注意事项

（一）. 关于制动器电源用噪音滤波器

使用 400W 以下带制动器的伺服电机时，请使用噪音滤波器进行制动器电源输入。

（二）. 噪音滤波器安装、接线时的注意事项

噪音滤波器的安装、接线请遵守以下注意事项。

注：根据机型不同，有的噪音滤波器的漏电流较大。另外，由于接地条件的不同，漏电流也会发生较大的变化。请在考虑接地条件以及滤波器的漏电流等基础上，选择使用漏电检出器、漏电断路器。详情请向滤波器生产厂家咨询。

请将输入接线与输出接线分开。另外，请勿对输入、输出接线使用同一套管，也不要将其捆扎在一起。



图 32. 噪音滤波器安装接线图

噪音滤波器的接地线请与输出接线分开设置。另外，接地线请勿与噪音滤波器的输出接线及其他信号线使用同一套管，也不要将其捆扎在一起。

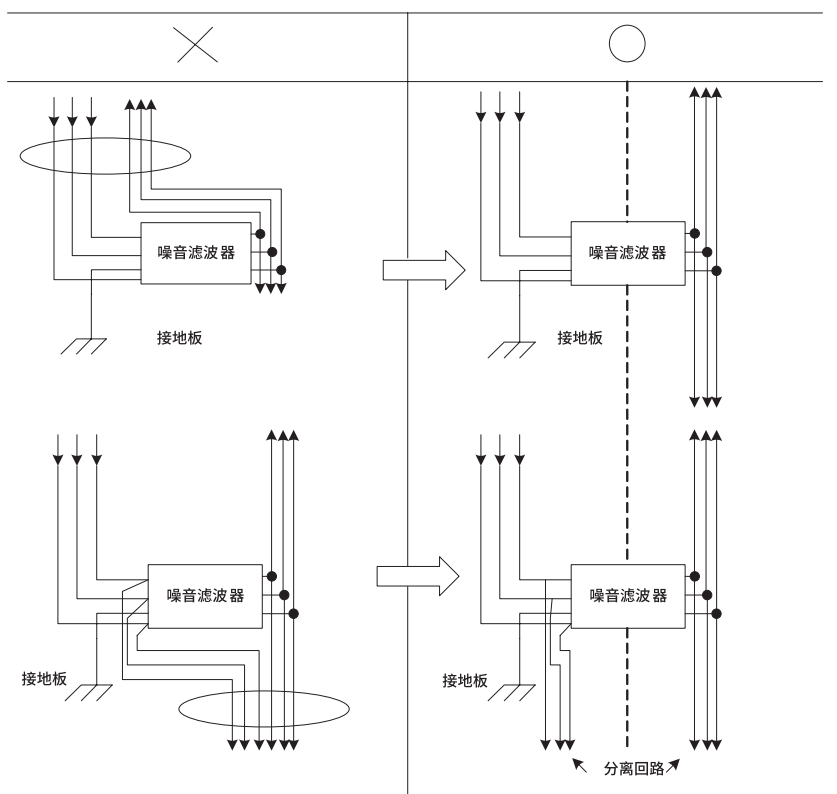

图 33. 噪音滤波器正确接地图

将噪音滤波器的接地线单独连接在接地板上。请勿连接其他接地线。

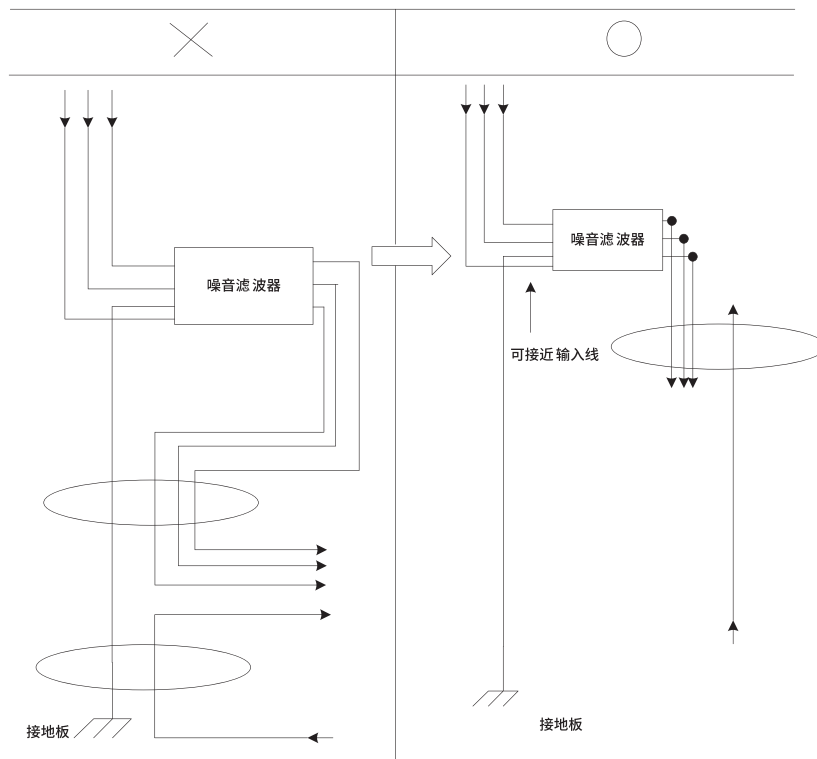

图 34. 噪音滤波器接地图

控制柜内部有噪音滤波器时，请将噪音滤波器的接地线和控制柜内其他设备的接地线连接在控制柜的接地板上之后再行接地。

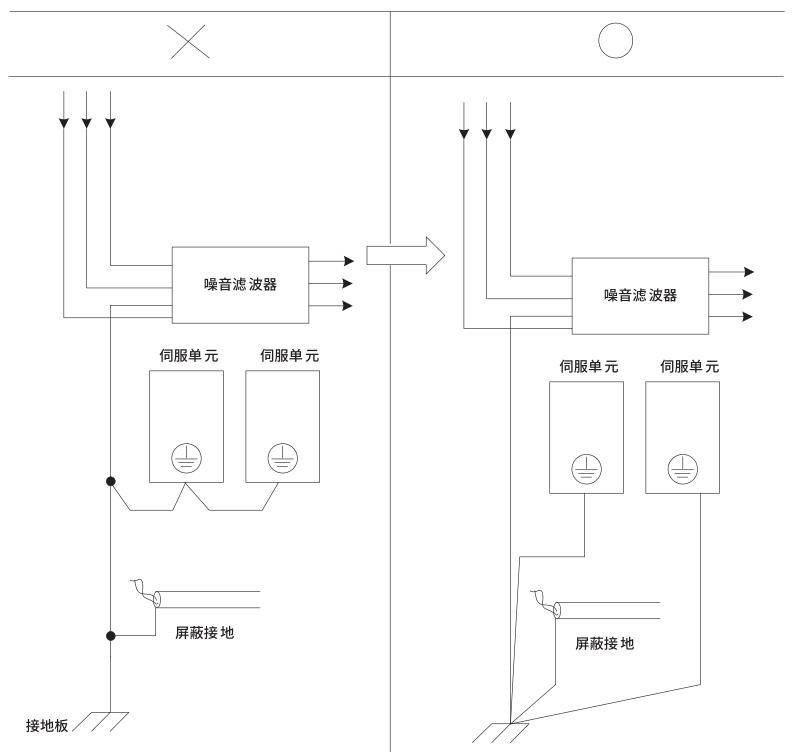

图 35. 噪音滤波器与控制柜接地图

2.13.3 高次谐波抑制用电抗器的连接

需要采取高次谐波对策时，可在伺服单元上连接高次谐波抑制用电抗器。

输入信号连接示例

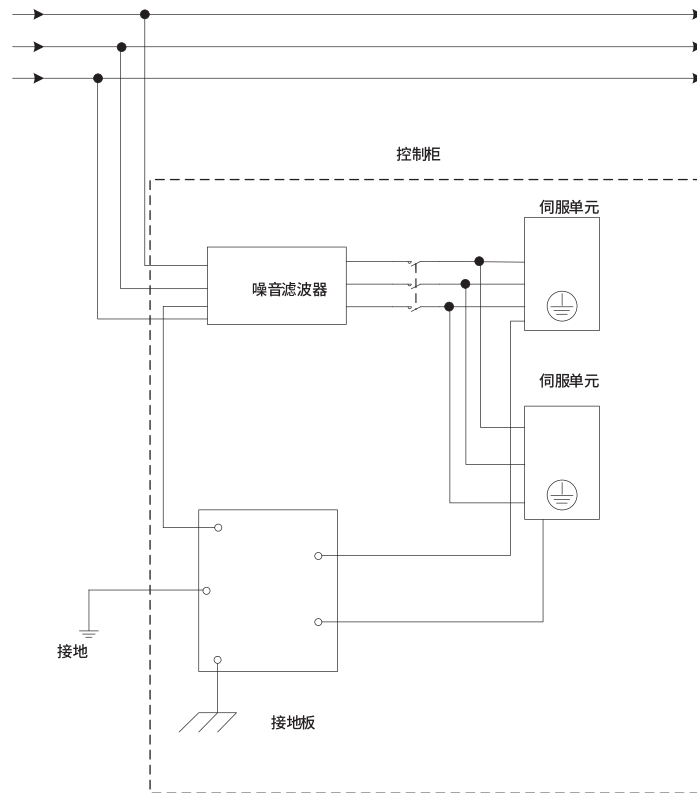
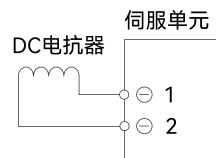

注：*1. 出厂时，伺服单元的 DC 电抗器用连接端子 1、2 之间已经短接。请拆下短路用导线，连接 DC 电抗器。

*2. 电抗器为选购件（需另行配）

第 3 章 EtherCAT通讯介绍

| | |
|-----------------------------|----|
| 3.1 EtherCAT 通讯协议介绍..... | 68 |
| 3.2 通讯网络接口定义 | 68 |
| 3.3 多台伺服并联组网 | 68 |
| 3.4 EtherCAT 帧结构..... | 69 |
| 3.4.1 EtherCAT 支持的控制模式..... | 69 |
| 3.4.2 EtherCAT 帧结构 | 69 |
| 3.4.3 EtherCAT 状态机..... | 69 |
| 3.4.4 过程数据 PDO | 70 |
| 3.4.5 邮箱数据 SDO | 72 |
| 3.4.6 分布式时钟 | 73 |
| 3.4.7 CiA402 控制流程介绍..... | 73 |
| 3.4.8 ESI文件 | 73 |

3.1 EtherCAT 通讯协议介绍

EtherCAT 是德国倍福开发的一种高速实时以太网技术，有较低硬件成本，应用简单方便，网络拓扑简单，使用标准的以太网物理。可以用于工业现场高速 IO 互联及数据交互。其基本的通讯方式为主从通讯方式，单主多从通讯。主站可以由电脑的普通网卡可以实现或者使用专用的主站 PLC，从站一般由倍福提供的 ET1100 或者授权第三方的集成从站 ASIC 组成。

其基本特点有：

(一). 速度快

精确的同步由分布式时钟实现

(二). 数据刷新速度快

30 μ s 处理 1000 个数字量 I/O

100 μ s 处理 100 个伺服轴

(三). 高效率，最大化利用以太网带宽进行用户数据传输

(四). 同步性能好，各结点从站设备可以达到小于 1us 的同步精度

3.2 通讯网络接口定义

EtherCAT 通信接口定义如下表所示：

表 28. EtherCAT 通信接口定义

| CiA402 控制模式 | 是否支持 |
|--------------|------|
| 周期同步位置 (CSP) | 是 |
| 周期同步速度 (CSV) | 是 |
| 周期同步转矩 (CST) | 是 |
| 轮廓位置模式 (PP) | 是 |
| 轮廓速度模式 (PV) | 是 |
| 轮廓转矩模式 (PT) | 是 |
| 回原模式 (HM) | 是 |

3.3 多台伺服并联组网

EtherCAT 伺服驱动器：

多台 EtherCAT 伺服驱动器组网时，要严格按照上进下出的网口顺序插好网线（注意不能加终端电阻），至于要不要设置伺服站号，由所搭配上位机决定。

EtherCAT 伺服驱动器固定支持 100M bit/s 通讯速率，2 站点之间通讯最大长度 100 米。

注：1. 总线伺服驱动器网电线柜走线时应该跟其它电缆线分开，特别是强电线路，尽量远离干扰源（如变压器、变频器、机柜风扇等），尽可能的减少干扰；

2. 总线伺服驱动器网线尽量采用双绞网络线，提高高频磁场噪声干扰的抵抗能力，也能减小线缆对外的辐射；

3. 总线伺服驱动器的接地尽量与其它接地分开，单独接地处理。

3.4 EtherCAT 帧结构

3.4.1 EtherCAT 支持的控制模式

730W 驱动器 EtherCAT 基于 CANOpen 应用层行规 CiA402 伺服和运动控制行规。支持 CiA 402 以下各种模式，见下表
表 29. 带 EtherCAT 功能的伺服驱动器支持的 CiA402 模式

| CiA402 控制模式 | 是否支持 |
|--------------|------|
| 周期同步位置 (CSP) | 是 |
| 周期同步速度 (CSV) | 是 |
| 周期同步转矩 (CST) | 是 |
| 轮廓位置模式 (PP) | 是 |
| 轮廓速度模式 (PV) | 是 |
| 轮廓转矩模式 (PT) | 是 |
| 回原模式 (HM) | 是 |

3.4.2 EtherCAT 帧结构

EtherCAT 的帧结构由 EtherCAT 帧头 +1 个以上的 EtherCAT 子报文 + 帧校验序列 (FCS) 组成，如下图：

| 14byte | 46~1500byte | 4byte |
|-----------------|---------------|-------|
| EtherCAT Header | EtherCAT Data | FCS |

图 36. EtherCAT 帧结构

3.4.3 EtherCAT 状态机

EtherCAT 从站设备要求实现以上四种基本的状态，便于主站跟从站之间数据交互管理从站应用程序的状态机。参见下图：

- Init(I): 初始化状态
- Pre-Operational(P): 预运行状态
- Safe-Operational(S): 安全运行状态
- Operational(O): 运行状态



图 37. EtherCAT 状态机

从站初始化到运行状态遵循从预运行状态，然后安全运行状态，然后再到运行状态规律进行切换。而运行状态可以直接切回到其它各种状态。

EtherCAT 各状态以及各状态转化操作见下表所示：

表 30. EtherCAT 状态说明表

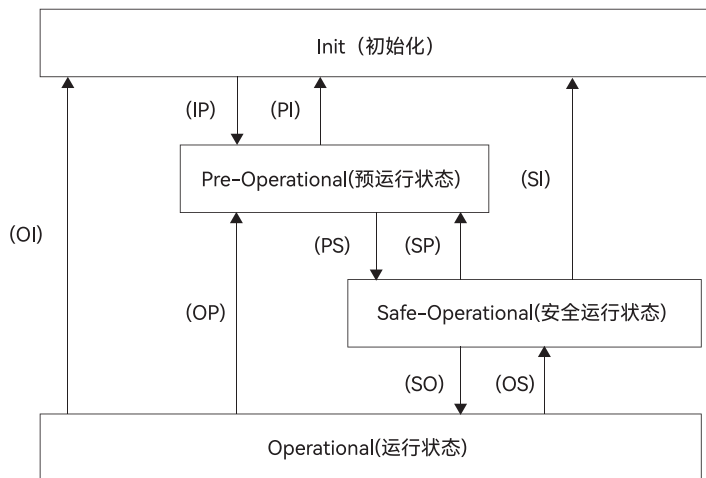
| 状态和状态转化 | 操作 |
|--|----|
| 初始化 (Init) | 是 |
| 初始化向预运行转化 Init To Pre-OP(IP) | 是 |
| 预运行 (Pre-OP) | 是 |
| 预运行向安全运行状态转化 Pre-OP To Safe- OP(PS) | 是 |
| 安全运行 (Safe-OP) | 是 |
| 安全运行向运行状态转化 Safe-OP To Op(SO) | 是 |
| 运行状态 (Op) | 是 |

简要说明如下表所示：

表 31. EtherCAT 状态简要表

| 状态 | 通讯动作 | | | 描述 |
|----------|------|-------|-------|---|
| | SDO | TxPDO | RxPDO | |
| 初始化 (I) | NO | NO | NO | 通讯初始化； 应用层没有通讯，主站只能读写 ESC 寄存器 |
| IP | NO | NO | NO | 主站配置从站站点地址； 配置邮箱通道； 配置 DC 分布时钟； 请求“预运行”状态 |
| 预运行 (P) | YES | NO | NO | 应用层邮箱数据通讯 (SDO) |
| PS | YES | NO | NO | 主站使用 SDO 初始化过程数据映射； 主站配置过程数据通讯使用的 SM 通道； 主站配置 FMMU； 请求“安全状态” |
| 安全运行 (S) | YES | NO | YES | 可使用 SDO 和 TxPDO，可使用分布式时钟模式 |
| SO | YES | NO | YES | 主站发送有效的输出数据 以请求“运行状态” |
| 运行状态 (O) | YES | YES | YES | 正常运行状态； 输入和输出全部有效； 仍然可以使用邮箱通讯 |

3.4.4 过程数据 PDO

周期性过程数据用于主站与从站之间进行周期性控制数据的交互。伺服驱动器使用 SM2(0x1C12) 通道映射 RxPDO 数据，使用 SM3(0x1C13) 通道映射 TxPDO 数据。

伺服驱动器支持一个从站，每个从站支持 4 个插槽，每个插槽配置一组 PDO，每组 PDO 中 RxPDO 和 TxPDO 最多各支持 12 个映射对象，其中 TxPDO1，RxPDO1 支持重映射，参见下表。

表 32. EtherCAT 的 PDO 映射默认配置

| TxPDO | 映射对象 | TxPDO 配置 |
|----------------------------|----------------------|----------|
| 1600h (RxPDO1) (13Byte) | 控制字 (6040h) | 60400010 |
| | 操作模式 (6060h) | 60600008 |
| | 目标位置 (607Ah) | 607A0020 |
| | 探针功能 (60B8h) | 60B80010 |
| | 目标速度 (60FFh) | 607A0020 |
| 1610h (RxPDO2) (13Byte) | 控制字 (6840h) | 68400010 |
| | 操作模式 (6860h) | 68600008 |
| | 目标位置 (687Ah) | 687A0020 |
| | 探针功能 (68B8h) | 68B80010 |
| | 目标速度 (68FFh) | 68FF0020 |
| 1620h (RxPDO3) (13Byte) | 控制字 (7040h) | 70400010 |
| | 操作模式 (7060h) | 70600008 |
| | 目标位置 (707Ah) | 707A0020 |
| | 探针功能 (70B8h) | 70B80010 |
| | 目标速度 (70FFh) | 707A0020 |
| 1630h (RxPDO4) (13Byte) | 控制字 (7840h) | 78400010 |
| | 操作模式 (7860h) | 78600008 |
| | 目标位置 (787Ah) | 787A0020 |
| | 探针功能 (78B8h) | 78B80010 |
| | 目标速度 (78FFh) | 787A0020 |
| RxPDO | 映射对象 | RxPDO 配置 |
| 1A00h (TxPDO2) (31Byte) | 错误代码 (603Fh) | 603F0010 |
| | 状态字 (6041h) | 60410010 |
| | 控制模式显示 (6061h) | 60610008 |
| | 位置反馈 (6064h) | 60640020 |
| | 速度反馈值 (606Ch) | 606C0020 |
| | 探针状态 (60B9h) | 60B90010 |
| | 探针 1 上升沿位置反馈 (60BAh) | 60BA0020 |
| | 探针 2 上升沿位置反馈 (60BCh) | 60BC0020 |
| | 位置偏差值 (60F4h) | 60F40020 |
| | DI 输入状态 (60FDh) | 60FD0020 |
| 1A10h (TxPDO2) (31Byte) | 错误代码 (683Fh) | 683F0010 |
| | 状态字 (6841h) | 68410010 |
| | 控制模式显示 (6861h) | 68610008 |
| | 位置反馈 (6864h) | 68640020 |
| | 速度反馈值 (686Ch) | 686C0020 |
| | 探针状态 (68B9h) | 68B90010 |
| | 探针 1 上升沿位置反馈 (68BAh) | 68BA0020 |
| | 探针 2 上升沿位置反馈 (68BCh) | 68BC0020 |
| | 位置偏差值 (68F4h) | 68F40020 |
| | DI 输入状态 (68FDh) | 68FD0020 |

| RxPDO | 映射对象 | RxPDO 配置 |
|----------------------------|----------------------|----------|
| 1A20h (TxPDO3) (31Byte) | 错误代码 (703Fh) | 703F0010 |
| | 状态字 (7041h) | 70410010 |
| | 控制模式显示 (7061h) | 70610008 |
| | 位置反馈 (7064h) | 70640020 |
| | 速度反馈值 (706Ch) | 706C0020 |
| | 探针状态 (70B9h) | 70B90010 |
| | 探针 1 上升沿位置反馈 (70BAh) | 70BA0020 |
| | 探针 2 上升沿位置反馈 (70BCh) | 70BC0020 |
| | 位置偏差值 (70F4h) | 70F40020 |
| 1A30h (TxPDO4) (31Byte) | DI 输入状态 (70FDh) | 70FD0020 |
| | 错误代码 (783Fh) | 783F0010 |
| | 状态字 (7841h) | 78410010 |
| | 控制模式显示 (7861h) | 78610008 |
| | 位置反馈 (7864h) | 78640020 |
| | 速度反馈值 (786Ch) | 786C0020 |
| | 探针状态 (78B9h) | 78B90010 |
| | 探针 1 上升沿位置反馈 (78BAh) | 78BA0020 |
| | 探针 2 上升沿位置反馈 (78BCh) | 78BC0020 |
| 位置偏差值 (78F4h) | 78F40020 | |
| DI 输入状态 (78FDh) | 78FD0020 | |

(一). 同步管理 PDO 配置

730W 驱动器中，每个轴只固定支持一个 RxPDO 及一个 TxPDO 配置。如下表所示：

表 33. 伺服驱动器 EtherCAT 支持的 PDO

| 索引 | 子索引 | 映射对象 |
|--------|-----|-------------------------------------|
| 0x1C12 | 0 | 各轴固定使用 1600-1630 中的一组作为实际使用的 RxPDO。 |
| 0x1C13 | 0 | 各轴固定使用 1A00-1A30 中的一组作为实际使用的 TxPDO。 |

(二). PDO映射管理

PDO 映射内容包含需要接收或者发送 PDO 的信息，包括索引、子索引及数据长度。其子索引 0 表示 PDO 映射对象的个数，子索引 1 到 n 代表该 PDO 第 1 到 n 个元素代表的内容，每个 PDO 映射对象最多可以映射一个包含 4 个字节的数据对象，一个 PDO 最多可以包含 4*n 个数据长度。

映射内容由 2 个字节表示对象的索引，1 个字节表示子索引，一个字节表示数据长度，如下表所示：

表 34. 映射内容结构

| 字节 | 字节 3~2 | 字节 1 | 字节 0 |
|----|--------|------|------|
| 含义 | 索引 | 子索引 | 数据长度 |

索引以及子索引决定该对象在对象字典中的位置信息，数据长度表示该对象有多少个位组成。长度信息一般有字节（8bit），字（16bit），双字（32bit）三种类型，具体由实际的对象长度组成，由一个 16 进制的字符串组成。

例如：某对象映射内容为 60400010h 表示该对象的索引是 0x6040，子索引为 0x00，长度为 16bit 即一个字。

3.4.5 邮箱数据 SDO

SDO 参数是 CoE 定义的非周期性数据通信，主站通过读写邮箱数据 SM 通道实现非周期性数据交互。730W 驱动器可以通过 SDO 修改驱动器参数。

3.4.6 分布式时钟

分布式时钟 (DC, Distributed Clock, 64bit) 可以使所有 EtherCAT 设置具有相同的系统时间，从而控制各设备任务的同步执行。从站设备可以根据同步系统时钟产生的同步信号，用于同时触发各从站数据同步更新。730W 驱动器支持同步时钟模式，目前支持 SYNC0 产生的同步信号和 Free Run。

3.4.7 CiA402 控制流程介绍

伺服驱动器的电源控制相关的状态机如下图所示。PDS 状态机各阶段电源状态如下表所示。

表 35. PDS 状态机各阶段电源状态

| PDS 阶段 | 控制电源 | 功率电源 | 驱动状态 |
|--------|------|------|------|
| 阶段一 | OK | NO | NO |
| 阶段二 | OK | OK | NO |
| 阶段三 | OK | OK | OK |



图 38. CiA402 控制过程状态机

3.4.8 ESI文件

ESI 文件 (.XML 形式) 记载了 730W 伺服驱动器 EtherCAT 从站的信息，主站根据 ESI 生成 ENI，再构成 EtherCAT 网络，所以本公司所提供的 ESI 文件 (.XML 形式) 需先保存在主站指定的文件夹里面才能正常通讯。有需要的客户可向公司相关人员索要。

第 4 章 试运行

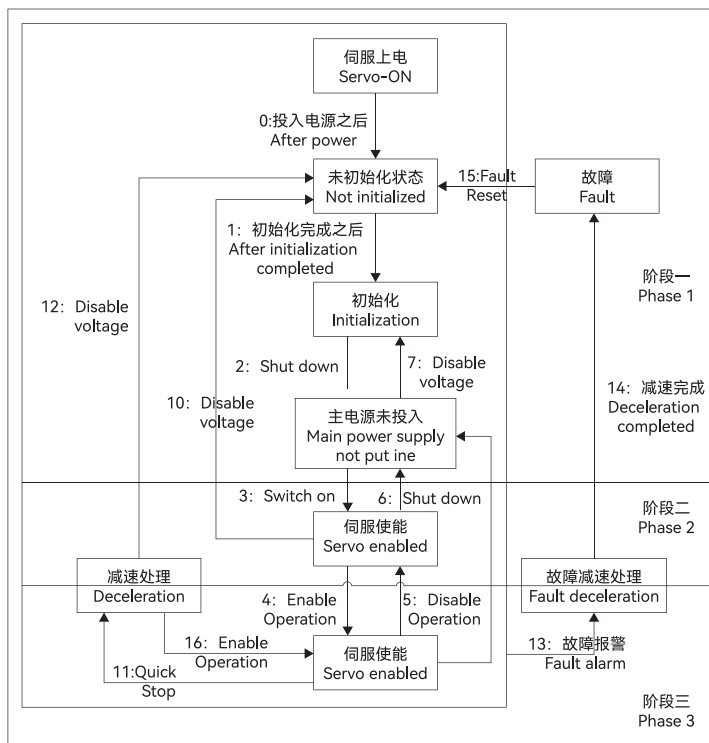
| | |
|------------------------------|----|
| 4.1 试运行前的检查和注意事项..... | 75 |
| 4.2 伺服电机单体试运行 | 75 |
| 4.3 原点搜索定位 (Fn003) | 75 |
| 4.4 根据上位机指令进行伺服电机单体的试运行..... | 75 |
| 4.4.1 输入信号的连接和参数修改..... | 76 |
| 4.5 将伺服电机与机器机械连接后的试运行 | 76 |
| 4.6 带制动器的伺服电机的试运行..... | 76 |

4.1 试运行前的检查和注意事项

为确保安全、正确进行试运行，请事先对以下项目进行检查和确认。

(一). 伺服电机的检查

对以下事项进行检查和确认，发现问题时，请在试运行前妥善进行处理。

- 设置、接线是否正确。
- 各紧固部是否有松动。

注：电机带油封时，油封部是否有破损？是否已涂抹机油？对长期保存的伺服电机进行试运行时，请根据伺服电机的维护、检查要领进行检查。

(二). 伺服单元的状态

以下事项进行检查和确认，发现问题时，请在试运行前妥善进行处理。

- 设置、接线是否正确。
- 供给伺服单元的电源电压是否正常。

4.2 伺服电机单体试运行

有关伺服电机单体试运行，请参照第八章辅助功能 Fn002 的操作。

4.3 原点搜索定位 (Fn003)

原点搜索是确定增量型编码器的原点脉冲 (C 相) 位置并停止在该位的功能。该功能在需要对电机轴和机械位置进行定位时使用。

原点搜索可在下列条件下执行。

- S-ON未输入。

执行时的电机转速为 60rpm。



重要

- 原点搜索请在联轴节未联结的状态下执行。
- 执行原点搜索时，禁止正转驱动(P-OT) 及禁止反转驱动(N-OT) 无效。

原点搜索操作请参照第八章辅助功能 Fn003 的操作。

4.4 根据上位机指令进行伺服电机单体的试运行

在根据上位机指令进行伺服电机单体的试运行时，请确认以下项目。

- 确认从上位装置输入到伺服单元的伺服电机移动指令及输入输出信号是否正确设定。
- 确认上位装置和伺服单元间的接线是否正确。
- 确认伺服单元的动作设定是否正确。

危险 ⚠

- 根据上位指令进行伺服电机单体的试运行时，为防止意外事故，请在伺服电机空载状态（断开联轴节及皮带等的伺服电机单体状态）下进行试运行。

4.4.1 输入信号的连接和参数修改

请将试运行所需的输入信号回路连接在输入输出信号用端口（CN1）上。连接时需要满足以下条件。

修改相应参数：

- ① 如果编码器为绝对值编码器则不需要更改参数，如果是增量型编码器需要设定“Pn002.2=1”。
- ② 如果是单相电输入需要将设定“Pn00B.2=1”。

4.5 将伺服电机与机器机械连接后的试运行

下面对将伺服电机与机器机械连接后的试运行方法进行说明。在此以伺服电机单体试运行已经完毕的情况为例进行说明。

注意 ⚠

- 在机械和伺服电机连接的状态下，如果发生操作错误，则不仅会造成机械损坏，有时还可能导致人身伤害事故



重要

- 伺服电机单体试运行时，超程信号（P-OT、N-OT）被设定为OFF。此时请将超程信号（P-OT、N-OT）设为ON，使保护功能有效。

表 36. 试运行步骤

| 步骤 | 操作 | 参照项目 |
|----|--|------------------------------|
| 1 | 接通控制电源和主回路电源，进行与安全功能、超程、制动器等保护功能相关的设定。 · 使用带制动器伺服电机时，在确认制动器动作前，请预先实施防止机械自然掉落或因外力引起振动的措施，并确认伺服电机的动作和制动器动作正常。 | “5.4.3 超程的设定” “5.4.4 制动器” |
| 2 | 在电源 OFF 的状态下，通过联轴节等连接伺服电机和机械。 | — |
| 3 | 在确认伺服单元为伺服 OFF 之后，接通机械（上位装置）电源。并再次确认步骤 1 中设定的保护功能是否正常动作。 (注) 为防止在接下来的操作中发生异常，请使设备处于可紧急停止的状态。 | “5.4.5 伺服 OFF 及发生警报时的电机停止方法” |
| 4 | 再次确认参数设定与各控制方式相符，然后确认伺服电机的运行是否满足机械的动作规格。 | — |
| 5 | 根据需要调整伺服增益，改善伺服电机的响应特性。 试运行时，可能出现伺服电机和机械不太适应的情况，请充分实施磨合运行。 | “第七章调整” |

4.6 带制动器的伺服电机的试运行

带制动器的伺服电机的试运行请遵守以下注意事项。

- 进行带制动器的伺服电机试运行时，在确认制动器动作之前，请务必采取防止机械自然掉落或因外力引起振动的措施。
- 进行带制动器的伺服电机试运行时，请先在伺服电机和机械分离的状态下确认伺服电机和制动器的动作。没问题时，请将伺服电机和机械连接后再次进行试运行。

请用伺服单元的制动器连锁输出（/BK）信号对带制动器伺服电机的制动器动作进行控制。有关接线及相关参数的设定，请参照“5.4.4 制动器”。

第 5 章 伺服基本功能

| | |
|--------------------------------|----|
| 5.1 注意事项..... | 80 |
| 5.2 面板显示与操作 | 80 |
| 5.2.1 面板按钮 | 80 |
| 5.2.2 状态模式切换..... | 81 |
| 5.2.3 状态显示的判别方法..... | 81 |
| 5.2.4 辅助功能 (Fn□□□) 的操作 | 82 |
| 5.2.5 参数设定 (Pn□□□) 的操作 | 83 |
| 5.2.6 数值设定型 | 83 |
| 5.2.7 功能选择型 | 83 |
| 5.2.8 监视显示 (Un□□□) 的操作..... | 84 |
| 5.3 电机自动识别功能 | 84 |
| 5.4 基本功能设定 | 84 |
| 5.4.1 电源设定 | 84 |
| 5.4.2 电机旋转方向的设定..... | 85 |
| 5.4.3 超程的设定 | 85 |
| 5.4.4 制动器 | 88 |
| 5.4.5 伺服OFF及发生警报时的电机停止方法..... | 90 |
| 5.4.6 瞬时停电的运行..... | 92 |
| 5.4.7 电机过载检出值的设定 | 93 |
| 5.4.8 再生电阻设定..... | 93 |
| 5.4.9 主回路掉电时减速时间和掉电后保持时间 | 94 |
| 5.5 其他输入输出信号 | 94 |
| 5.5.1 报警输出 (ALM) 信号 | 94 |
| 5.5.2 警告输出 (/WARN) 信号..... | 94 |
| 5.5.3 旋转检出输出信号 (/TGON) | 95 |
| 5.5.4 准备就绪输出 (/S-RDY) 信号 | 95 |

| | | |
|--------|--|-----|
| 5.6 | 电子齿轮比..... | 95 |
| 5.7 | 轮廓位置模式 (Profile Position Mode, PP) | 96 |
| 5.7.1 | 轮廓位置模式的控制字设定 (60400010h) | 97 |
| 5.7.2 | 轮廓位模式的状态字定义 (60410010h) | 97 |
| 5.7.3 | 轮廓位置模式相关的参数 | 98 |
| 5.7.4 | 轮廓位置模式使用简单教程 | 99 |
| 5.8 | 轮廓速度模式 (Profile Velocity Mode , PV) | 99 |
| 5.8.1 | 轮廓速度模式的控制字设定 (60400010h) | 100 |
| 5.8.2 | 轮廓速度模式的状态字定义 (60410010h) | 100 |
| 5.8.3 | 轮廓速度模式相关的参数 | 101 |
| 5.8.4 | 轮廓速度模式使用简单举例 | 101 |
| 5.9 | 轮廓转矩模式 (Profile Torque Mode, PT) | 102 |
| 5.9.1 | 轮廓转矩模式的控制字设定 (60400010h) | 103 |
| 5.9.2 | 轮廓转矩模式的状态字定义 (60410010h) | 103 |
| 5.9.3 | 轮廓转矩模式相关的参数 | 103 |
| 5.9.4 | 轮廓转矩模式简单使用举例 | 104 |
| 5.10 | 原点回归模式 (Home Mode, HM) | 104 |
| 5.10.1 | 原点回归模式中的控制字设定 (60400010h) | 105 |
| 5.10.2 | 原点回归模式的状态字定义 (60410010h) | 106 |
| 5.10.3 | 原点回归模式简单使用教程 | 106 |
| 5.10.4 | 原点回归模式简单使用教程 | 107 |
| 5.10.5 | 原点回归模式介绍 | 107 |
| 5.10.6 | 回原掉电保存开关使用说明 | 124 |
| 5.11 | 周期同步位置模式 (Cyclic synchronous position mode, CSP) | 125 |
| 5.11.1 | 周期同步位置模式的控制字设定 (60400010h) | 125 |
| 5.11.2 | 周期同步位置模式的状态字定义 (60410010h) | 126 |
| 5.11.3 | 周期同步位置模式相关的字典对象 | 126 |
| 5.11.4 | 周期同步位置模式使用简单举例 | 127 |
| 5.11.5 | 定位完成信号 | 127 |

| | |
|---|-----|
| 5.12 周期同步速度模式 (Cyclic synchronous velocity mode, CSV) | 128 |
| 5.12.1 周期同步速度模式控制字说明 (60400010h) | 129 |
| 5.12.2 周期同步速度模式的状态字定义 (60410010h) | 129 |
| 5.12.4 周期同步速度模式使用简单举例 | 130 |
| 5.12.5 速度指令滤波器 | 131 |
| 5.13 周期同步转矩模式 (Cyclic synchronous torque mode, CST) | 131 |
| 5.13.1 周期同步转矩模式的控制字设定 (60400010h) | 132 |
| 5.13.2 周期同步转矩模式的状态字定义 (60410010h) | 132 |
| 5.13.3 周期同步转矩模式相关的字典对象 | 133 |
| 5.13.4 同步周期转矩模式的简单使用举例 | 133 |
| 5.13.5 转矩指令滤波器 | 134 |
| 5.13.6 内部转矩限制 | 134 |
| 5.14 黑匣子 | 134 |
| 5.14.1 黑匣子功能配置 | 134 |
| 5.14.2 黑匣子锁存报警代码设置 | 135 |
| 5.15 参数写入EEPROM | 135 |

5.1 注意事项

表 37. 安全注意图标表

| 名称 | 功能 |
|------|-----------------------------|
| ⚠ 危险 | 该标志表示「可能会发生导致死亡或重伤事故的危險」的内容 |
| ⚠ 注意 | 该标志表示「可能会导致伤害或财产损失事故发生」的内容 |

5.2 面板显示与操作

用户可通过伺服单元的面板显示来确认伺服状态。

同时用户可通过按钮对辅助功能 (Fn □□□)、参数设定 (Pn □□□) 及监视功能 (Un □□□) 进行修改和监视操作。另外, 发生警报或警告时, 将显示相应警报 / 警告的编号。

5.2.1 面板按钮



图 39. 面板按钮

| 按键编号 | 按键名称 | 功能 |
|------|--------------------|--|
| » | 换轴键 | 切换轴后可对对应轴基本模式操作 |
| ∧ | UP 键 | (1) 增大设定值。 (2) 在辅助功能模式 JOG 运行时作为正转启动键。 |
| V | DOWN 键 | (1) 减小设定值。 (2) 在辅助功能模式 JOG 运行时作为反转启动键。 |
| M | MODE 键 (模式及确认键) | (1) 切换基本模式: 辅助功能、参数设定、监视功能。 (2) 确认设定值: 修改参数后, 短按此键, 确认设定值。 效果与 SET 键一致。 |
| S | SET 键 | (1) 长按此键 1s 以上, 可显示各参数的设定值。 (2) 修改参数后, 长按此键 1s 以上, 确定设定值。 (3) 短按此键将数位向左移动一位 (数位闪烁时), 若数据长度超过面板显示四位时, 可按四次, 将面板显示切换到中间四位, 再按四次切换到前两位。 |

| 状态灯 | 含义 |
|------|---------|
| 熄灭 | 当前轴非使能 |
| 白色常亮 | 当前轴使能 |
| 黄色常亮 | 当前轴发生警告 |
| 黄色闪烁 | 当前轴发生报警 |

5.2.2 状态模式切换

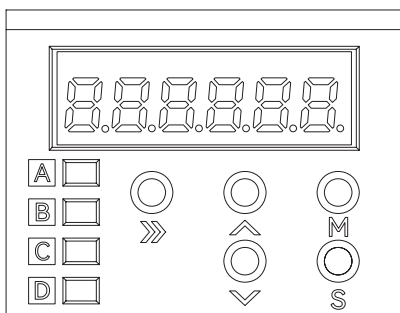
表 38. 状态模式切换表

| 功能 | MODE键 | 长按SET键 |
|------|---|----------|
| 初始状态 | <pre> graph TD A10rdy[A.10rdy] --> AFn000[A.Fn000] AFn000 --> APn000[A.Pn000] APn000 --> AUn000[A.Un000] AUn000 --> A10rdy </pre> | — |
| 辅助功能 | | A.0. 9b3 |
| 参数设定 | | A.n.0000 |
| 监视功能 | | A.n. 000 |

注：按下 MODE 键切换模式，按照表格从上往下，循环进行。

5.2.3 状态显示的判别方法

接通电源后，正常状态显示如下图所示，面板下方第 1 个数据位用于 EtherCAT 通讯状态显示，第 2 个数据位用于判断一些信号状态，简码用于判断电机状态。



表 39. 数据位判别方法表

| 序号 | 面板 | 控制模式 | 含义 |
|------------|---------|------|-------------|
| 第 1 个数据位显示 | A888888 | — | 当前显示轴号为 A 轴 |
| | b888888 | — | 当前显示轴号为 B 轴 |
| | c888888 | — | — |
| | d888888 | — | — |
| 第 2 个数据位显示 | 8188888 | — | 初始化状态 |
| | 8288888 | — | 预运行状态 |
| | 8488888 | — | 安全运行状态 |
| | 8888888 | — | 运行状态 |

| | | | |
|----------|--------|----------|---|
| 第3个数据位显示 | 880888 | 无模式 | — |
| | 881888 | 轮廓位置模式 | — |
| | 883888 | 轮廓速度模式 | — |
| | 884888 | 轮廓转矩模式 | — |
| | 886888 | 回原模式 | — |
| | 888888 | 周期同步位置模式 | — |
| | 889888 | 周期同步速度模式 | — |
| | 88A888 | 周期同步转矩模式 | — |

表 40. 简码判别方法表

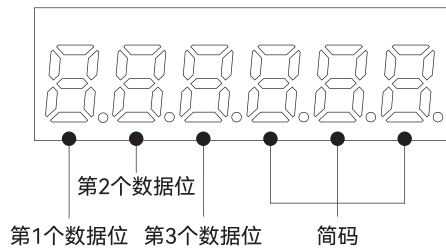
| 面板 | 含义 |
|--------|------------------------------|
| 888rdy | 基极封锁中 电机未通电状态，即伺服 OFF。 |
| 888run | 运行中 电机通电状态，即伺服 ON。 |
| 888Not | 禁止反向驱动状态 已输入负限位信号 |
| 888Pot | 禁止正方向驱动状态 已输入正限位信号 |
| 8888ot | 禁止正、反方向驱动状态 同时输入正、负限位信号 |
| 888Sto | 安全功能 安全功能已启动，伺服处于硬件基极封锁状态 |
| 888FSt | 急停功能 伺服处于紧急停机状态 |
| 888C90 | 警报记录 显示警报编号 |

5.2.4 辅助功能 (Fn□□□) 的操作

辅助功能用于对伺服单元的功能性操作，以原点搜索“Fn003”操作为例。

- 按下 键切换到需要选择的轴号。
- 按下 键切换到辅助功能模式“Fn000”的显示。
- 按下 或 键选择到“Fn003”。
- 长按 键一秒钟后，显示 Fn003（原点搜索）的执行画面“-.CSR”，持续时间大约 1 秒。
- 先按 键伺服使能，再长按 （电机正转）或 （电机反转）进行原点搜索，伺服电机旋转原点搜索方向根据 Pn000.0 的设定而变化。一直按住 （电机正转）或 （电机反转）直到伺服电机停止，面板上闪烁显示“-.CSR”，此时电机搜索原点结束。
- 原点搜索结束后，按 键使电机失能，面板显示“-.CSR”。
- 长按 键 1 秒后，返回辅助功能菜单“Fn003”（原点搜索功能）面板显示。

5.2.5 参数设定 (Pn□□□) 的操作

Pn □□□的数据设定分两种。

第一种“数值设定型”：设定具体数值。

第二种“功能选择型”：选择应用功能。

下面分别介绍“数值设定型”和“功能选择型”设定方法。

注：当面板显示参数不全时，请将参数“Pn00B.0”修改为“1：显示所有参数”。

出厂设定下仅显示设定用参数，调整用参数不显示。若需显示所有参数，请设定成 Pn00B =n. □□□ 1（显示所有参数）。

表 41. Pn00B =n. □□□ 1 的参数设置表

| 参数 | 含义 | 生效时间 | 分类 |
|-----------------------|--------------------|---------|------|
| Pn00B (功能选择应用开关 B) | n. □□□ 0 | 再次接通电源后 | 基本设定 |
| | n. □□□ 1 (出厂设定) | | |

5.2.6 数值设定型

以电子齿轮比（分子）：“Pn78C”修改成 8388608 为例。

- ① 按下 键切换到需要选择的轴号。
- ② 按下 键切换到参数设定模式“Pn□□□□”的显示。
- ③ 按下 键选择需要改变的数位后，按下 或 键选择“Pn78C”。
- ④ 长按 键约一秒钟，显示画面所示的“Pn78C”的当前设定值“_0001”。
- ⑤ 按下 键将闪烁的数位进行左右移动，再按 或 键，可设置后四位数 8608，面板显示“_8608”。
- ⑥ 按下 键将闪烁的数位移到最左边，再按一次 键，切换至前四位数设置页面，面板显示“-0000”。
- ⑦ 按下 键将闪烁的数位进行左右移动，再按 或 键，将前四位数设置为 0838，面板显示“-0838”。
- ⑧ 至此 Pn78C 为前四位数 + 后四位数 =08388608。
- ⑨ 长按 键约 1 秒钟后，确定设定值，返回参数设定“Pn78C”（电子齿轮比分子）面板显示，并快速闪烁三下。

注：1. 选择后四位数时第一数据位 d 亮，选择中间四位数时第一数据位 g 亮。

2. 选择前两位数时第一数据位 a 亮，若要设置超过四位数参数方法都一致。

5.2.7 功能选择型

以功能选择应用开关 0：“Pn000”的控制方式选择“Pn000.0”从速度控制变为位置控制的设定方法为例。

- ① 按下 键切换到需要选择的轴号。
- ② 按下 键切换到参数设定模式“Pn□□□□”的显示。
- ③ 长按 键，显示画面所示的“Pn000”的原始设定值，面板显示“n□□□□”。
- ④ 按一次 键，将数位进行左移一位（闪烁）即选择 Pn000.1，面板显示“n□□□□”。
- ⑤ 按下 或 键，将设定值变更为“N.0010”，面板显示为“n□□□□”。
- ⑥ 长按 键约 1 秒钟，确定设定值，返回 Pn000 菜单，面板设定为“Pn□□□□”，并快速闪烁三下。
- ⑦ 为了使设置生效，请重新连接伺服单元的电源。

5.2.8 监视显示 (Un□□□) 的操作

监视显示用于对伺服单元的内部状态的监视，以“Un000”电机转速监视操作为例。

- ① 按下 **》** 键切换到需要选择的轴号。
- ② 按下 **M** 键切换到辅助功能模式“Un□□□”的显示。
- ③ 长按 **S** 键一秒后，显示当前电机转速“□□□□”（显示 0000 表示转速为 0）。
- ④ 长按 **S** 键约一秒钟，返回“Un□□□”菜单。

5.3 电机自动识别功能

伺服单元连接标准旋转电机时，将自动识别所连接伺服电机的种类。因此，通常无需设定电机。

5.4 基本功能设定

5.4.1 电源设定

(一). AC/DC电源输入设定

伺服单元可支持 AC/DC 电源输入，通过参数 Pn001 = n. □ X □□ 进行设定。

表 42. Pn001 = n. □ X □□ 的参数设置表

| 参数 | 含义 | 生效时间 | 分类 |
|-----------------------|---------------------|---------|------|
| Pn001 (功能选择应用开关 1) | n. □ 0 □□ (出厂设定) | 再次接通电源后 | 基本设定 |
| | n. □ 1 □□ | | |

注：1. 设定值为 Pn001 = n. □ X □□ 时，如果与实际电源输入规格不符，将发生 A.330（主回路电源接线错误）。

2. AC 电源请与伺服单元的 L1/L2/L3 端子、LC1/LC2 端子连接。
3. DC 电源请与伺服单元的 B1 (P) 端子和 N (N1) 端子、LC1/LC2 与 AC 电源连接。否则会导致故障或火灾。
4. 使用 DC 电源输入时，在输入主回路电源前请务必设定成 DC 电源输入 (Pn001 = n. □ 1 □□)。未设定成 DC 电源输入 (Pn001 = n. □ 0 □□) 而输入 DC 电源时，会导致伺服单元的内容元件烧损，并引发火灾及设备损坏。
5. DC 电源输入时，主电源切断后需要一定时间放电。在切断电源后，伺服单元内部仍然会残留高电压，请注意避免触电。
6. DC 电源输入时，请在电源接线上设置保险丝。
7. 伺服电机在再生动作时，将再生能量返回电源。伺服单元使用 DC 电源输入时不进行再生处理，因此请在电源侧进行再生能量处理。
8. 以 DC 电源输入使用 SV730W 系列时，请在外部连接冲击电流防止回路，构建标准的电源接通、断路顺控。

(二). 单相/三相AC电源输入设定

伺服单元可支持单相 AC 电源输入，通过参数 Pn00B = n. □ X □ □ 进行设定。

表 43. Pn00B = n. □ X □ □ 的参数设置表

| 参数 | 含义 | 生效时间 | 分类 |
|-----------------------|----------------------|---------|------|
| Pn00B (功能选择应用开关 B) | n. □ 0 □ □ (出厂设定) | 再次接通电源后 | 基本设定 |
| | n. □ 1 □ □ | | |

- 注： 1. 使用单相 220V 电源输入时，如果不将参数变更为 Pn00B.2 = 1（支持单相电源输入）而直接输入单相电源，将检出电源线缺相警报（A.F10）
2. 使用单相 220V 电源输入时，请勿连接 L3 端子。

5.4.2 电机旋转方向的设定

不用改变 PLC 指令，即可通过 Pn000.0 来切换伺服电机的旋转方向。此时，虽然电机的旋转方向发生改变，但编码器分频脉冲输出等来自伺服单元的输出信号的极性不会改变。

表 44. Pn000 切换伺服电机旋转方向表

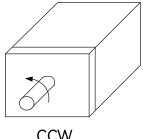
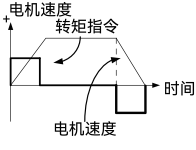
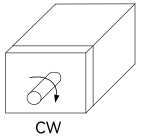
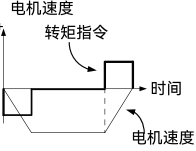
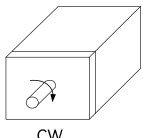
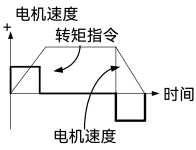
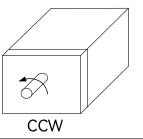
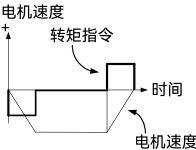
| 参数 | 正转/反转指令 | 电机旋转方向 | 有效超程 (OT) | |
|-------|---|---|--|------|
| Pn000 | 以 n. □ □ □ 0 CCW 方向为 正转方向 (出厂设定) | 正转指令  |  | P-OT |
| | | 反转指令  |  | N-OT |
| | 以 n. □ □ □ 1 CW 方向为 正转方向 (反转模式) | 正转指令  |  | P-OT |
| | | 反转指令  |  | N-OT |

出厂设定下的“正转方向”从伺服电机的负载侧看为“逆时针旋转 (CCW)”

5.4.3 超程的设定

伺服单元的超程防止功能是指当机械的运动部超出安全移动范围时，通过输入限位开关的信号，使伺服电机强制停止的安全功能。

圆台和输送机等旋转型用途，有时无需超程功能，此时也无需超程用的输入信号接线。

注意

• 限位开关的安装

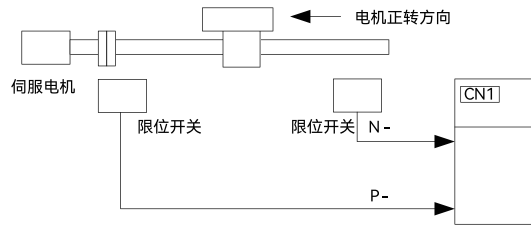

• 超程时，外力作用在伺服电机轴上时的注意事项：

1. 进入超程状态后，由于 /BK 信号 ON（制动器解除），因此工件可能会掉落。为防止工件掉落，请进行使伺服电机在停止后进入零位固定状态（Pn001=n. □□ 1 □）的设定。
2. 受外力作用的其他轴：进入超程状态后，电机在停止后会变为基极封锁状态，可能会在负载轴端的外力作用下被推回。若要防止伺服电机因外力被推回，请进行设定以使伺服电机在停止后进入零位固定状态（Pn001=n. □□ 1 □）。

注：在位置控制时，由于超程而使伺服电机停止时，位置偏差仍然保持不变。要清除位置偏差，需要输入清除信号（CLR）。

（一）正、反转超程（P-OT、NOT）信号设定

表 45. 正、反转超程（P-OT、N-OT）设定表

| | Bit0~1信号分配定义 | | Bit2极性控制定义 | | Bit3轴选择定义 | |
|----------|--------------|---------------|------------|------------|-------------|---------|
| | Pn590~Pn5A4 | n. □□ 00 | 无定义 | n. □ 0 □□ | 信号不取反（极性相同） | n.0 □□□ |
| n. □□ 01 | | 正向超程开关 (/POT) | n. □ 1 □□ | 信号取反（极性相反） | n.1 □□□ | A 轴 |
| n. □□ 02 | | 负向超程开关 (/NOT) | n. □ 2 □□ | 强制无效 | n.2 □□□ | B 轴 |
| — | | | n. □ 3 □□ | 强制有效 | n.3 □□□ | C 轴 |
| — | | | — | | n.4 □□□ | D 轴 |
| | | | | n.5 □□□ | 所有轴 | |

（二）超程防止功能动作时电机停止方法

发生超程时，可通过 Pn001 来进行选择以下三种方法中的任一种来停止伺服电机：

- ① 动态制动器（DB）停止：通过使电气回路短接，可紧急停止伺服电机。
- ② 减速停止：通过紧急停止转矩减速停止。
- ③ 自由运行停止：因电机旋转时的摩擦自然停止。
- ④ 最大转矩停止：以 Pn406 设定的转矩作为最大值，减速停车。

停止后有以下两种状态：

- ① 自由运行状态：因电机旋转时的摩擦而自然停止的状态。
- ② 零位固定状态：在位置环中保持零位置的状态。

表 46. Pn001=n. □□ X □超程时的停止方法设定表

| 参数 | 电机停止方法 | 电机停止后状态 | 生效时间 | 类别 | |
|-----------------------|-----------|---------|------|---------|------|
| Pn001 (功能选择应用开关 1) | n. □□ 0 □ | 动态制动器 | 零位固定 | 再次接通电源后 | 基本设定 |
| | n. □□ 1 □ | | 自由运行 | | |
| | n. □□ 2 □ | 自由运行 | | | |
| | n. □□ 3 □ | 最大转矩停止 | 零位固定 | | |
| | n. □□ 4 □ | | 自由运行 | | |
| | n. □□ 5 □ | 减速停止 | 零位固定 | | |
| | n. □□ 6 □ | | 自由运行 | | |

注：转矩控制时不能减速停止。随着 Pn001.0 的设定，进行 DB 或自由运行停止，伺服电机停止后，全部进入自由运行状态。

当电机停止方法选择为减速停止时：

通过 Pn406 设置紧急停止转矩值，出厂设定为 800%，实际按照电机最大转矩来停止。

表 47. Pn406 减速停止设定表

| Pn406 | 紧急停止转矩 | | | 生效时间 | 分类 |
|-------|--------|------|------|------|------|
| | 速度 | 位置 | 转矩 | | |
| | 设定范围 | 设定单位 | 出厂设定 | 即时生效 | 基本设定 |
| 0~800 | 1% | 800% | | | |

(三). 超程警告功能

超程警告功能是在伺服 ON 时进入超程状态后检出超程警告 (A.9A0) 的功能。通过该功能，即使瞬间输入超程信号时，伺服单元也能将检出超程的信息传递给上位装置。可通过参数 Pn00D = n.X □□□进行设定。超程警告也会同步到错误代码 603Fh 以及伺服错误代码到 213Fh 中。

表 48. Pn00D=n.X □□□超程警告设定表

| 参数 | 含义 | 生效时间 | 分类 |
|-----------------------|-------------------|------|------|
| Pn00D (功能选择应用开关 D) | n.0 □□□ (出厂设定) | 即时生效 | 基本设定 |
| | n.1 □□□ | | |



图 40. 警告检出时序图

补充：

1. 发生与指令方向同向的超程时，检出警告。
2. 发生与指令方向反向的超程时，不检出警告。
3. 无指令时，会检出正向或反向的某一超程警告。
4. 伺服 OFF 状态时，即使进入超程状态也不会检出警告。
5. 超程状态下，从伺服 OFF 状态变为伺服 ON 状态时不检出警告。
6. 超程状态解除后将保持警告 I/O 输出 1 秒钟，此后将自动清除。

超程警告功能仅为检出警告的动作。不会影响超程的停止处理和 PLC 装置的运动控制动作。但电机并未到达 PLC 指令位置，因此请检查 PLC 指令。

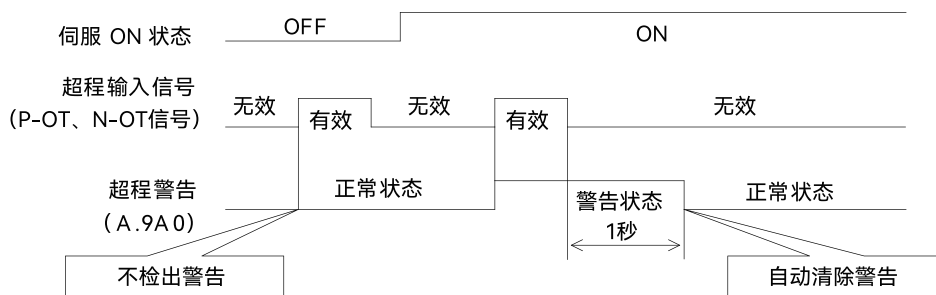
5.4.4 制动器

由于 Z 轴方向有地心引力会导致机构下滑，所以制动器较常运用在 Z 轴方向。使用制动器，可避免机构往下掉，也能避免伺服电机持续出很大的抗力（若伺服持续出力则会大量的热量，导致电机寿命降低）。电磁抱闸会导致不必要的误动作，制动器必须作用在伺服关闭后。驱动器操作制动器的方式是以 DO（/BK 信号）来控制，用户可利用 Pn506、Pn507 及 Pn508 来设定相关的延迟时间。

请在以下场合使用：

● 垂直轴

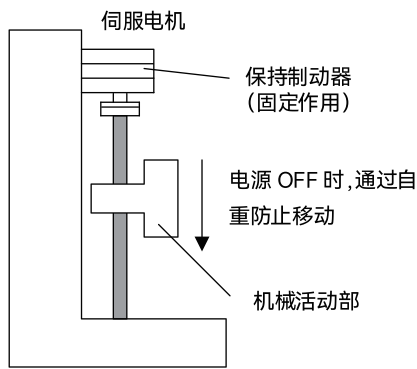

● 外力承受轴



图 41. 制动器使用场合

电磁抱闸控制时序图：

制动器可能有制动延迟，请按下图时序设置参数

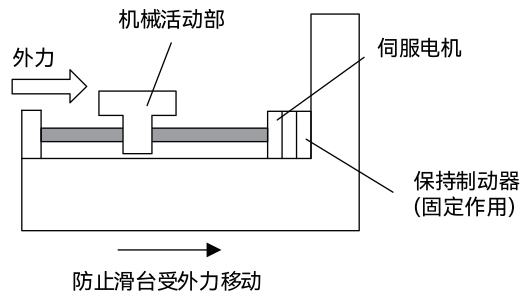

图 42. 电磁抱闸控制时序图

注：1. 从上位装置向伺服单元输出指令时，请在 /S-ON 信号 ON 后，等待制动器开放时间 50ms 以上后再输出。

2. 请通过 Pn506、Pn507 及 Pn508 来设定制动器动作和伺服 OFF 的时间。

3. 仅可做保持用不可做制动用。请在伺服 OFF 情况下用。

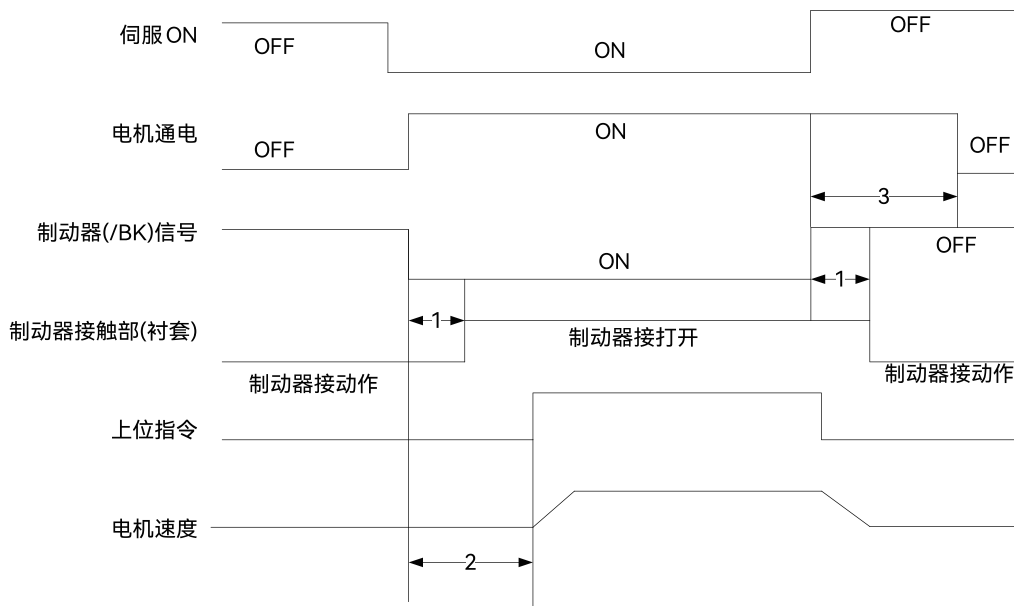
(一). 制动器信号

控制制动器的输出信号。出厂时未分配制动器信号，请通过“（3）制动器信号（/BK）的分配”进行分配。

伺服 OFF 或检出警报时，/BK 将 OFF（制动器动作），OFF 的时间请通过 Pn506 进行调整。

伺服 ON 时，/BK 将 ON（制动器无动作）

注：在超程状态下，/BK 信号保持 ON 状态，制动器保持解除状态。

出厂时，未分配制动器信号（/BK）。请用 Pn676=n. □□□□进行分配。

表 49. Pn676=n. □□□□内部抱闸配置设定表

| 参数 | | 含义 | 生效时间 | 分类 |
|-------------------|--------------------|------------|---------|------|
| Pn676 (内部抱闸配置) | n. □□□ 0 (出厂设定) | 不使用 BK 信号 | 再次接通电源后 | 基本设定 |
| | n. □□□ A | 使用抱闸 A | | |
| | n. □□□ B | 使用抱闸 B | | |
| | n.0 □□□ (出厂设定) | 不使用 BK 信号 | | |
| | n.1 □□□ | 正向输出 BK 信号 | | |
| | n.2 □□□ | 反向输出 BK 信号 | | |

注：将多个信号分配给同一输出端子时，采用 OR 逻辑进行信号输出。请分配 /BK 信号，以免与其他信号重复。

(二). 制动器信号（/BK）的输出时序(电机停止时)

伺服电机停止时，制动器（/BK）信号与伺服 ON 信号同时 OFF。通过设定 Pn506，可以变更从伺服 ON 信号 OFF 到电机实际进入不通电状态的时间。

表 50. Pn506 制动信号（/BK）设定表

| Pn506 | 制动器指令-伺服OFF延迟时间 | | 速度 | 位置 | 转矩 | 生效时间 | 分类 |
|-------|-----------------|------|------|----|----|------|------|
| | 设定范围 | 设定单位 | 出厂设定 | | | | |
| | 0~200 | 10ms | 20 | | | 即时生效 | 基本设定 |



图 43. 制动器信号（/BK）的输出时序图（电机停止时）

注：1. 在垂直轴等上面使用时，机械有时会因自重或者外力的作用产生微小的移动。通过上述用户参数进行伺服 ON/OFF 动作时间的调整，可消除这一微小的移动。

2. 发生警报时，与该设定无关，伺服电机立即进入非通电状态。此时，由于机械运动部的自重或外力等原因，机器有时会在制动器动作之前发生移动。

(三). 制动器信号 (/BK) 的输出时序(电机旋转时)

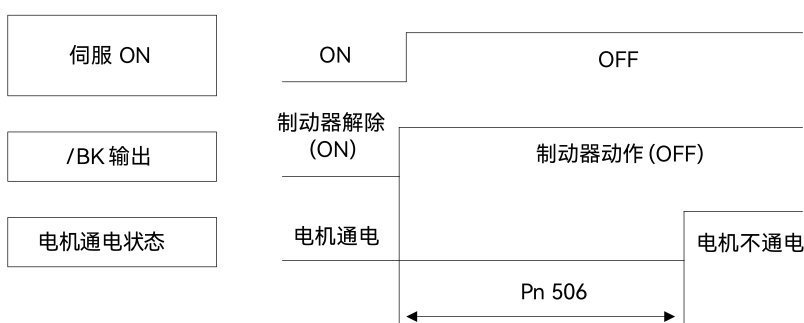
伺服电机旋转中发生报警时，伺服电机停止动作，制动器信号 (/BK) OFF。此时，通过设定制动器指令输出速度值 (Pn507) 以及伺服 OFF —制动器指令等待时间 (Pn508)，可以调整制动器信号 (/BK) 输出时间。

注：警报发生时的停止方法为零速停止时，通过零速指令停止电机后，遵从“5.4.4(2) 制动器信号 (/BK) 的输出时序 (电机停止时)”



图 44. 制动器信号 (/BK) 的输出时序图 (电机旋转时)

当电机满足以下任意一直情况时，制动器开始动作。

1. 电机进入非通电状态后，电机速度低于 Pn507 的设定值时。
2. 电机进入非通电状态后，经过了 Pn508 的设定时间时。

表 51. Pn507/ Pn508 制动信号制动器动作表

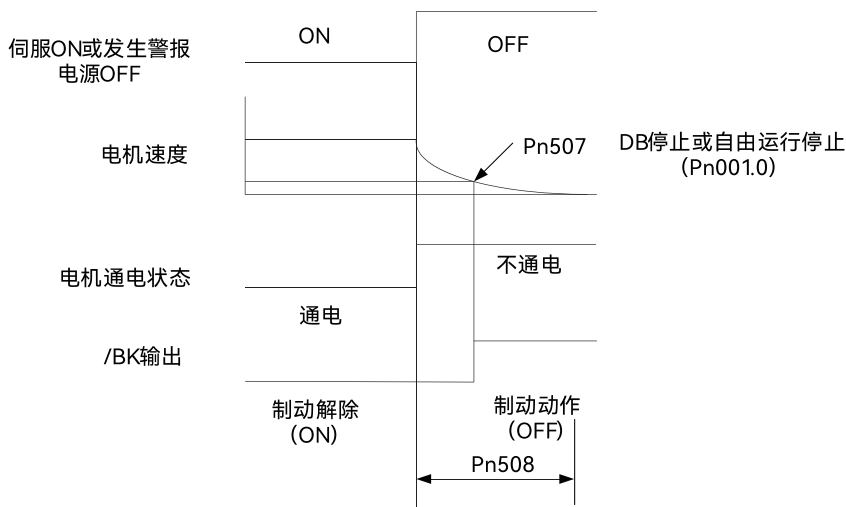
| Pn507 | 制动器指令输出速度值 | | | 生效时间 | 类别 |
|-------|----------------|------|------|------|------|
| | 速度 | 位置 | 转矩 | | |
| | 设定范围 | 设定单位 | 出厂设定 | 即时生效 | 基本设定 |
| | — | — | — | | |
| Pn508 | 伺服OFF—制动器指令等待时 | | | 生效时间 | 类别 |
| | 速度 | 位置 | 转矩 | | |
| | 设定范围 | 设定单位 | 出厂设定 | 即时生效 | 基本设定 |
| | 10-100 | 10ms | 50 | | |

5.4.5 伺服OFF及发生警报时的电机停止方法

注意 ⚠

- DB (动态制动器) 是进行紧急停止的功能。如果在输入了指令的状态下ON/OFF 电源或通过伺服ON 起动、停止伺服电机，DB 回路会频繁动作，可能会导致伺服单元内部元件老化。请通过速度输入指令或位置指令来执行伺服电机的起动、停止。
- 运行中伺服不OFF，主回路电源或控制电源OFF时，伺服电机的停止方法如下所述。无法通过参数进行设定。伺服不OFF 而主回路电源OFF时，伺服电机将DB停止。
- 运行中伺服不OFF，主回路电源或控制电源OFF时，不采用DB停止，而必须采用自由运行停止的场合，请在外部对顺控信号进行组合，以断开伺服电机的接线 (U、V、W)。
- 于报警时的停止方法，为了尽力缩短警报发生时的惯性移动距离，对于允许选择零速停止的警报，出厂设定均为零速停止。但根据用途，有时DB停止比零速停止更合适。

(一). 伺服OFF时电机停止方法

表 52. Pn001 停止设定表 (伺服 OFF 时)

| 参数 | | 伺服电机停止方法 | 伺服电机停止后的状态 | 生效时间 | 分类 |
|-----------------------|--------------------|----------|------------|---------|------|
| Pn001 (功能选择应用开关 1) | n. □□□ 0 | DB | DB | 再次接通电源后 | 基本设定 |
| | n. □□□ 1 | | 自由运行 | | |
| | n. □□□ 2 | 自由运行 | 自由运行 | | |
| | n. □□□ 3 | 最大转矩停车 | DB | | |
| | n. □□□ 4 | | 自由运行 | | |
| | n. □□□ 5 | 减速时间停车 | DB | | |
| | n. □□□ 6 (出厂设定) | | 自由运行 | | |

(二). 发生报警时停止方法

根据报警发生时的停止方法，警报分为 BM.1 警报和 BM.2 警报 2 种，通过 Pn001.0 和 Pn00B.1 来选则。

发生 BM.1 警报时，电机停止方法为 Pn001.0。

发生 BM.2 警报时，电机停止方法为 Pn00B.1。

发生的报警是 BM.1 还是 BM.2 请参考报警一览表。

表 53. 发生 BM.1 警报的参数设定表 (停止方法与伺服 OFF 相同)

| 参数 | | 伺服电机停止方法 | 伺服电机停止后的状态 | 生效时间 | 分类 |
|-----------------------|--------------------|----------|------------|---------|------|
| Pn001 (功能选择应用开关 1) | n. □□□ 0 | DB | DB | 再次接通电源后 | 基本设定 |
| | n. □□□ 1 | | 自由运行 | | |
| | n. □□□ 2 | 自由运行 | 自由运行 | | |
| | n. □□□ 3 | 最大转矩停车 | DB | | |
| | n. □□□ 4 | | 自由运行 | | |
| | n. □□□ 5 | 减速时间停车 | DB | | |
| | n. □□□ 6 (出厂设定) | | 自由运行 | | |

表 54. 发生 BM.2 警报的参数设定表

| 参数 | | 伺服电机停止方法 | 伺服电机停止后的状态 | 生效时间 | 分类 |
|-----------------------|--------------------|----------|------------|---------|------|
| Pn00B (功能选择应用开关 B) | n. □□□ 0 | DB | DB | 再次接通电源后 | 基本设定 |
| | n. □□□ 1 | | 自由运行 | | |
| | n. □□□ 2 | 自由运行 | 自由运行 | | |
| | n. □□□ 3 | 最大转矩停车 | DB | | |
| | n. □□□ 4 | | 自由运行 | | |
| | n. □□□ 5 | 减速时间停车 | DB | | |
| | n. □□□ 6 (出厂设定) | | 自由运行 | | |

(三). 减速停车的减速时间

设置电机停机时由电机最大转速减速至 0rpm 的时间。

表 55. Pn31A (设定减速时间) 设定表

| Pn31A | 减速停车的减速时间 | | | 生效时间 | 类别 |
|-------|-----------|--------|------|------|------|
| | 设定范围 | 设定单位 | 出厂设定 | | |
| | 0 ~ 65535 | 0.01ms | 0 | 即时生效 | 基本设定 |

减速停车的减速时间 = 目标速度 / 额定速度 × 软起动 (减速时间 Pn31A)



图 45. 减速停车的减速时间示意图

5.4.6 瞬时停电的运行

通过设定，即使伺服单元的主回路电源瞬时 OFF，也可按照 Pn509（瞬间停电保持时间）所设定的时间使电机继续通电（伺服 ON）。

表 56. Pn509（设定保持时间）设定表

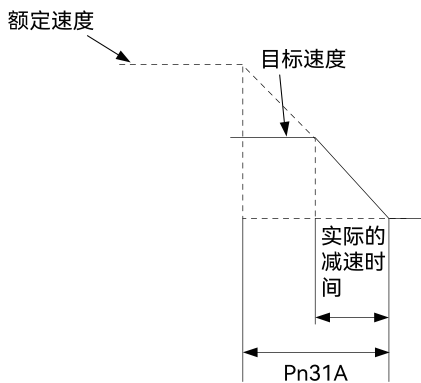
| Pn509 | 瞬间停电保持时间 | | 速度 | 位置 | 转矩 | 生效时间 | 类别 |
|-------|----------|------|------|----|----|------|------|
| | 设定范围 | 设定单位 | 出厂设定 | | | | |
| | 20-50000 | 1ms | 20 | | | 即时生效 | 基本设定 |

瞬时停电时间小于 Pn509 的设定值时，电机将继续通电，大于设定值时电机则不再通电。主回路电源恢复时，电机将恢复通电。

Pn509 的设定值 ≥ 瞬停时间时



图 46. 主回路电源和电机通电状态图 (Pn509 的设定值 ≥ 瞬停时间)

Pn509 的设定值 < 瞬停时间时

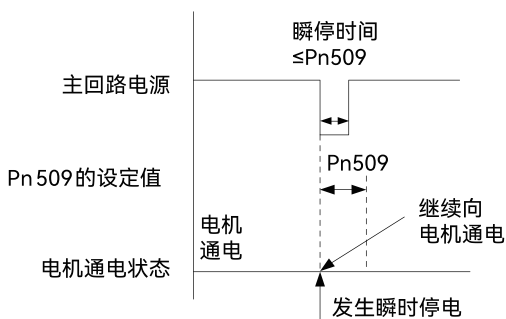

图 47. 主回路电源和电机通电状态图 (Pn509 的设定值 < 瞬停时间)

补充说明:

1. 瞬时停电时间大于 Pn509 的设定值时, 伺服准备就绪输出 (/S-RDY) 信号 OFF, 伺服 OFF。
2. 控制电源和主回路电源使用无断电设备时, 能够应对 1000ms 以上的停电。
3. 伺服单元控制电源的保持时间约为 100ms。控制电源在瞬时停电时无法控制, 执行与通常电源 OFF。操作相同的处理时, Pn509 设定将为无效。

5.4.7 电机过载检出值的设定

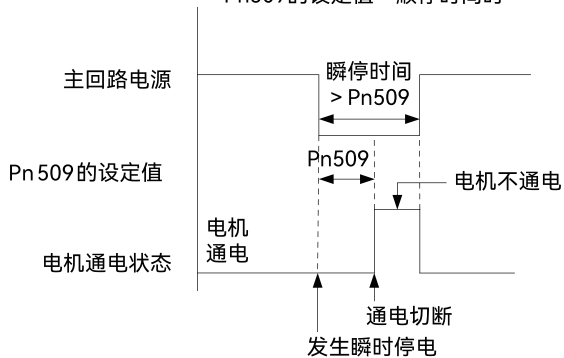
电机过载检出值是指在施加超出伺服电机额定值的连续负载时, 检出过载警告及过载警报的值(阈值)。

其可防止伺服电机过热。

伺服单元能够变更 A.910 (过载警告)、A.720 (过载(连续最大)警报)的检出时间。但不能变更 A.710 (过载特性及过载(瞬时最大)警报)的检出值。

过载警告(A.910)的检出时间

出厂时的过载警告检出时间为过载警报检出时间的 20%。通过变更过载警告值(Pn52B), 可变更过载警告检出时间。将本功能作为所用系统的过载保护功能使用, 可提高安全性。

例如, 将过载警告值(Pn52B)从 20% 变更成 50% 后, 过载警告检出时间将变为过载警报检出时间的一半(50%)。

表 57. Pn52B (过载警告检出时间) 设定表

| Pn52B | 过载警告值 | | 速度 | 位置 | 转矩 | 生效时间 | 类别 |
|-------|---------|------|------|----|----|------|----|
| | 设定范围 | 设定单位 | 出厂设定 | | | | |
| | 1 ~ 100 | 1% | 20 | | | | |

过载警报(A.720)的检出时间

在伺服电机的散热不佳(散热片较小等)时, 可减小过载警报的检出值以防止过热。

减小过载警报检出值的系数为 Pn52C (电机过载检出基极电流降低额定值)。

表 58. Pn52C (过载警告检出基极电流降低额定值) 设定表

| Pn52C | 电机过载检出基极电流降低额定值 | | 速度 | 位置 | 转矩 | 生效时间 | 类别 |
|-------|-----------------|------|------|----|----|------|----|
| | 设定范围 | 设定单位 | 出厂设定 | | | | |
| | 10 ~ 100 | 1% | 100 | | | | |

可提前检出过载(连续最大)警报(A.720), 以防止电机发生过载。

5.4.8 再生电阻设定

连接外置再生电阻器时, 请务必通过 Pn600 来设定再生电阻容量。

若在连接外置再生电阻器的状态下设定为“Pn600 = 0”, 则有可能无法检出“再生过载警报(A.320)若无法正常检出“再生过载警报(A.320)”, 外置再生电阻器可能会损坏, 从而导致人身伤害、火灾等事故, 因此请务必设定适当的值。

表 59. Pn600 (再生电阻容量) 设定表

| Pn600 | 再生电阻容量 | | 速度 | 位置 | 转矩 | 生效时间 | 类别 |
|-------|-----------------|------|------|----|----|------|----|
| | 设定范围 | 设定单位 | 出厂设定 | | | | |
| | 0- 伺服单元最大适用电机容量 | 10W | 0 | | | | |

再生电阻容量的设定需要根据外部冷却的方式而定。

1. 自冷方式(自然对流冷却)时: 设定为再生电阻容量(W)的 20% 以下。
2. 强制风冷方式时: 设定为再生电阻容量(W)的 50% 以下。

(例) 自冷式外置再生电阻器的容量为 50W 时, 设定值为 $50W \times 20\% = 10W$, 因此应设为 $Pn600=1$ (设定单位: 10W)。

注: 1. 以通常的额定负载率使用外置再生电阻器时, 电阻器的温度将达到 $200^{\circ}C \sim 300^{\circ}C$, 请务必降低额定值后再使用。关于电阻器的负载特性, 请向生产厂家咨询。

2. 为确保安全, 建议使用带温控开关的外置再生电阻器。

表 60. Pn630 (外置再生电阻的阻值) 设定表

| Pn630 | 外置再生电阻的阻值 | | 速度 | 位置 | 转矩 | 生效时间 | 类别 |
|-------|-----------|------------------------|------|----|----|---------|------|
| | 设定范围 | 设定单位 | 出厂设定 | | | | |
| | 0~65535 | 220V: mΩ 380V: 10mΩ | 0 | | | 再次接通电源后 | 基本设定 |

5.4.9 主回路掉电时减速时间和掉电后保持时间

使用该功能时, 需要打开 (Pn61F.bit1) 主回路断电减速功能开关后, 才可以使用下面功能。

表 61. Pn30A (主回路掉电时减速时间) 设定表

| Pn30A | 主回路掉电时减速时间 | | | 生效时间 | 类别 |
|-------|------------|------|------|------|------|
| | 设定范围 | 设定单位 | 出厂设定 | | |
| | 0 ~ 10000 | 1ms | 0 | 即刻生效 | 基本设定 |

使用该功能时, 需要打开 (Pn61F.bit1) 主回路断电减速功能开关后, 才可以使用下面功能。

表 62. Pn30B (主回路掉电时后保持时间) 设定表

| Pn30B | 主回路掉电时后保持时间 | | | 生效时间 | 类别 |
|-------|-------------|------|------|------|------|
| | 设定范围 | 设定单位 | 出厂设定 | | |
| | 0 ~ 1000 | 1ms | 0 | 即刻生效 | 基本设定 |

5.5 其他输入输出信号

5.5.1 报警输出 (ALM) 信号

伺服单元发生故障时, 输出此信号, 连接端子可自行分配。

表 63. 报警信号输出表

| 种类 | 名称 | A轴连接端子 | B轴连接端子 | B轴连接端子 | B轴连接端子 | 状态 | 含义 |
|----|------------|--------|--------|--------|--------|----------|-----------|
| 输出 | 报警输出 (ALM) | CN1-9 | CN1-7 | CN1-5 | CN1-3 | ON (闭合) | 伺服单元正常状态。 |
| | | | | | | OFF (断开) | 伺服单元报警状态。 |

5.5.2 警告输出 (/WARN) 信号

伺服单元设有警报和警告。警报为伺服单元存在异常, 需立即停止运行的状态。警告为发生警报前的通告, 无需停止运行的状态。

表 64. 警告信号输出表

| 种类 | 名称 | 连接端子 | 状态 | 含义 |
|----|--------------|------|----------|-----------|
| 输出 | 警告输出 (/WARN) | 需分配 | ON (闭合) | 伺服单元警告状态。 |
| | | | OFF (断开) | 伺服单元正常状态。 |

5.5.3 旋转检出输出信号 (/TGON)

当电机转速高于 Pn502 的设定值时输出此信号。

表 65. 旋转检出信号输出表

| 种类 | 名称 | 连接端子 | 状态 | 含义 |
|----|------------------|-------|----------|--------------------|
| 输出 | 旋转检出输出信号 (/TGON) | 可自行分配 | ON (闭合) | 伺服电机转速高于 Pn502 设定值 |
| | | | OFF (断开) | 伺服电机转速低于 Pn502 设定值 |

旋转检出输出 (/TGON) 相关参数:

设定输出 (/TGON) 信号的条件范围。

表 66. Pn502 (旋转检出值) 参数设定表

| Pn502 | 旋转检出值 | | 速度 | 位置 | 转矩 | 生效时间 | 类别 |
|-------|---------|------|------|----|----|------|----|
| | 设定范围 | 即时生效 | 出厂设定 | | | | |
| | 0-10000 | rpm | 20 | | | | |

5.5.4 准备就绪输出 (/S-RDY) 信号

伺服准备就绪输出 (/S-RDY) 信号在伺服单元可接收伺服 ON 输入 (/S-ON) 信号的状态下变为 ON, 连接端子可自行分配。

表 67. 准备就绪信号输出表

| 种类 | 名称 | A轴连接端子 | B轴连接端子 | B轴连接端子 | B轴连接端子 | 状态 | 含义 |
|----|-------------------|--------|--------|--------|--------|----------|-------------------------|
| 输出 | 准备就绪输出信号 (/S-RDY) | CN1-10 | CN1-8 | CN1-6 | CN1-4 | ON (闭合) | 可接收伺服 ON (/S-ON) 信号的状态 |
| | | | | | | OFF (断开) | 不可接收伺服 ON (/S-ON) 信号的状态 |

注: 1. 主回路电源 ON、非硬件基极封锁状态、未发生警报时可输出准备就绪 (/S-RDY) 信号

5.6 电子齿轮比

齿轮比实质意义为: 负载轴位移为 1 个指令单位时, 对应的电机位移 (单位: 编码器单位)。

齿轮比由分子 6091-01h 和分母 6091-02h 组成, 通过齿轮比可建立负载轴位移 (指令单位) 与电机位移 (编码器单位) 的比例关系: 电机位移 = 负载轴位移 × 齿轮比。

电机与负载间通过减速机及其他机械传动机构连接。因此, 齿轮比与机械减速比、机械尺寸相关参数、电机分辨率相关。计算方法如下:

齿轮比 = 电机分辨率 / 负载轴分辨率;

齿轮比用于建立用户指定的负载轴位移与电机轴位移的比例关系。

表 68. 电子齿轮比设定表

| Pn78C | 电子齿轮比分子 | | 位置 | 生效时间 | 类别 |
|-------|--------------|------|------|------|----|
| | 设定范围 | 设定单位 | 出厂设定 | | |
| | 1-1073741824 | — | 1 | | |
| Pn78E | 电子齿轮比分母 | | 位置 | 生效时间 | 类别 |
| | 设定范围 | 设定单位 | 出厂设定 | | |
| | 1-1073741824 | — | 1 | | |

电机轴和负载侧的机器减速比为 n/m 时:

$$\text{电子齿轮比} \frac{B}{A} = \frac{Pn78C}{Pn78E} = \frac{\text{编码器分辨率}}{\text{电机旋转一圈所需要脉冲数}} \times \frac{m}{n}$$

编码器分辨率可通过电机型号判断如下所示:

X6 系列 - □□□□□□□□

表 69. 编码器分辨率判断表

| 符号 | 规格 | 编码器分辨率 |
|----|--------------|----------------------------|
| A | 17 位绝对型 (多圈) | 131072 (2 ¹⁷) |
| D | 23 位绝对型 (多圈) | 8388608 (2 ²³) |

注: 电子齿轮比设定范围: 0.001 ≤ 电子齿轮比 (B/A) ≤ 编码器分辨率 * 0.4, 不在范围内将发生“参数设定异常 (A.040) 警报”。

5.7 轮廓位置模式 (Profile Position Mode, PP)

在轮廓位置模式下, 驱动器控制电机可进行绝对位置定位和相对位置定位两种定位方式。上位控制器可以设置目标位置, 起步速度, 停止速度以及加 (减) 速度。启用轮廓位置模式时, 将对象 6060H 设置为 1, 此模式适用于 EtherCAT。控制框图及输入输出参见下图。



图 48. 轮廓位置模式控制图



图 49. 轮廓位置模式输入输出

5.7.1 轮廓位置模式的控制字设定 (60400010h)

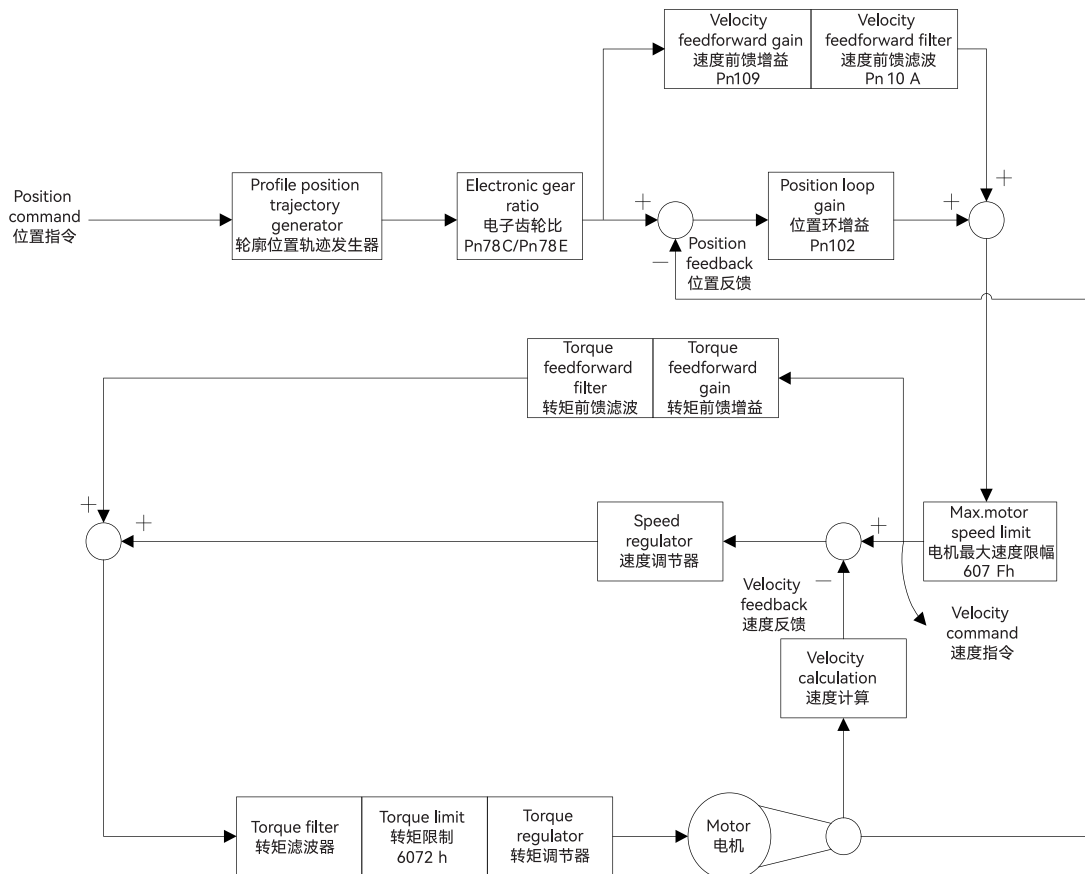
选择轮廓位置模式时，控制字 (6040h) 各个位的意义如下表所示，其中背景用深颜色标注的是轮廓位置模式专用的控制命令。

表 70. 轮廓位置模式的控制字说明

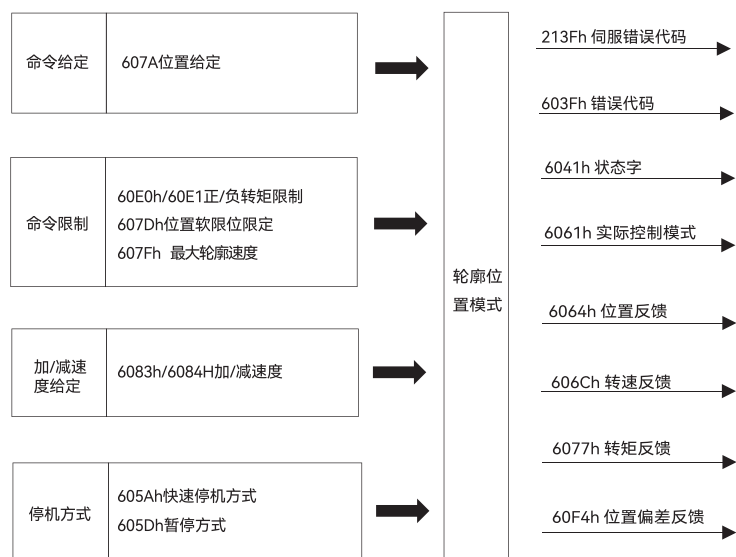
| Bit | 名称 | 说明 |
|-------|------------------|--|
| 0 | Switch on | 使能伺服时必须设置为 1。 |
| 1 | Enable voltage | 使能伺服时必须设置为 1。 |
| 2 | 快速停机 | 使能伺服时必须设置为 1，设置为 0 则快速停机。 |
| 3 | Operation enable | 使能伺服时必须设置为 1。 |
| 4 | 更新位置指令 | 在 0 → 1 变化时载入下一组位置指令参数 (包括目标位置或位置增量，起步速度，运行速度，加减速速度) |
| 5 | 立即更新 | 0: 等待当前位置指令执行完后再执行新指令， 1: 中止正在执行的指令，执行最新的位置指令 |
| 6 | 位置指令类型 | 0: 绝对值指令， 1: 相对位置指令 |
| 7 | 故障复位 | 在 0 → 1 变化时执行一次故障复位，如需多次复位，则需要产生多次 0 → 1 变化。此位置 1 时，其它控制指令无效 |
| 8 | 暂停 | 0: 无效， 1: 有效。有效时停止执行指令 |
| 9 | PP 模式预留 | 暂无 |
| 10 | 预留 | 暂无 |
| 11~15 | 厂家自定义 | 暂无 |

5.7.2 轮廓位模式的状态字定义 (60410010h)

选择轮廓位置模式时，状态字 (6041h) 各个位的意义如下表所示。其中背景用深颜色标注的是轮廓位置模式专用的状态。

表 71. 轮廓位置模式的状态字说明

| Bit | 名称 | 说明 |
|-----|--------------------|--------------------------|
| 0 | Ready to switch on | 0: 无效， 1: 有效。有效时表示可以使能伺服 |
| 1 | Switched on | 0: 无效， 1: 有效。有效时表示可以使能伺服 |
| 2 | Operation enabled | 0: 无效， 1: 有效。有效时表示伺服已使能 |
| 3 | 伺服故障 | 0: 无故障， 1: 有故障 |

| | | |
|----|--------------------|--|
| 4 | Voltage enabled | 0: 无效, 1: 有效。有效时表示可以使能伺服 |
| 5 | 快速停机 | 0: 快速停机有效, 1: 快速停机无效 |
| 6 | Switch on disabled | 0: 无效, 1: 有效。有效时表示不可以使能伺服 |
| 7 | 警告 | 0: 无警告, 1: 有警告 |
| 8 | 厂家自定义 | 暂无 |
| 9 | 远程控制 | 0: 无效, 1: 有效。有效时表示控制字已生效 |
| 10 | 位置到达 | 60400010h bit 8 (暂停)=0, 0: 位置未到达, 1: 位置到达; 60400010h bit 8 (暂停)=1, 0: 减速中, 1: 速度为 0 |
| 11 | 内部软限位状态 | 0: 没有到达软限位, 1: 到达软限位 |
| 12 | 新位置指令收到状态 | 0: 可以更新位置指令 1: 不可以更新位置指令 |
| 13 | 位置偏差错误 | 0: 位置偏差值在规定范围之内 (6065h) 1: 位置偏差值超过设定范围 (6065h) |
| 14 | 厂家自定义 | 暂无 |
| 15 | 回原完成 | 0: 无效, 1: 已完成回原点。 对于绝对值系统, Pn781.3=1 后, 回原点成功之后会存储 Bit15 的值 (掉电保存) |

5.7.3 轮廓位置模式相关的参数

如下表所示, 列出了轮廓位置模式涉及到的字典对象:

表 72. 轮廓位置模式相关的字典对象

| 索引 | 子索引 | 名称 | 访问类型 | 数据类型 | 默认值 |
|-------|-----|-------------|------|------------|-------------|
| 6040h | — | 控制字 | rw | unsigned16 | 0 |
| 6041h | — | 状态字 | ro | unsigned16 | 0 |
| 6060h | — | 控制模式 | rw | integer8 | 0 |
| 6061h | — | 控制模式显示 | ro | integer8 | 0 |
| 6062h | — | 用户位置指令 | ro | integer32 | 0 |
| 6063h | — | 电机位置反馈 | ro | integer32 | 0 |
| 6064h | — | 用户位置反馈 | ro | integer32 | 0 |
| 6065h | — | 用户位置偏差过大阈值 | rw | unsigned32 | 0 |
| 6067h | — | 位置到达阈值 | rw | unsigned32 | 50 |
| 6068h | — | 位置到达时间 | rw | unsigned16 | 0 |
| 606Bh | — | 用户速度指令值 | ro | integer32 | 0 |
| 606Ch | — | 用户实际速度反馈 | ro | integer32 | 0 |
| 607Ah | — | 目标位置值 | rw | integer32 | 0 |
| 607Ch | — | 原点偏置 | rw | integer32 | 0 |
| 607Dh | 01h | 软限位: 最小位置限制 | rw | integer32 | -2147483648 |
| | 02h | 软限位: 最大位置限制 | rw | integer32 | 2147483647 |
| 607Eh | — | 指令极性 | rw | unsigned8 | 0 |
| 607Fh | — | 最大轮廓速度 | rw | unsigned32 | 2147483647 |
| 6080h | — | 最大电机速度 | rw | unsigned32 | 10000 |
| 6081h | — | 轮廓速度 | rw | unsigned32 | 0 |
| 6083h | — | 轮廓加速度 | rw | unsigned32 | 10485760 |
| 6084h | — | 轮廓减速度 | rw | unsigned32 | 10485760 |
| 60F4h | — | 用户位置偏差 | ro | integer32 | 0 |
| 60FCh | — | 电机位置指令反馈 | ro | integer32 | 0 |

5.7.4 轮廓位置模式使用简单教程

(一). 设置伺服驱动器参数

表 73. 运行轮廓位置模式时的伺服驱动器参数配置

| 参数地址 | 设定值 | 说明 |
|---------|-----|--------------------------------|
| Pn002.2 | 1 | 将绝对值编码器当作增量使用，若在绝对值系统中无需修改此参数。 |
| Pn00B.2 | 1 | 将供电方式改为单相供电，若使用三相供电则无需修改此参数。 |

(二). 上位控制器连接伺服驱动器，设置组态 PDO 参数等。

(三). 运行上位控制器，其中

表 74. 轮廓位置模式启动及运行流程

| 地址 | 名称 | 值设定 (10 进制数值) |
|------------------|----------------|----------------------------|
| 60600008h | 控制模式 | 1 |
| 607A0020h | 给定位置 | 用户设定 |
| 60810020h | 轮廓位置环下的给定速度 | -2147483648~2147483647 |
| 60400010h 控制字 | 使能 | 任意数 → 6 → 7 → 15/47/79/111 |
| | 报警清除 | 任意数 → 128 (上升沿有效, 如能清除) |
| | 绝对位置给定 (非立即更新) | 6 → 7 → 15 → 31 |
| | 绝对位置给定 (立即更新) | 6 → 7 → 47 → 63 |
| | 相对位置给定 (非立即更新) | 6 → 7 → 79 → 95 |
| 60830020h | 轮廓加速度 | -2147483648~2147483647 |
| 60840020h | 轮廓减速度 | -2147483648~2147483647 |
| 607F0020h | 最大轮廓速度 | -2147483648~2147483647 |

5.8 轮廓速度模式 (Profile Velocity Mode , PV)

在轮廓速度模式下，上位控制器可以设置目标速度和加（减）速度。启用轮廓速度模式时，将对象 6060H 设置为 3。此模式适用于 EtherCAT，控制框图及输入输出参见下图。



图 50. 轮廓速度模式控制框图



图 51. 轮廓速度模式输入输出

5.8.1 轮廓速度模式的控制字设定 (60400010h)

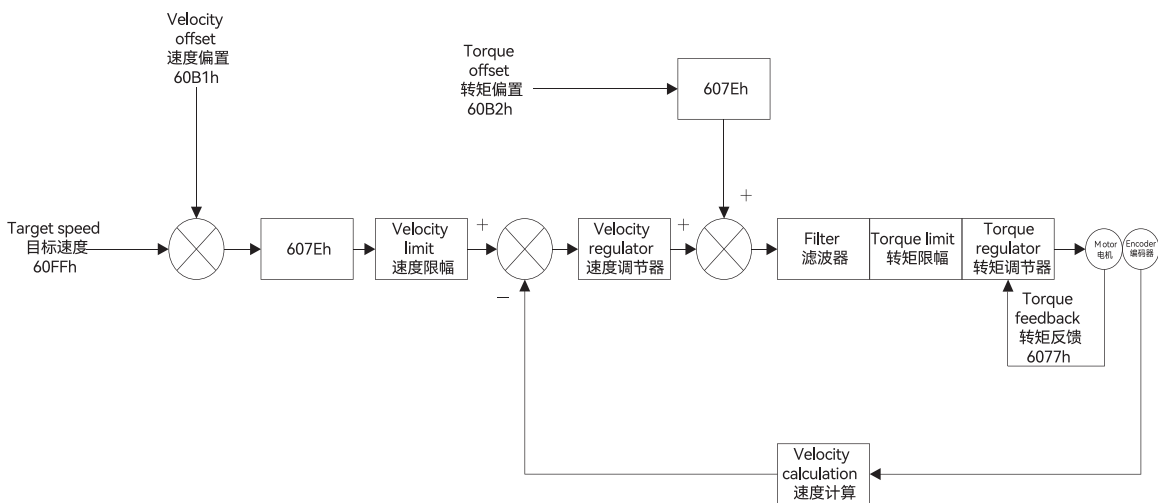
选择轮廓速度模式时，控制字（6040h）各个位的意义如下表所示，其中背景用深颜色标注的是轮廓速度模式专用的控制命令。

表 75. 轮廓速度模式的控制字说明

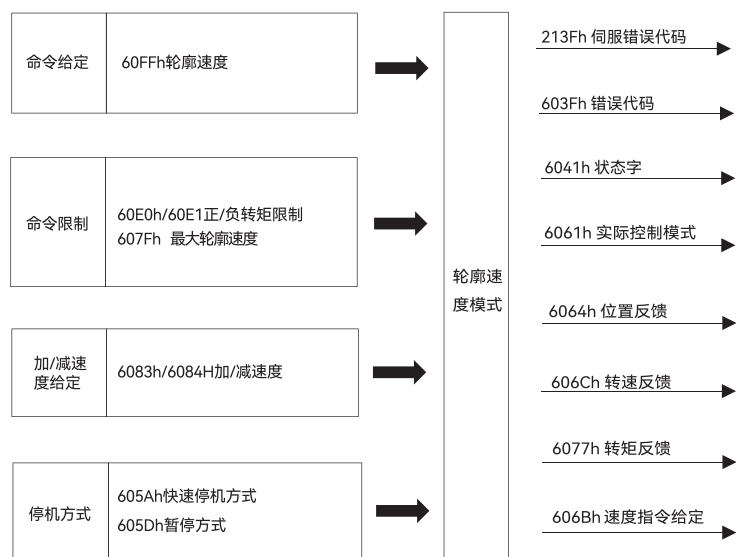
| Bit | 名称 | 说明 |
|-------|------------------|--|
| 0 | Switch on | 使能伺服时必须设置为 1。 |
| 1 | Enable voltage | 使能伺服时必须设置为 1。 |
| 2 | 快速停机 | 使能伺服时必须设置为 1，设置为 0 则快速停机。 |
| 3 | Operation enable | 使能伺服时必须设置为 1。 |
| 4 ~ 6 | PV 模式预留 | 暂无 |
| 7 | 故障复位 | 在 0 → 1 变化时执行一次故障复位，如需多次复位，则需要产生多次 0 → 1 变化。此位置 1 时，其它控制指令无效 |
| 8 | 暂停 | 0: 无效，1: 有效。无效时执行指令，有效时停止 |
| 9 | PV 模式预留 | 暂无 |
| 10 | 预留 | 暂无 |
| 11~15 | 厂家自定义 | 暂无 |

5.8.2 轮廓速度模式的状态字定义 (60410010h)

选择轮廓速度模式时，状态字（6041h）各个位的意义如下表所示。其中背景用深颜色标注的是轮廓速度模式专用的状态。

表 76. 轮廓速度模式的状态字说明

| Bit | 名称 | 说明 |
|-----|--------------------|--------------------------|
| 0 | Ready to switch on | 0: 无效，1: 有效。有效时表示可以使能伺服 |
| 1 | Switched on | 0: 无效，1: 有效。有效时表示可以使能伺服 |
| 2 | Operation enabled | 0: 无效，1: 有效。有效时表示伺服已使能 |
| 3 | 伺服故障 | 0: 无故障，1: 有故障 |
| 4 | Voltage enabled | 0: 无效，1: 有效。有效时表示可以使能伺服 |
| 5 | 快速停机 | 0: 快速停机有效，1: 快速停机无效 |
| 6 | Switch on disabled | 0: 无效，1: 有效。有效时表示不可以使能伺服 |
| 7 | 警告 | 0: 无警告，1: 有警告 |

| | | |
|---------|---------|--|
| 8 | 厂家自定义 | 暂无 |
| 9 | 远程控制 | 0: 无效, 1: 有效。有效时表示控制字已生效 |
| 10 | 速度到达 | 60400010h bit 8 (暂停)=0, 0: 速度未到达, 1: 速度达到; 60400010h bit 8 (暂停)=1, 0: 减速中, 1: 速度为 0 |
| 11 | 内部软限位状态 | 0: 没有到达软限位, 1: 到达软限位 |
| 12 | 零速度状态 | 0: 速度不等于 0, 1: 速度等于 0 |
| 13 | PV 模式预留 | 暂无 |
| 14 ~ 15 | 厂家自定义 | 暂无 |

5.8.3 轮廓速度模式相关的参数

如下表所示, 列出了轮廓位置模式涉及到的字典对象。

表 77. 轮廓速度模式相关的字典对象

| 索引 | 子索引 | 名称 | 访问类型 | 数据类型 | 默认值 |
|-------|-----|-------------|------|------------|-------------|
| 6040h | — | 控制字 | rw | unsigned16 | 0 |
| 6041h | — | 状态字 | ro | unsigned16 | 0 |
| 6060h | — | 控制模式 | rw | integer8 | 0 |
| 6061h | — | 控制模式显示 | ro | integer8 | 0 |
| 6063h | — | 电机位置反馈 | ro | integer32 | 0 |
| 6064h | — | 用户位置反馈 | ro | integer32 | 0 |
| 606Bh | — | 用户速度指令值 | ro | integer32 | 0 |
| 606Ch | — | 用户实际速度反馈 | ro | integer32 | 0 |
| 606Dh | — | 速度到达阈值 | rw | unsigned16 | 10 |
| 606Eh | — | 速度到达时间 | rw | unsigned16 | 0 |
| 607Ch | — | 原点偏置 | rw | integer32 | 0 |
| 607Dh | 01h | 软限位: 最小位置限制 | rw | integer32 | -2147483648 |
| | 02h | 软限位: 最大位置限制 | rw | integer32 | 2147483647 |
| 607Eh | — | 指令极性 | rw | unsigned8 | 0 |
| 607Fh | — | 最大轮廓转速 | rw | unsigned32 | 2147483647 |
| 6080h | — | 最大电机转速 | rw | integer32 | 10000 |
| 6083h | — | 轮廓加速度 | rw | unsigned32 | 10485760 |
| 6084h | — | 轮廓减速度 | rw | unsigned32 | 10485760 |
| 60FFh | — | 目标速度 | rw | integer32 | 0 |

5.8.4 轮廓速度模式使用简单举例

(一). 设置伺服驱动器参数

表 78. 运行轮廓速度模式时的伺服驱动器参数配置

| 参数地址 | 设定值 | 说明 |
|---------|-----|---------------------------------|
| Pn002.2 | 1 | 将绝对值编码器当作增量使用, 若在绝对值系统中无需修改此参数。 |
| Pn00B.2 | 1 | 将供电方式改为单相供电, 若使用三相供电则无需修改此参数。 |

(二). 上位控制器连接伺服驱动器, 设置组态 PDO 参数等。

(三). 运行上位控制器, 其中

表 79. 轮廓速度模式启动及运行流程

| 地址 | 名称 | 值设定 (10 进制数值) |
|------------------|--------|-------------------------|
| 60600008h | 控制模式 | 3 |
| 60FF0020h | 轮廓速度给定 | -2147483648~2147483647 |
| 60400010h 控制字 | 使能 | 任意数 → 6 → 7 → 15 |
| | 报警清除 | 任意数 → 128 (上升沿有效, 如能清除) |
| | 电机转动 | 使能后给点速度指令 |
| 60830020h | 轮廓加速度 | -2147483648~2147483647 |
| 60840020h | 轮廓减速度 | -2147483648~2147483647 |
| 607F0020h | 最大轮廓速度 | -2147483648~2147483647 |

5.9 轮廓转矩模式 (Profile Torque Mode, PT)

在轮廓转矩模式下，上位控制器可以设置目标转矩和转矩指令变化率（转矩斜坡）。启用轮廓转矩模式时，将对象 6060H 设置为 4。此模式适用于 EtherCAT，控制框图及输入输出如下两图所示。



图 52. 轮廓转矩模式控制框图



图 53. 轮廓转矩模式输入输出

5.9.1 轮廓转矩模式的控制字设定 (60400010h)

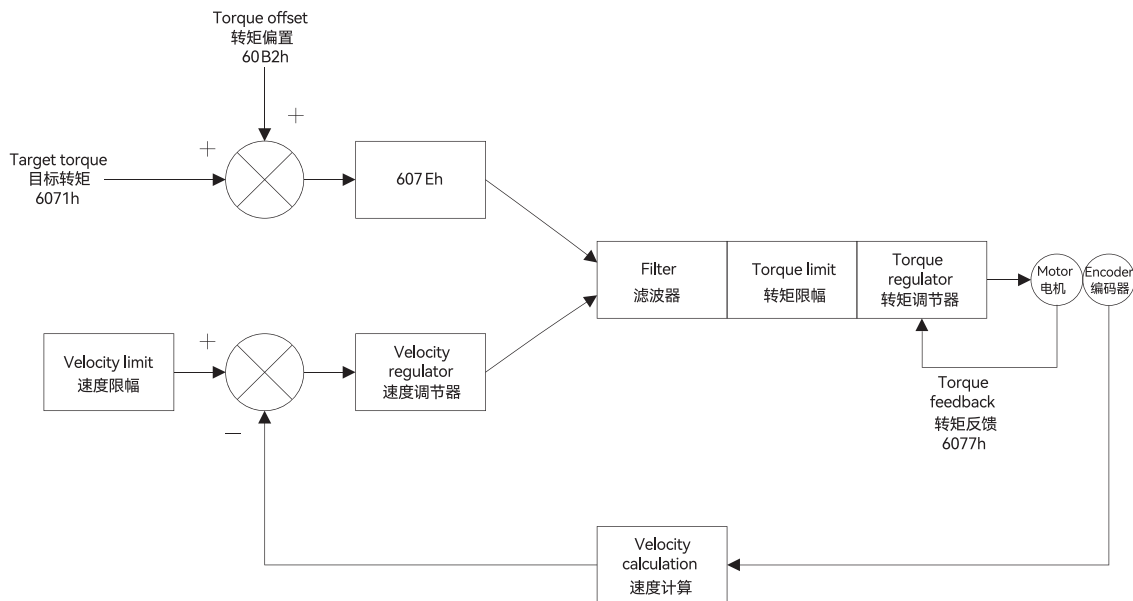
选择轮廓转矩模式时，控制字 (6040h) 各个位的意义如下表所示，其中背景用深颜色标注的是轮廓转矩模式专用的控制命令。

表 80. 轮廓转矩模式的控制字说明

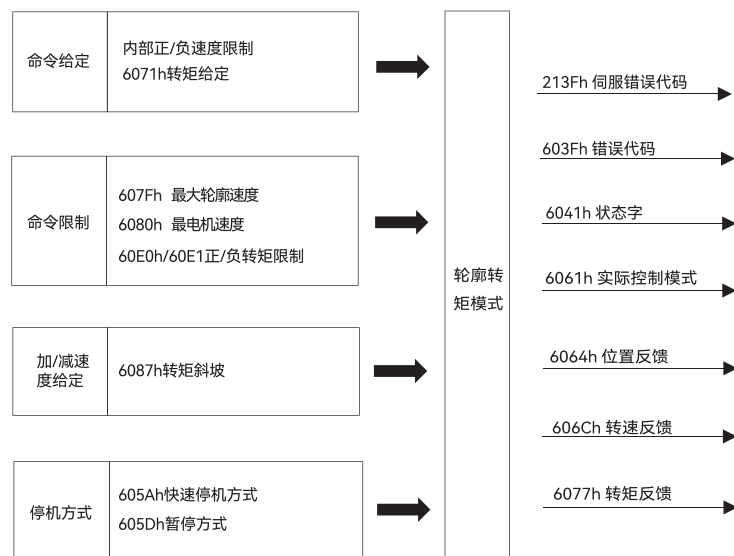
| Bit | 名称 | 说明 |
|-------|------------------|--|
| 0 | Switch on | 使能伺服时必须设置为 1。 |
| 1 | Enable voltage | 使能伺服时必须设置为 1。 |
| 2 | 快速停机 | 使能伺服时必须设置为 1，设置为 0 则快速停机。 |
| 3 | Operation enable | 使能伺服时必须设置为 1。 |
| 4 ~ 6 | PT 模式预留 | 暂无 |
| 7 | 故障复位 | 在 0 → 1 变化时执行一次故障复位，如需多次复位，则需要产生多次 0 → 1 变化。此位置 1 时，其它控制指令无效 |
| 8 | 暂停 | 0: 无效，1: 有效。无效时执行指令，有效时停止 |
| 9 | PT 模式预留 | 暂无 |
| 10 | 预留 | 暂无 |
| 11~15 | 厂家自定义 | 暂无 |

5.9.2 轮廓转矩模式的状态字定义 (60410010h)

选择轮廓转矩模式时，状态字 (6041h) 各个位的意义如下表所示。其中背景用深颜色标注的是轮廓转矩模式专用的状态。

表 81. 轮廓转矩模式的状态字说明

| Bit | 名称 | 说明 |
|---------|--------------------|--------------------------|
| 0 | Ready to switch on | 0: 无效，1: 有效。有效时表示可以使能伺服 |
| 1 | Switched on | 0: 无效，1: 有效。有效时表示可以使能伺服 |
| 2 | Operation enabled | 0: 无效，1: 有效。有效时表示伺服已使能 |
| 3 | 伺服故障 | 0: 无故障，1: 有故障 |
| 4 | Voltage enabled | 0: 无效，1: 有效。有效时表示可以使能伺服 |
| 5 | 快速停机 | 0: 快速停机有效，1: 快速停机无效 |
| 6 | Switch on disabled | 0: 无效，1: 有效。有效时表示不可以使能伺服 |
| 7 | 警告 | 0: 无警告，1: 有警告 |
| 8 | 厂家自定义 | 暂无 |
| 9 | 远程控制 | 0: 无效，1: 有效。有效时表示控制字已生效 |
| 10 | 转矩到达 | 0: 转矩未到达，1: 转矩到达 |
| 11 | 内部软限位状态 | 0: 没有到达软限位，1: 到达软限位 |
| 12、13 | PT 模式预留 | 暂无 |
| 14、15 | 厂家自定义 | 暂无 |
| 14 ~ 15 | 厂家自定义 | 暂无 |

5.9.3 轮廓转矩模式相关的参数

如下表所示，列出了轮廓转矩模式涉及到的字典对象。

表 82. 轮廓转矩模式相关的字典对象

| 索引 | 子索引 | 名称 | 访问类型 | 数据类型 | 默认值 |
|-------|-----|------|------|------------|-----|
| 603Fh | — | 错误代码 | ro | unsigned16 | 0 |
| 6040h | — | 控制字 | nw | unsigned16 | 0 |
| 6041h | — | 状态字 | ro | unsigned16 | 0 |

| | | | | | |
|-------|-----|------------|----|------------|-------------|
| 6060h | — | 控制模式 | rw | integer8 | 0 |
| 6061h | — | 控制模式显示 | ro | integer8 | 0 |
| 606Ch | — | 用户实际速度反馈 | ro | integer32 | 0 |
| 6071h | — | 转矩目标值 | rw | integer16 | 0 |
| 6074h | — | 用户给定转矩值 | ro | integer16 | 0 |
| 6077h | — | 实际转矩反馈 | ro | integer16 | 0 |
| 607Dh | 01h | 软限位：最小位置限制 | rw | integer32 | -2147483648 |
| | 02h | 软限位：最大位置限制 | rw | integer32 | 2147483647 |
| 607Fh | — | 最大轮廓速度 | rw | unsigned32 | 2147483647 |
| 6080h | — | 最大电机转速 | rw | unsigned32 | 10000 |
| 6087h | — | 转矩斜坡 | rw | unsigned32 | 0 |

5.9.4 轮廓转矩模式简单使用举例

(一). 设置伺服驱动器参数

表 83. 运行轮廓转矩模式时的伺服驱动器参数配置

| 参数地址 | 设定值 | 说明 |
|---------|-----|--------------------------------|
| Pn002.2 | 1 | 将绝对值编码器当作增量使用，若在绝对值系统中无需修改此参数。 |
| Pn00B.2 | 1 | 将供电方式改为单相供电，若使用三相供电则无需修改此参数。 |

(二). 上位控制器连接伺服驱动器，设置组态 PDO 参数等。

(三). 运行上位控制器，其中

表 84. 轮廓速度模式启动及运行流程

| 地址 | 名称 | 值设定 (10 进制数值) |
|------------------|---------------|-------------------------|
| 60600008h | 控制模式 | 4 |
| 60800020h | 轮廓转矩模式下最大转速限制 | 用户设定 |
| 60710010h | 轮廓转矩给定 | 用户给定 |
| 60400010h 控制字 | 使能 | 任意数 → 6 → 7 → 15 |
| | 报警清除 | 任意数 → 128 (上升沿有效, 如能清除) |
| | 电机转动 | 使能后给定指令 |
| 60870020h | 转矩斜坡 | 用户设定 (轮廓转矩模式下的转矩指令加速度) |
| 607F0020h | 最大轮廓速度 | -2147483648~2147483647 |

5.10 原点回归模式 (Home Mode, HM)

根据原点开关信号、限位开关信号和编码器 Z 信号，CiA402 协议定义了 31 种回原方式。启用此模式时，将对象 6060H 设置为 6。此模式适用于 EtherCAT。

表 85. 输入信号对应伺服功能及端子配置表

| 输入信号描述 | 伺服对应功能 | 端子配置 |
|--------|--------|------------|
| 原点接近信号 | 原点开关 | SI0(PIN40) |
| 正限位输入 | P-OT | SI2(PIN42) |
| 负限位输入 | N-OT | SI3(PIN43) |



图 54. 原点回归模式控制框图



图 55. 原点模式输入输出

5.10.1 原点回归模式中的控制字设定 (60400010h)

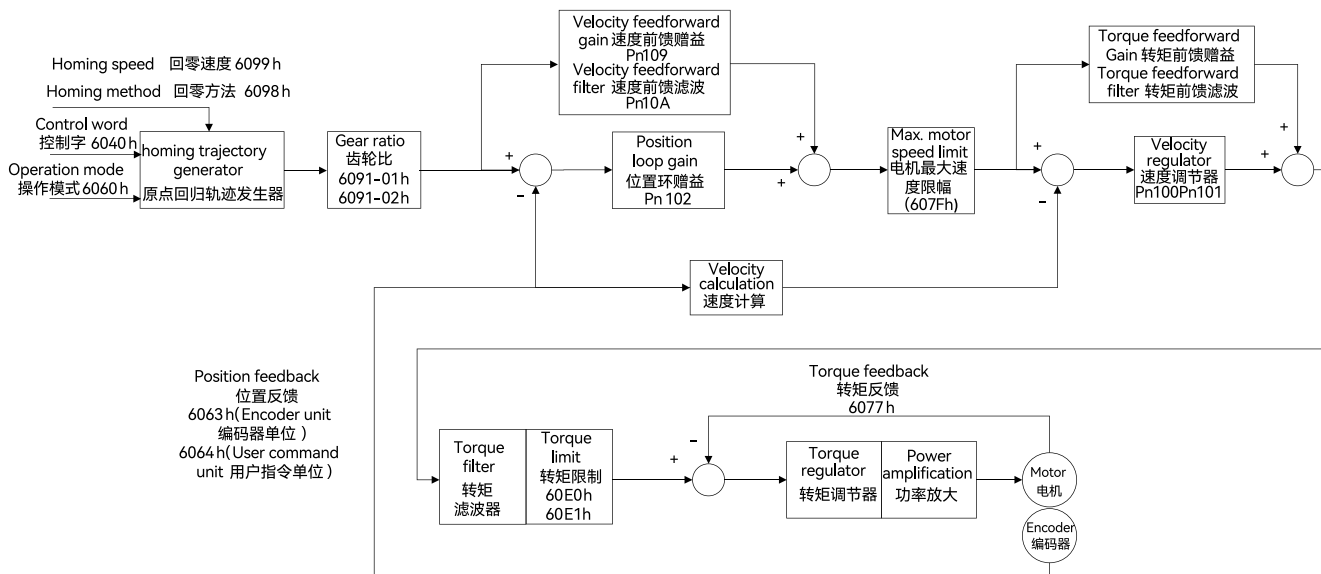
选择原点回归模式时，控制字 (6040h) 各个位的意义如下表所示，其中背景用深颜色标注的是原点回归模式专用的控制命令。

表 86. 原点回归模式的控制字说明

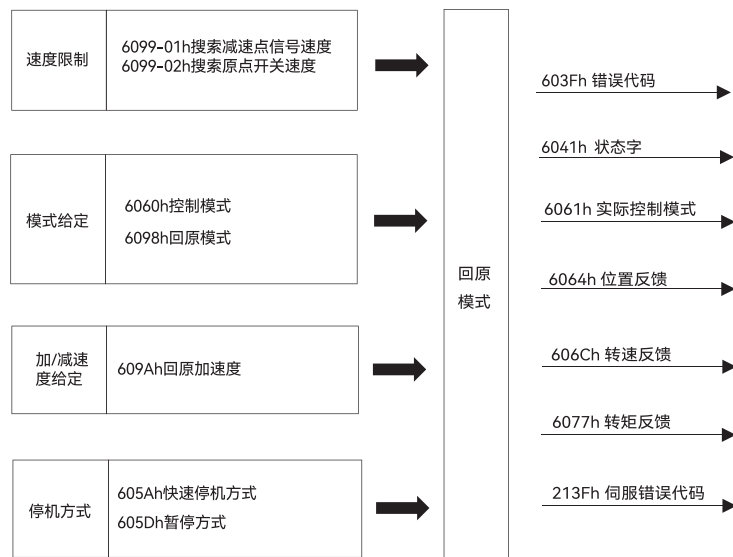
| Bit | 名称 | 说明 |
|-----|------------------|--|
| 0 | Switch on | 使能伺服时必须设置为 1。 |
| 1 | Enable voltage | 使能伺服时必须设置为 1。 |
| 2 | 快速停机 | 使能伺服时必须设置为 1，设置为 0 则快速停机。 |
| 3 | Operation enable | 使能伺服时必须设置为 1。 |
| 4 | 回原使能 | 0: 无效, 1: 有效。有效时启动回原点流程，在回原点全程必须保持为有效，切换到无效则停止回原点流程 |
| 5、6 | 原点模式预留 | 暂无 |
| 7 | 故障复位 | 在 0 → 1 变化时执行一次故障复位，如需多次复位，则需要产生多次 0 → 1 变化。此位置 1 时，其它控制指令 |

| | | |
|-------|--------|----------------------------|
| 8 | 暂停 | 0: 无效, 1: 有效。有效时减速停止回原点流程。 |
| 9 | 原点模式预留 | 暂无 |
| 10 | 预留 | 暂无 |
| 11~15 | 厂家自定义 | 暂无 |

5.10.2 原点回归模式的状态字定义 (60410010h)

选择原点回归模式时, 状态字 (6041h) 各个位的意义如下表所示。其中背景用深颜色标注的是原点回归模式专用的状态。

表 87. 原点回归模式的状态字说明

| Bit | 名称 | 说明 |
|-----|--------------------|--|
| 0 | Ready to switch on | 0: 无效, 1: 有效。有效时表示可以使能伺服 |
| 1 | Switched on | 0: 无效, 1: 有效。有效时表示可以使能伺服 |
| 2 | Operation enabled | 0: 无效, 1: 有效。有效时表示伺服已使能 |
| 3 | 伺服故障 | 0: 无故障, 1: 有故障 |
| 4 | Voltage enabled | 0: 无效, 1: 有效。有效时表示可以使能伺服 |
| 5 | 快速停机 | 0: 快速停机有效, 1: 快速停机无效 |
| 6 | Switch on disabled | 0: 无效, 1: 有效。有效时表示不可以使能伺服 |
| 7 | 警告 | 0: 无警告, 1: 有警告 |
| 8 | 厂家自定义 | 暂无 |
| 9 | 远程控制 | 0: 无效, 1: 有效。有效时表示控制字已生效 |
| 10 | 位置到达 | 60400010h bit 8 (暂停)=0, 0: 位置未到达, 1: 位置到达; 60400010h bit 8 (暂停)=1, 0: 减速中, 1: 速度为 0 |
| 11 | 内部软限位状态 | 0: 没有到达软限位, 1: 到达软限位 |
| 12 | 回原点完成输出 | 0: 回原点未完成, 1: 回原点完成 |
| 13 | 回原点错误 | 0: 无错误, 1: 回原点发生错误 |
| 14 | 厂家自定义 | 暂无 |
| 15 | 回原完成 | 0: 无效, 1: 已完成回原点。 对于绝对值系统, Pn781.3=1 后, 回原点成功之后会存储 bit15 的值 (掉电保持) |

5.10.3 原点回归模式简单使用教程

如下表所示, 列出了原点回归模式涉及到的字典对象。

表 88. 原点回归模式相关的字典对象

| 索引 | 子索引 | 名称 | 访问类型 | 数据类型 | 默认值 |
|-------|-----|------------|------|------------|-----|
| 603Fh | — | 错误代码 | ro | unsigned16 | 0 |
| 6040h | — | 控制字 | rw | unsigned16 | 0 |
| 6041h | — | 状态字 | ro | unsigned16 | 0 |
| 6060h | — | 控制模式 | rw | integer8 | 0 |
| 6061h | — | 控制模式显示 | ro | integer8 | 0 |
| 6062h | — | 用户位置指令 | ro | integer32 | 0 |
| 6063h | — | 电机位置反馈 | ro | integer32 | 0 |
| 6064h | — | 用户位置反馈 | ro | integer32 | 0 |
| 6065h | — | 用户位置偏差过大阈值 | rw | unsigned32 | 0 |
| 6067h | — | 位置到达阈值 | rw | unsigned32 | 50 |
| 6068h | — | 位置到达时间 | rw | unsigned16 | 0 |

| | | | | | |
|-------|-----|-----------------|----|------------|-------------|
| 606Bh | — | 用户速度指令值 | ro | integer32 | 0 |
| 606Ch | — | 用户实际速度反馈 | ro | integer32 | 0 |
| 607Ch | — | 原点偏置 | rw | integer32 | 0 |
| 607Dh | 01h | 软限位：最小位置限制 | rw | integer32 | -2147483648 |
| | 02h | 软限位：最大位置限制 | rw | integer32 | 2147483647 |
| 6098h | — | 回原模式 | rw | integer8 | 0 |
| 6099h | 01h | 回原模式中搜索减速点信号速度 | rw | unsigned32 | 50000 |
| | 02h | 回原模式中搜索原点开关信号速度 | rw | unsigned32 | 10000 |
| 609Ah | — | 回原加速度 | rw | unsigned32 | 1000 |

5.10.4 原点回归模式简单使用教程

(一). 设置伺服驱动器参数

表 89. 运行原点回归模式时的伺服驱动器参数配置

| 参数地址 | 设定值 | 说明 |
|---------|-----|--------------------------------|
| Pn002.2 | 1 | 将绝对值编码器当作增量使用，若在绝对值系统中无需修改此参数。 |
| Pn00B.2 | 1 | 将供电方式改为单相供电，若使用三相供电则无需修改此参数。 |

(二). 上位控制器连接伺服驱动器，设置组态 PDO 参数等。

(三). 运行上位控制器，其中

表 90. 原点回归模式启动及运行流程

| 地址 | 名称 | 值设定 (10 进制数值) |
|------------------|-----------------|-------------------------------|
| 60600008h | 控制模式 | 6 |
| 60980008h | 回原模式 | 1~35 |
| 60400010h 控制字 | 报警清除 | 任意数 → 128 (上升沿有效，如能清除) |
| | 回原 | 6 → 7 → 15 → 31 (回原过程要一直为 31) |
| 60990120h | 回原模式中搜索减速点信号速度 | 0~3000rpm |
| 60990220h | 回原模式中搜索原点开关信号速度 | 0~3000rpm |
| 609A0020h | 回原加速度 | 0~1000rpm |

5.10.5 原点回归模式介绍

CiA402 内部定义了 31 种回原方式 (适用于 EtherCAT)，如下下表所述。

以下描述中以 HSW 表示原点位置传感器信号，以 NL 表示负向限位信号，以 PL 表示正向限位信号。ON 表示信号的有效状态，OFF 表示信号的无效状态。OFF → ON 表示信号从无效状态到有效状态的跳变沿，ON → OFF 表示信号从有效状态到无效状态的跳变沿。下面分别介绍各种原点模式运行轨迹和信号状态变化，各种回原点模式图示中的图标意义如图 55 所示：

表 91. 原点回归模式启动及运行流程

| 回原方式 | 说明 |
|------|---|
| 0 | 无 |
| 1 | 起步朝负向运行，以负向运行时遇到 NL 的 OFF → ON 状态时换低速运行，然后回退找最近的 Z 脉冲位置作为原点 |
| 2 | 起步朝正向运行，正向运行时遇到 PL 的 OFF → ON 状态时换低速运行，然后回退找最近的 Z 脉冲位置作为原点 |
| 3 | 起步时 HSW 无效则朝正向运行，否则朝负向运行。朝负向运行时遇到 HSW 的 ON → OFF 状态时换低速运行，然后继续负向运行找最近的 Z 脉冲位置作为原点 |
| 4 | 起步时 HSW 无效则朝正向运行，否则朝负向运行。朝正向运行时遇到 HSW 的 OFF → ON 状态时换低速运行，然后继续正向运行找最近的 Z 脉冲位置作为原点 |

| | |
|----|---|
| 5 | 起步时 HSW 无效则朝负向运行，否则朝正向运行。朝正向运行时遇到 HSW 的 ON → OFF 状态时换低速运行，然后继续正向运行找最近的 Z 脉冲位置作为原点 |
| 6 | 起步时 HSW 无效则朝负向运行，否则朝正向运行。朝负向运行时遇到 HSW 的 ON → OFF 状态时换低速运行，然后继续负向运行找最近的 Z 脉冲位置作为原点 |
| 7 | 起步时 HSW 无效则朝正向运行，否则朝负向运行。朝负向运行时遇到 HSW 的 ON → OFF 状态时换低速运行，然后继续负向运行找最近的 Z 脉冲位置作为原点 |
| 8 | 起步时 HSW 无效则朝正向运行，否则朝负向运行。朝正向运行时遇到 HSW 的 OFF → ON 状态时换低速运行，然后继续正向运行找最近的 Z 脉冲位置作为原点 |
| 9 | 起步时都是朝正向运行，不论 HSW 有效或无效。朝负向运行时遇到 HSW 的 OFF → ON 状态时换低速运行，然后继续负向运行找最近的 Z 脉冲位置作为原点 |
| 10 | 起步时都是朝正向运行，不论 HSW 有效或无效。朝正向运行时遇到 HSW 的 ON → OFF 状态时换低速运行，然后继续正向运行找最近的 Z 脉冲位置作为原点 |
| 11 | 起步时 HSW 无效则朝负向运行，否则朝正向运行。朝正向运行时遇到 HSW 的 ON → OFF 状态时换低速运行，然后继续正向运行找最近的 Z 脉冲位置作为原点 |
| 12 | 起步时 HSW 无效则朝负向运行，否则朝正向运行。朝负向运行时遇到 HSW 的 OFF → ON 状态时换低速运行，然后继续负向运行找最近的 Z 脉冲位置作为原点 |
| 13 | 起步时都是朝负向运行，不论 HSW 有效或无效。朝正向运行时遇到 HSW 的 OFF → ON 状态时换低速运行，然后继续正向运行找最近的 Z 脉冲位置作为原点 |
| 14 | 起步时都是朝负向运行，不论 HSW 有效或无效。朝负向运行时遇到 HSW 的 ON → OFF 状态时换低速运行，然后继续负向运行找最近的 Z 脉冲位置作为原点 |
| 15 | 保留 |
| 16 | 保留 |
| 17 | 类似方式 1，但不找 Z 脉冲，以负向运行时遇到 NL 的 OFF → ON 状态位置作为原点 |
| 18 | 类似方式 2，但不找 Z 脉冲，以正向运行时遇到 PL 的 OFF → ON 状态位置作为原点 |
| 19 | 类似方式 3，但不找 Z 脉冲，以负向运行时遇到 HSW 的 ON → OFF 状态位置作为原点 |
| 20 | 类似方式 4，但不找 Z 脉冲，以正向运行时遇到 HSW 的 OFF → ON 状态位置作为原点 |
| 21 | 类似方式 5，但不找 Z 脉冲，以正向运行时遇到 HSW 的 ON → OFF 状态位置作为原点 |
| 22 | 类似方式 6，但不找 Z 脉冲，以负向运行时遇到 HSW 的 OFF → ON 状态位置作为原点 |
| 23 | 类似方式 7，但不找 Z 脉冲，以朝负向运行时遇到 HSW 的 ON → OFF 状态位置作为原点 |
| 24 | 类似方式 8，但不找 Z 脉冲，以朝正向运行时遇到 HSW 的 OFF → ON 状态位置作为原点 |
| 25 | 类似方式 9，但不找 Z 脉冲，以朝负向运行时遇到 HSW 的 OFF → ON 状态位置作为原点 |
| 26 | 类似方式 10，但不找 Z 脉冲，以朝正向运行时遇到 HSW 的 ON → OFF 状态位置作为原点 |
| 27 | 类似方式 11，但不找 Z 脉冲，以朝正向运行时遇到 HSW 的 ON → OFF 状态位置作为原点 |
| 28 | 类似方式 12，但不找 Z 脉冲，以朝负向运行时遇到 HSW 的 OFF → ON 状态位置作为原点 |
| 29 | 类似方式 13，但不找 Z 脉冲，以朝正向运行时遇到 HSW 的 OFF → ON 状态位置作为原点 |
| 30 | 类似方式 14，但不找 Z 脉冲，以朝负向运行时遇到 HSW 的 ON → OFF 状态位置作为原点 |
| 31 | 保留 |
| 32 | 保留 |
| 33 | 起步时朝负向找最近的 Z 脉冲位置作为原点 |
| 34 | 起步时朝正向找最近的 Z 脉冲位置作为原点 |
| 35 | 以当前位置为原点 |



图 56. 原点模式图示中各种图标的意义

一般的，建议将原点模式 3~6、19~22，应用在 HSW 的 OFF/ON 状态正好将整个机械允许行程范围分成两部分的情形，因为这 8 种模式下，无论何时遇到 NL 还是 PL，都是停止并报警，并不会自动反向寻找原点。

建议将原点模式 7~14、23~30，应用在 HSW 的 ON 状态正好将整个机械允许行程范围。

分成三部分的情形，此时 ON 状态区间只占据整个机械允许行程范围很小一部分（即 ON 状态是短时暂态）。

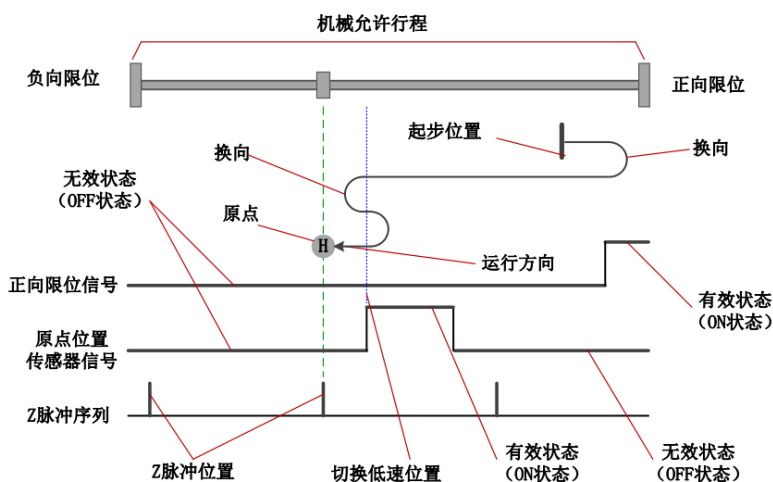
以上只是建议，并不是强制要求。

I. 模式 1，寻找负限位和 Z 脉冲，减速点：反向超程开关

起步时如果减速点信号无效，则以高速朝负向运行，遇到负限位开关的 OFF → ON 状态之后减速停止，然后换低速朝正向运行。在低速朝正向运行时遇到负限位开关的 ON → OFF 状态之后，继续朝正向找最近的 Z 脉冲位置作为原点。

起步时如果减速点信号有效，则以低速朝正向运行。在朝正向遇到负限位开关的 ON → OFF 状态之后，继续正向找最近的 Z 脉冲位置作为原点。



图 57. 原点模式 1 轨迹及信号状态

II. 模式 2，寻找正限位和 Z 脉冲，减速点：正向超程开关

起步时如果减速点信号无效，则以高速朝正向运行，遇到正向限位开关的 OFF → ON 状态之后减速停止，然后换低速朝负向运行。在低速朝负向运行时遇到正向限位开关的 ON → OFF 状态之后，继续朝负向找最近的 Z 脉冲位置作为原点。

起步时如果减速点信号有效，则以低速朝负向运行。在朝负向运行时遇到正向限位开关的 ON → OFF 状态之后，继续朝负向找最近的 Z 脉冲位置作为原点。

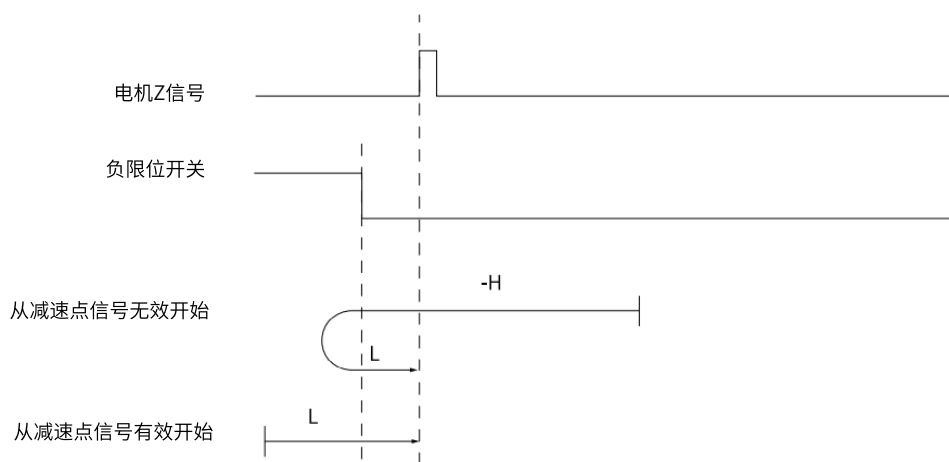
如图下所示。



图 58. 原点模式 2 轨迹及信号状态

III. 模式 3, 寻找朝负向运行时 HW 的 ON→OFF 位置和 Z 脉冲, 减速点: 原点开关 (HW)

起步时 HW 无效则以高速朝正向运行, 在正向运行时遇到 HW 的 OFF → ON 状态之后减速停止, 然后换低速朝负向运行。在低速负向运行时遇到 HW 的 ON → OFF 状态之后, 继续朝负向找最近的 Z 脉冲位置作为原点。

起步时 HW 有效则以低速朝负向运行。在负向运行时遇到 HW 的 ON → OFF 状态之后, 继续朝负向找最近的 Z 脉冲位置作为原点。

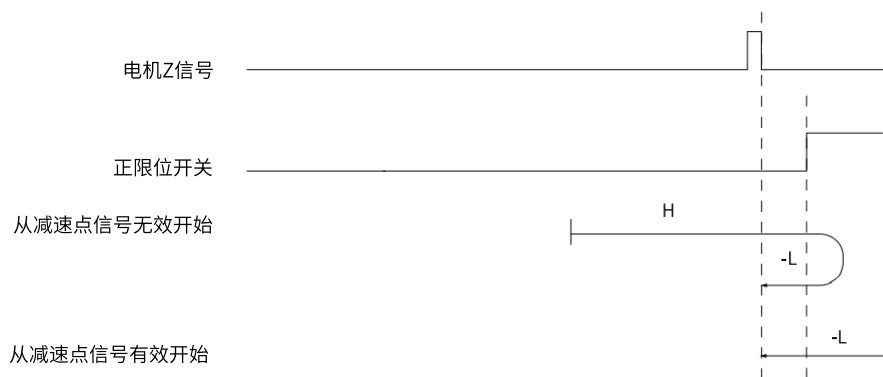
如下图所示



图 59. 原点模式 3 轨迹及信号状态

IV. 模式 4, 寻找朝正向运行时 HW 的 OFF→ON 位置和 Z 脉冲, 减速点: 原点开关 (HW)

起步时 HW 无效则以低速朝正向运行, 在正向运行时遇到 HW 的 OFF → ON 状态之后继续朝正向找最近的 Z 脉冲位置作为原点。

起步时 HW 有效则以高速朝负向运行。在负向运行时遇到 HW 的 ON → OFF 状态之后减速停止, 然后换低速朝正向运行。在低速正向运行时遇到 HW 的 OFF → ON 状态之后, 继续朝正向找最近的 Z 脉冲位置作为原点。

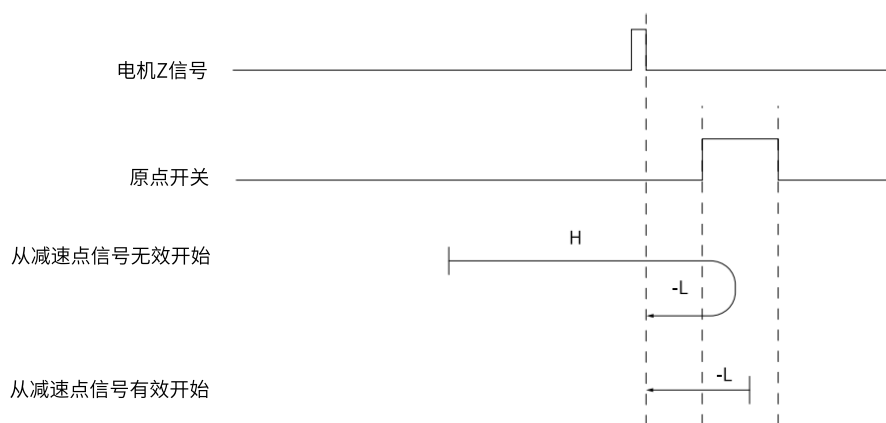
如下图所示。



图 60. 原点模式 4 轨迹及信号状态

V. 模式 5, 寻找朝正向运行时 HW 的 ON→OFF 位置和 Z 脉冲, 减速点: 原点开关 (HW)

起步时 HW 无效则以高速朝负向运行。在负向运行时遇到 HW 的 OFF → ON 状态之后减速停止, 然后换低速朝正向运行。在低速正向运行时遇到 HW 的 ON → OFF 状态之后, 继续朝正向找最近的 Z 脉冲位置作为原点。

起步时 HW 有效则以低速朝正向运行, 在正向运行时遇到 HW 的 ON → OFF 状态之后继续朝正向找最近的 Z 脉冲位置作为原点。

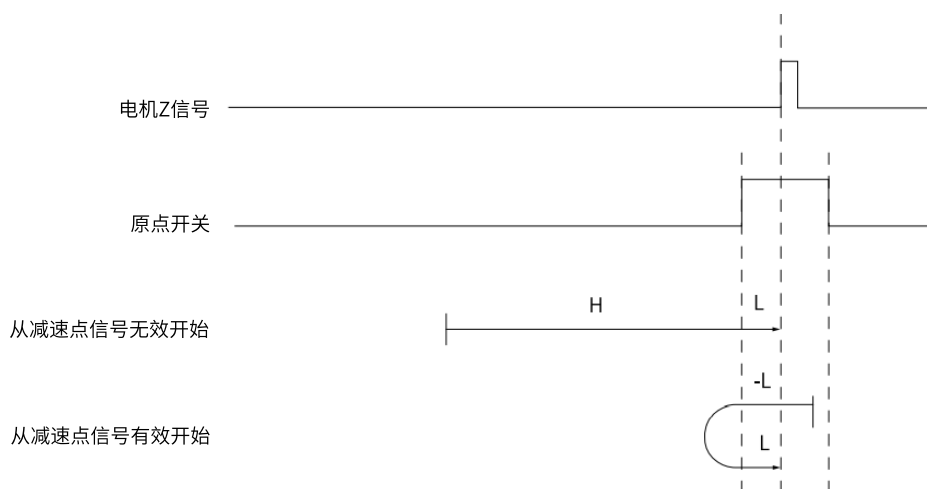
如下图所示。



图 61. 原点模式 5 轨迹及信号状态

VI. 模式 6, 寻找朝负向运行时 HW 的 OFF→ON 位置和 Z 脉冲, 减速点: 原点开关 (HW)

起步时 HW 无效则以低速朝负向运行。在负向运行时遇到 HW 的 OFF → ON 状态之后, 继续朝负向找最近的 Z 脉冲位置作为原点。

起步时 HW 有效则以高速朝正向运行, 在正向运行时遇到 HW 的 ON → OFF 状态之后减速停止, 然后换低速朝负向运行。在低速负向运行时遇到 HW 的 OFF → ON 状态之后, 继续朝负向找最近的 Z 脉冲位置作为原点。

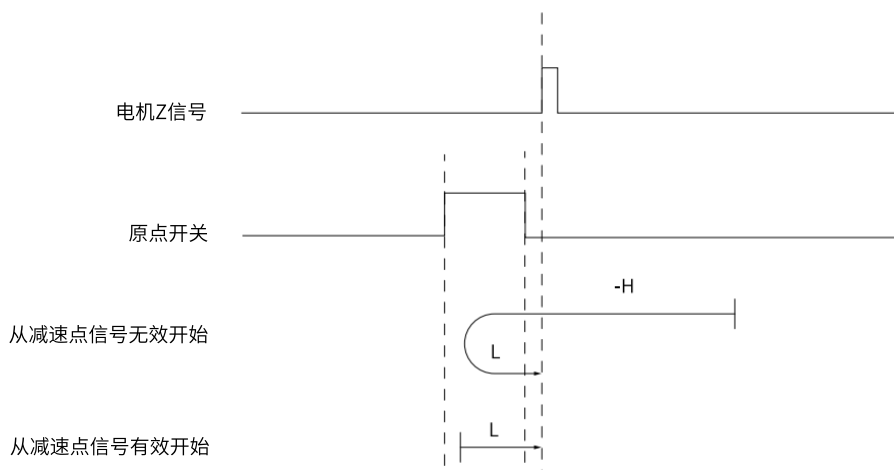
如下图所示。



图 62. 原点模式 6 轨迹及信号状态

VII. 模式7, 寻找朝负向运行时HW的ON→OFF位置和Z脉冲, 遇正限位自动反向, 减速点: 原点开关 (HW)

起步时 HW 无效, 且未遇到正限位开关, 则以高速朝正向运行。在正向运行时遇到 HW 的 OFF → ON 状态之后减速停止, 然后换低速朝负向运行。在低速负向运行时遇到 HW 的 ON → OFF 状态之后, 继续朝负向找最近的 Z 脉冲位置作为原点。

起步时 HW 无效, 且遇到正限位开关, 则以高速朝负向运行。在负向运行时遇到 HW 的 OFF → ON 状态之后减速, 然后低速朝负向运行。在低速负向运行时遇到 HW 的 ON → OFF 状态之后, 继续朝负向找最近的 Z 脉冲位置作为原点。

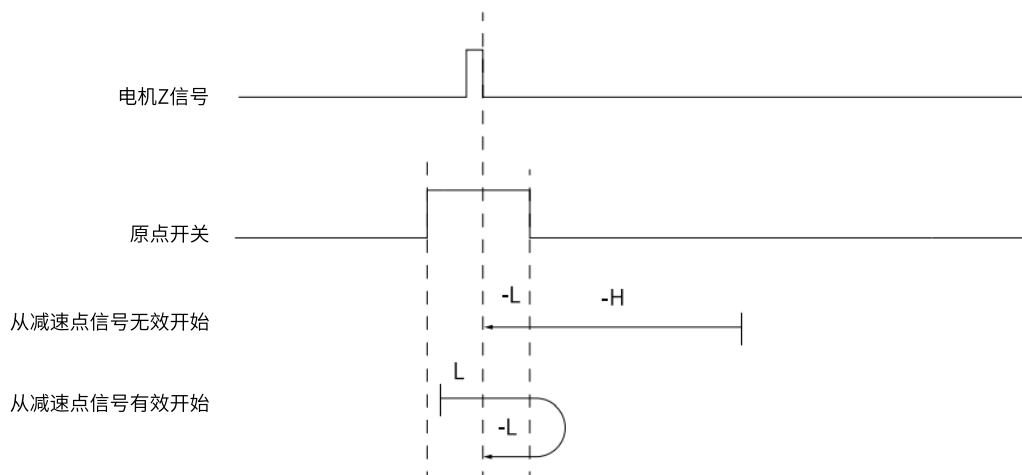
起步时 HW 有效, 则以低速朝负向运行。在负向运行时遇到 HW 的 ON → OFF 状态之后, 继续朝负向找最近的 Z 脉冲位置作为原点。

如图下所示。



图 63. 原点模式 7 轨迹及信号状态

VIII. 模式8, 寻找朝正向运行时HW的OFF→ON位置和Z脉冲, 遇正限位自动反向, 减速点: 原点开关 (HW)

起步时 HW 无效, 且未遇到正限位开关, 则以高速朝正向运行。在正向运行时遇到 HW 的 OFF → ON 状态之后减速停止, 然后换低速朝负向运行。在低速负向运行时遇到 HW 的 ON → OFF 状态之后减速停止, 然后换低速朝正向运行, 在正向运行时遇到 HW 的 OFF → ON 状态之后, 继续朝正向找最近的 Z 脉冲位置作为原点。

起步时 HW 无效, 且遇到正限位开关, 则以高速朝负向运行。在负向运行时遇到 HW 的 OFF → ON 状态之后减速, 然后低速朝负向运行。在低速负向运行时遇到 HW 的 ON → OFF 状态之后减速停止, 然后换低速朝正向运行, 在正向运行时遇到 HW 的 OFF → ON 状态之后, 继续朝正向找最近的 Z 脉冲位置作为原点。

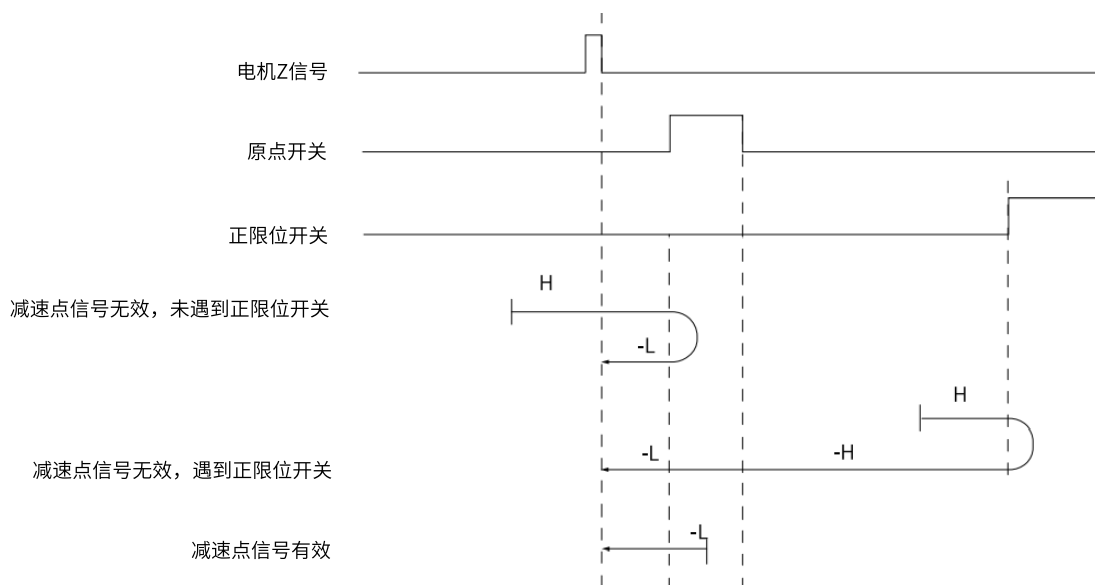
起步时 HW 有效，则以低速朝负向运行。在负向运行时遇到 HW 的 ON → OFF 状态之后减速停止，然后换低速朝正向运行，在正向运行时遇到 HW 的 OFF → ON 状态之后，继续朝正向找最近的 Z 脉冲位置作为原点。

如图下所示。



图 64. 原点模式 8 轨迹及信号状态

IX. 模式9, 寻找朝负向运行时HW的OFF→ON位置和Z脉冲, 遇正限位自动反向, 减速点: 原点开关 (HW)

起步时 HW 无效，且未遇到正限位开关，则以高速朝正向运行。在正向运行时遇到 HW 的 OFF → ON 状态之后换低速朝正向运行。在低速正向运行时遇到 HW 的 ON → OFF 状态之后减速停止，然后换低速朝负向运行，在负向运行时遇到 HW 的 OFF → ON 状态之后，继续朝正向找最近的 Z 脉冲位置作为原点。

起步时 HW 无效，且遇到正限位开关，则以高速朝负向运行。在负向运行时遇到 HW 的 OFF → ON 状态之后减速停止，然后换低速朝正向运行。在低速正向运行时遇到 HW 的 ON → OFF 状态之后减速停止，然后换低速朝负向运行，在负向运行时遇到 HW 的 OFF → ON 状态之后，继续朝正向找最近的 Z 脉冲位置作为原点。

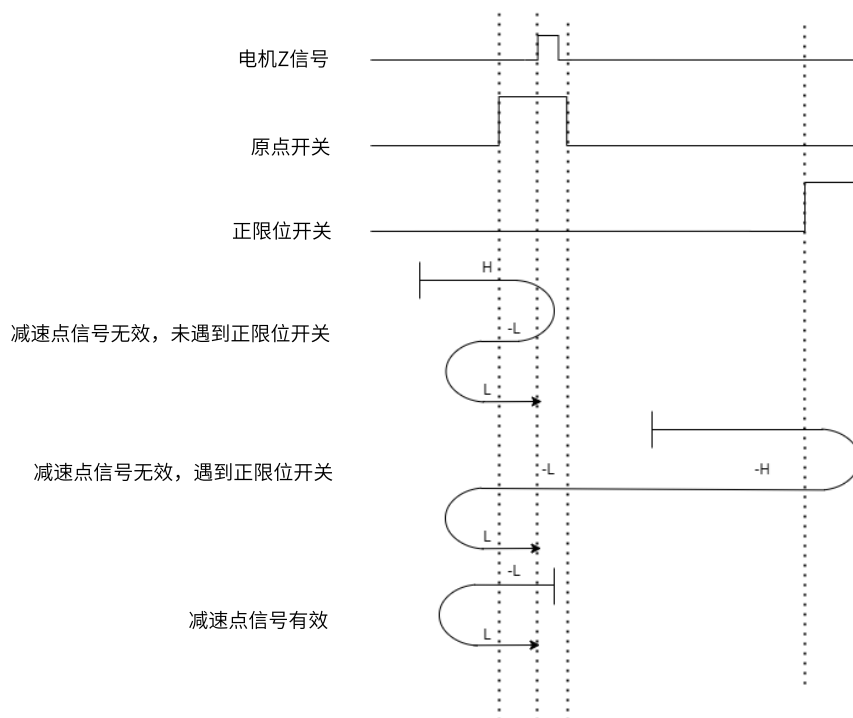
起步时 HW 有效则以低速朝正向运行。在正向运行时遇到 HW 的 ON → OFF 状态之后减速停止，然后换低速朝负向运行。在低速负向运行时遇到 HW 的 OFF → ON 状态之后，继续朝负向找最近的 Z 脉冲位置作为原点。

如下图所示。



图 65. 原点模式 9 轨迹及信号状态

X. 模式10, 寻找朝正向运行时HW的 ON→OFF位置和Z脉冲, 遇正限位自动反向, 减速点: 原点开关 (HW)

起步时 HW 无效, 且未遇到正限位开关, 则高速朝正向运行。在正向运行时遇到 HW 的 OFF → ON 状态之后换低速朝正向运行。在低速正向运行时遇到 HW 的 ON → OFF 状态之后继续朝正向找最近的 Z 脉冲位置作为原点。

起步时 HW 无效, 且遇到正限位开关, 则以高速朝负向运行。在负向运行时遇到 HW 的 OFF → ON 状态之后减速停止, 然后换低速朝正向运行。在低速正向运行时遇到 HW 的 ON → OFF 状态之后继续朝正向找最近的 Z 脉冲位置作为原点。

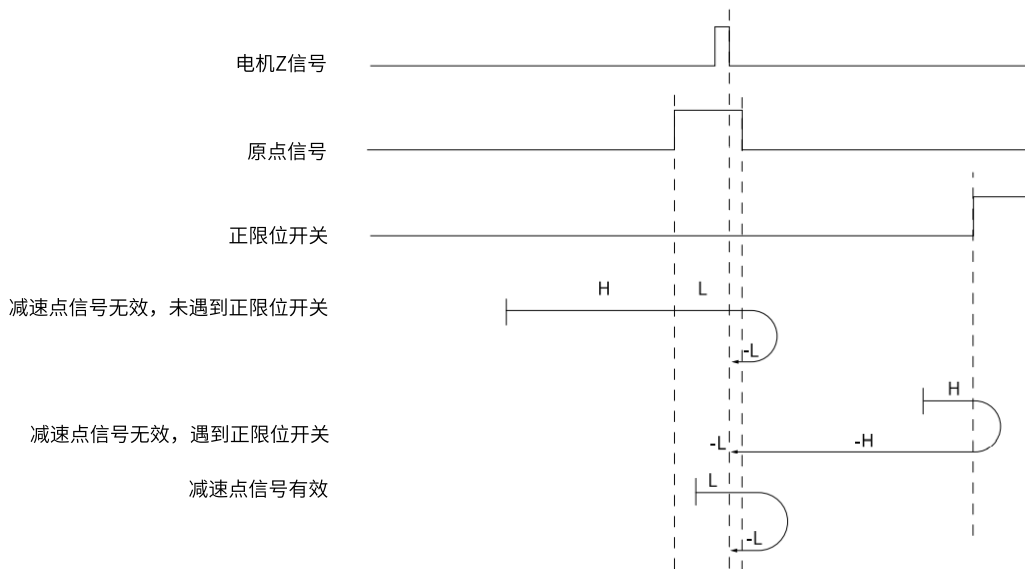
起步时 HW 有效, 则以低速朝正向运行。在正向运行时遇到 HW 的 ON → OFF 状态之后继续朝正向找最近的 Z 脉冲位置作为原点。

如下图所示。



图 66. 原点模式 10 轨迹及信号状态

XI. 模式11, 寻找朝正向运行时HW的 ON→OFF位置和Z脉冲, 遇负限位自动反向减速点: 原点开关 (HW)

起步时 HW 无效, 且未遇到负限位开关, 则高速朝负向运行。在负向运行时遇到 HW 的 OFF → ON 状态之后停止, 换低速朝正向运行。在低速正向运行时遇到 HW 的 ON → OFF 状态之后继续朝正向找最近的 Z 脉冲位置作为原点。

起步时 HW 无效, 且遇到负限位开关, 则以高速朝正向运行。在正向运行时遇到 HW 的 OFF → ON 状态之后换低速朝正向运行。在低速正向运行时遇到 HW 的 ON → OFF 状态之后继续朝正向找最近的 Z 脉冲位置作为原点。

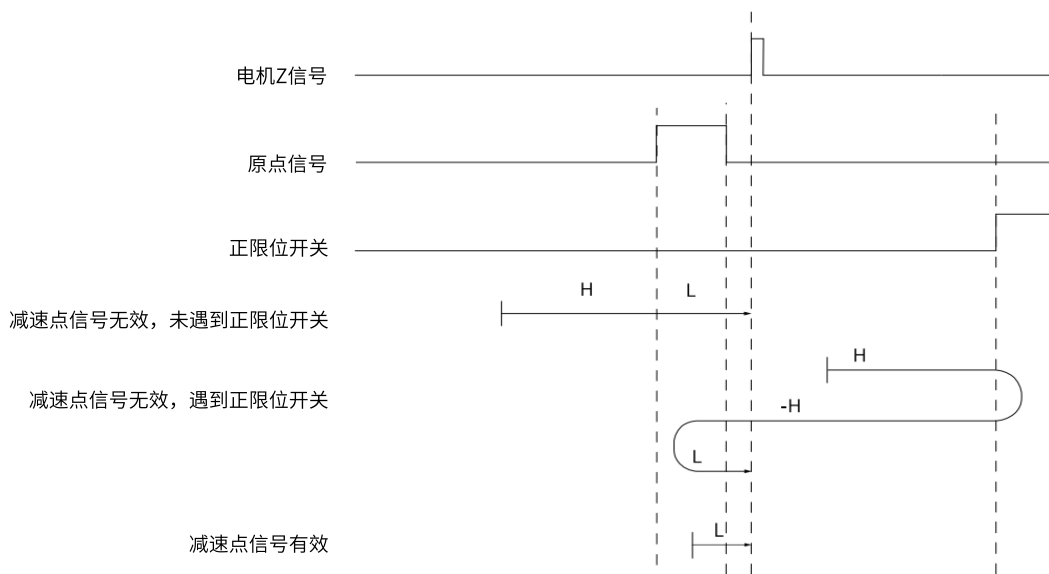
起步时 HW 有效, 则以低速朝正向运行。在正向运行时遇到 HW 的 ON → OFF 状态之后继续朝正向找最近的 Z 脉冲位置作为原点。如下图所示



图 67. 原点模式 11 轨迹及信号状态

XII. 模式 12, 寻找朝负向运行时HW的 OFF→ON位置和Z脉冲, 遇负限位自动反向, 减速点: 原点开关 (HW)

起步时 HW 无效, 且未遇到负限位开关, 则高速朝负向运行。在负向运行时遇到 HW 的 OFF → ON 状态之后减速停止, 换低速朝正向运行。在遇到 HW 的 ON → OFF 状态之后减速停止, 换低速朝负向运行。在低速朝负向运行时遇到 HW 的 OFF → ON 状态之后继续朝负向找最近的 Z 脉冲位置作为原点。

起步时 HW 无效, 且遇到负限位开关, 则以高速朝正向运行。在正向运行时遇到 HW 的 OFF → ON 状态之后换低速朝正向运行。在低速正向运行时遇到 HW 的 ON → OFF 状态之后停止, 换低速朝负向运行。在低速负向运行时遇到 HW 的 OFF → ON 状态之后继续朝负向找最近的 Z 脉冲位置作为原点。

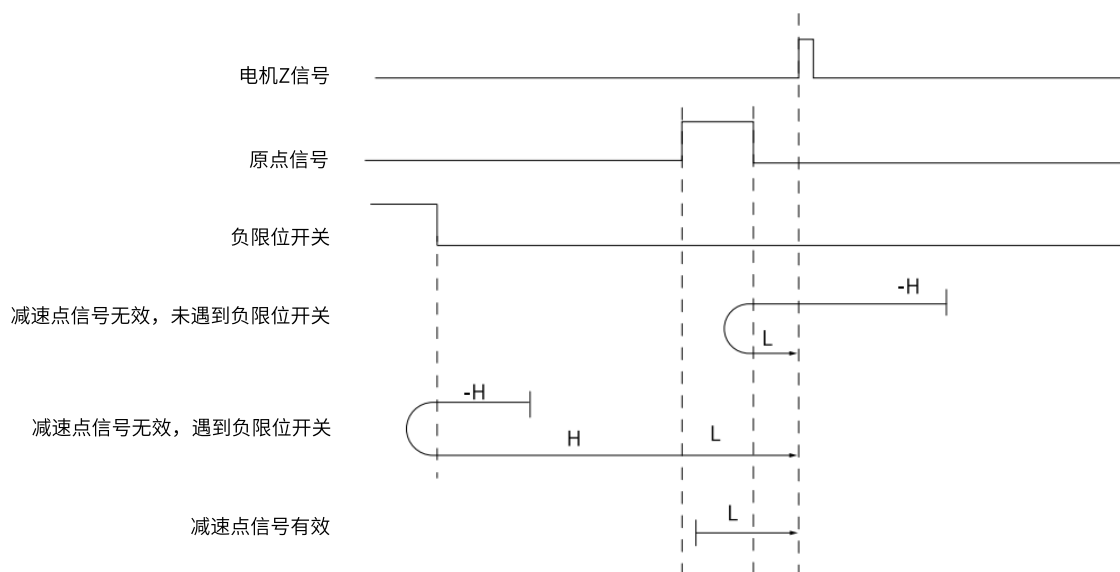
起步时 HW 有效, 则以低速朝正向运行。在正向运行时遇到 HW 的 ON → OFF 状态之后停止, 换低速朝负向运行。在低速负向运行时遇到 HW 的 OFF → ON 状态之后继续朝负向找最近的 Z 脉冲位置作为原点。如下图所示:



图 68. 原点模式 12 轨迹及信号状态

XIII. 模式13, 寻找朝正向运行时HW的 OFF→ON位置和Z脉冲, 遇负限位自动反向, 减速点: 原点开关 (HW)

起步时 HW 无效, 且未遇到负限位开关, 则高速朝负向运行。在负向运行时遇到 HW 的 OFF → ON 状态之后换低速朝负向运行。在低速正向运行时遇到 HW 的 ON → OFF 状态之后停止, 换低速正向运行, 在正向运行时遇到 HW 的 OFF → ON 状态之后继续朝正向找最近的 Z 脉冲位置作为原点。

起步时 HW 无效, 且遇到负限位开关, 则以高速朝正向运行。在正向运行时遇到 HW 的 OFF → ON 状态之后停止, 换低速朝负向运行。在低速负向运行时遇到 HW 的 ON → OFF 状态之后停止, 换低速正向运行, 在正向运行时遇到 HW 的 OFF → ON 状态之后继续朝正向找最近的 Z 脉冲位置作为原点。

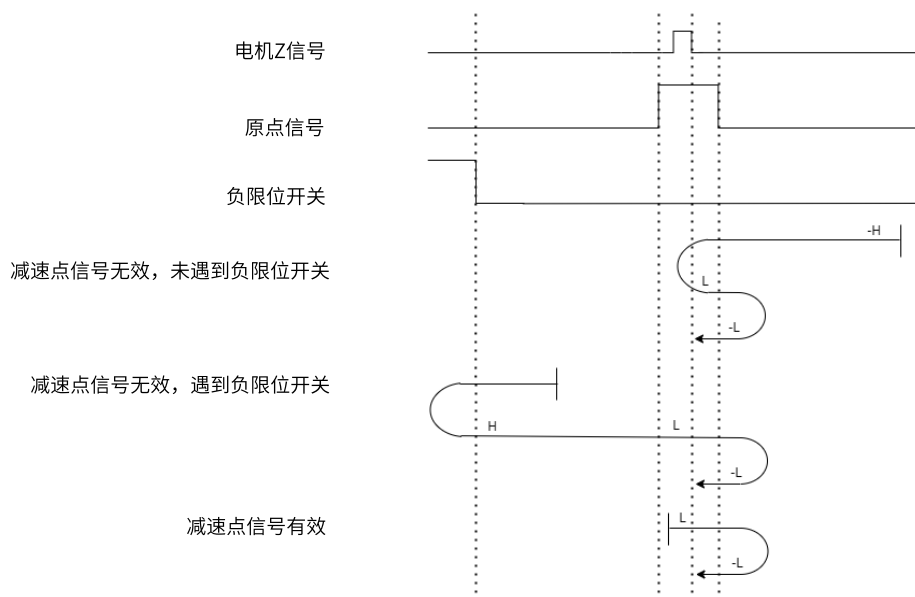
起步时 HW 有效, 则以低速朝负向运行。在负向运行时遇到 HW 的 ON → OFF 状态之后停止, 换低速朝正向运行。在低速正向运行时遇到 HW 的 OFF → ON 状态之后继续朝正向找最近的 Z 脉冲位置作为原点。如下图所示



图 69. 原点模式 13 轨迹及信号状态

XIV. 模式 14, 寻找朝负向运行时HW的 ON→OFF位置和Z脉冲,遇负限位自动反向, 减速点: 原点开关 (HW)

起步时 HW 无效, 且未遇到负限位开关, 则高速朝负向运行。在负向运行时遇到 HW 的 OFF → ON 状态之后换低速朝负向运行。在低速正向运行时遇到 HW 的 ON → OFF 状态之后继续朝正向找最近的 Z 脉冲位置作为原点。

起步时 HW 无效, 且遇到负限位开关, 则以高速朝正向运行。在正向运行时遇到 HW 的 OFF → ON 状态之后停止, 换低速朝负向运行。在低速负向运行时遇到 HW 的 ON → OFF 状态之后继续朝负向找最近的 Z 脉冲位置作为原点。

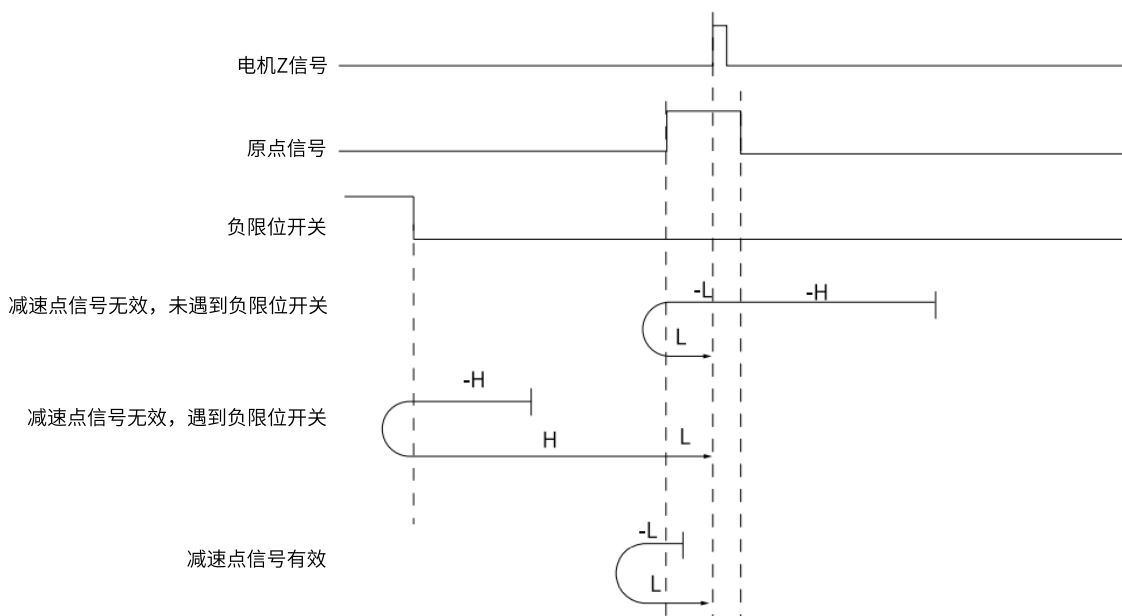
起步时 HW 有效, 则以低速朝负向运行。在负向运行时遇到 HW 的 ON → OFF 状态之后继续朝负向找最近的 Z 脉冲位置作为原点。如下图所示。



图 70. 原点模式 14 轨迹及信号状态

XV. 模式 15, 保留, 请不要设置。

XVI. 模式 16, 保留, 请不要设置。

XVII. 模式 17, 寻找负限位, 减速点: 反向超程开关

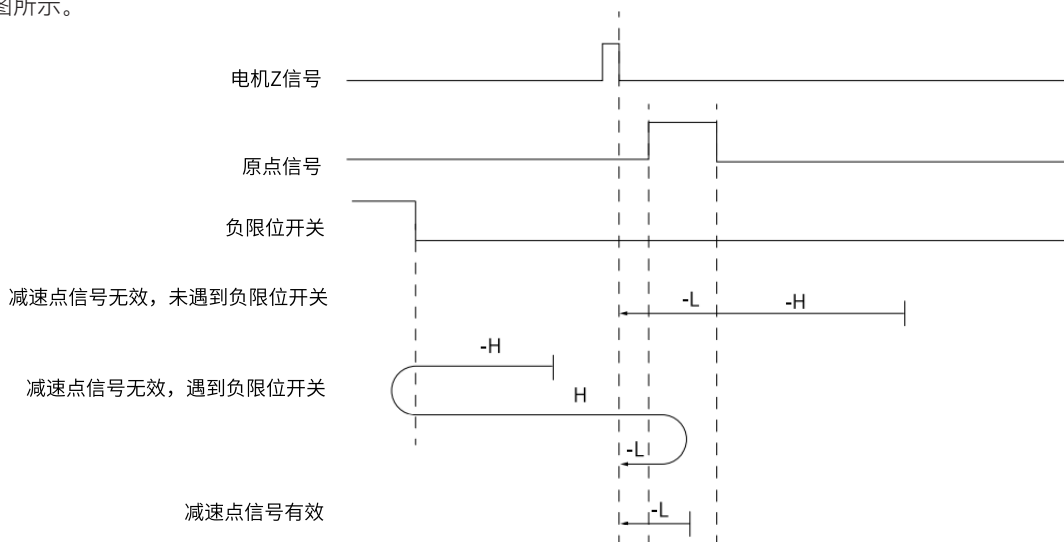
起步时如果负限位开关无效, 则以高速朝负向运行, 遇到负限位开关的 OFF → ON 状态之后减速停止, 然后换低速朝正向运行。在低速朝正向运行遇到负限位开关的 ON → OFF 状态时减速停止, 以停止位置作为原点。

起步时如果负限位开关有效, 则以低速朝正向运行。在正向运行遇到的负限位开关的 ON → OFF 状态时减速停止, 以停止位置作为原点。

如下图所示, 参见表 88。



图 71. 原点模式 17 轨迹及信号状态

XVIII. 模式 18, 寻找正限位, 减速点: 正向超程开关

起步时如果正限位开关无效, 则以高速朝正向运行, 遇到正限位开关的 OFF → ON 状态之后减速停止, 然后换低速朝负向运行。在低速朝负向运行遇到正限位开关的 ON → OFF 状态时减速停止, 以停止位置作为原点。

起步时如果正限位开关有效, 则以低速朝负向运行。在低速朝负向运行遇到正限位开关的 ON → OFF 状态时减速停止, 以停止位置作为原点。如下图所示。

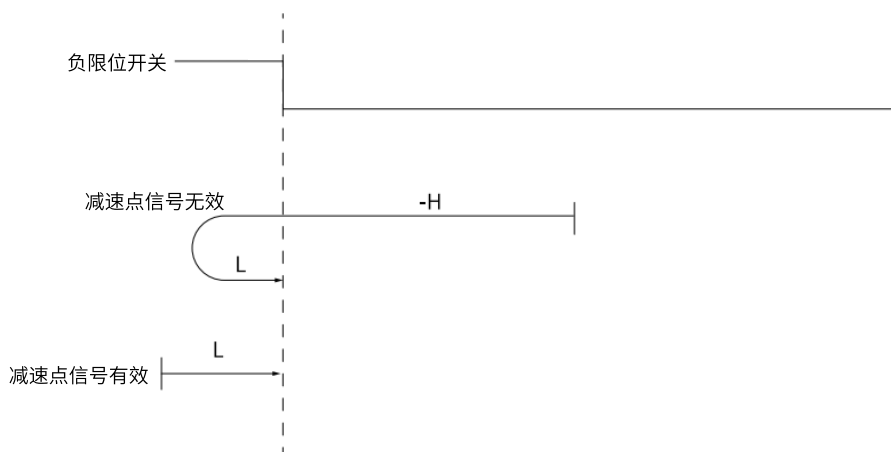

图 72. 原点模式 18 轨迹及信号状态

XIX. 模式 19, 寻找朝负向运行时原点开关的 ON→OFF 位置, 减速点: 原点开关 (HW)

起步时 HW 无效则以高速朝正向运行, 在正向运行时遇到 HW 的 OFF → ON 状态之后减速停止, 然后换低速朝负向运行。在低速负向运行遇到 HW 的 ON → OFF 状态时减速停止, 以停止位置作为原点。

起步时 HW 有效则以低速朝负向运行。在负向运行时遇到 HW 的 ON → OFF 状态之后减速停止, 以停止位置作为原点。

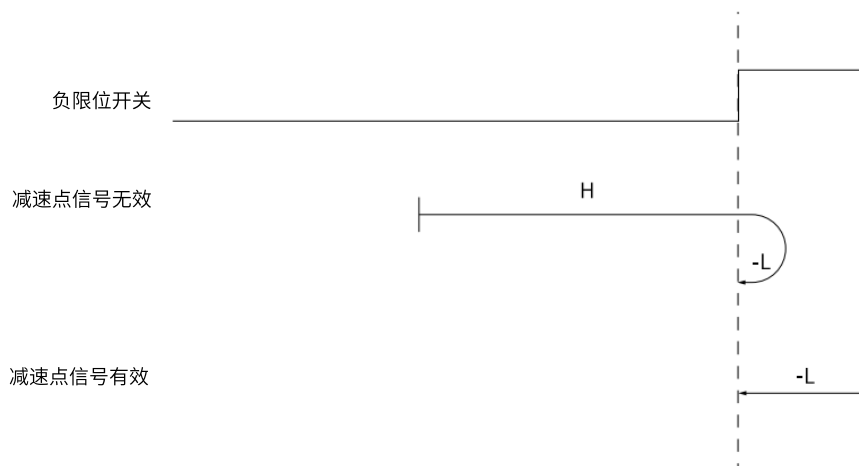
如图下所示。



图 73. 原点模式 19 轨迹及信号状态

XX. 模式 20, 寻找朝正向运行时 HW 的 OFF→ON 位置, 减速点: 原点开关 (HW)

起步时 HW 无效则以低速朝正向运行, 在正向运行时遇到 HW 的 OFF → ON 状态之后减速停止, 以停止位置作为原点。

起步时 HW 有效则以高速朝负向运行。在负向运行时遇到 HW 的 ON → OFF 状态之后减速停止, 然后换低速朝正向运行。在低速正向运行遇到 HW 的 OFF → ON 状态时减速停止, 以停止位置作为原点。如下图所示。

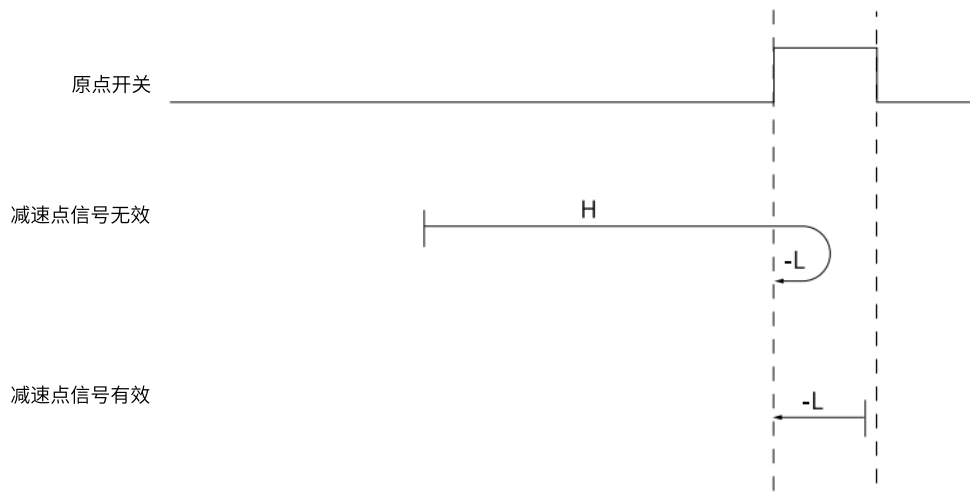

图 74. 原点模式 20 轨迹及信号状态

XXI. 模式 21, 寻找朝正向运行时 HW 的 ON→OFF 位置, 减速点: 原点开关 (HW)

起步时 HW 无效则以低速朝负向运行。在负向运行时遇到 HW 的 OFF → ON 状态时减速停止, 以停止位置作为原点。

起步时 HW 有效则以高速朝正向运行, 在正向运行时遇到 HW 的 ON → OFF 状态之后减速停止, 然后换低速朝负向运行。在低速负向运行遇到 HW 的 OFF → ON 状态时减速停止, 以停止位置作为原点。如下图所示。

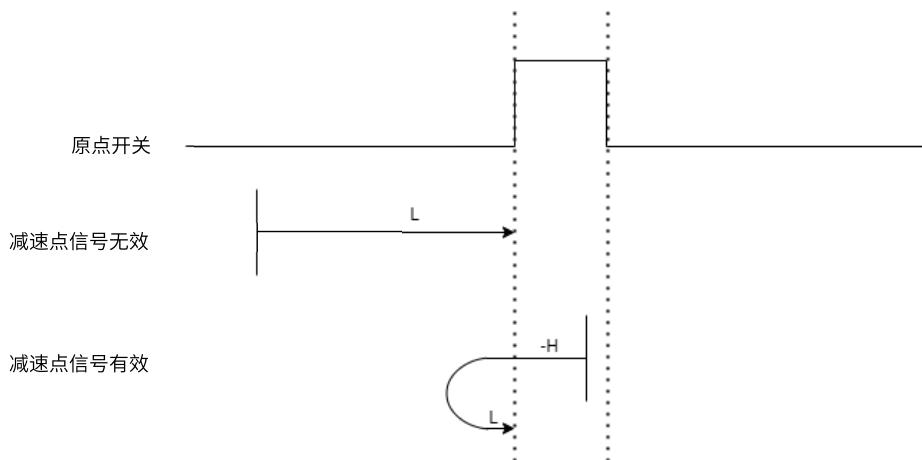

图 75. 原点模式 21 轨迹及信号状态

XXII. 模式 22, 寻找朝负向运行时 HW 的 OFF→ON 位置, 减速点: 原点开关 (HW)

起步时 HW 无效则以低速朝负向运行。在负向运行时遇到 HW 的 OFF → ON 状态时减速停止, 以停止位置作为原点。

起步时 HW 有效则以高速朝正向运行, 在正向运行时遇到 HW 的 ON → OFF 状态之后减速停止, 然后换低速朝负向运行。在低速负向运行遇到 HW 的 OFF → ON 状态时减速停止, 以停止位置作为原点。如下图所示。

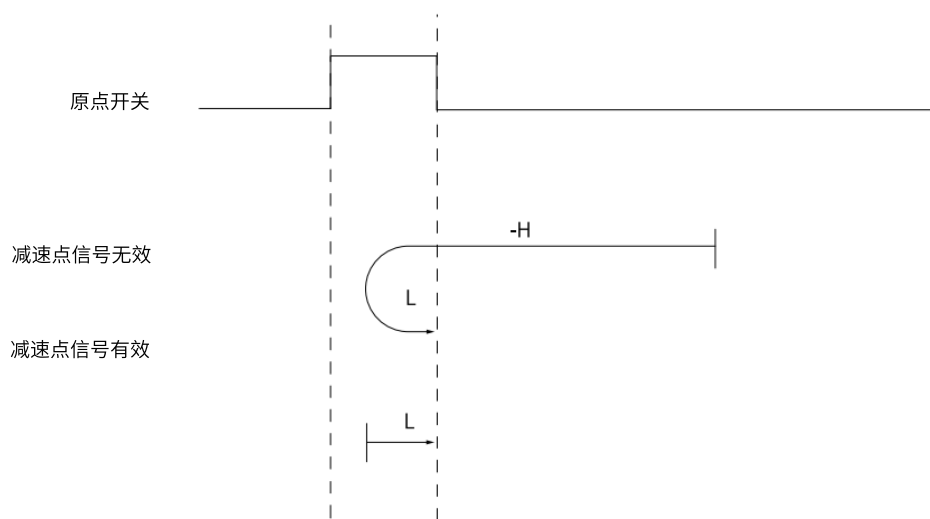

图 76. 原点模式 22 轨迹及信号状态

XXIII. 模式 23, 寻找朝负向运行时 HW 的 ON→OFF 位置, 遇正限位自动反向, 减速点: 原点开关 (HM)

起步时 HW 无效, 且未遇到正限位开关, 则以高速朝正向运行。在正向运行时遇到 HW 的 OFF → ON 状态之后减速停止, 然后换低速朝负向运行。在低速负向运行时遇到 HW 的 ON → OFF 状态之后减速停止, 以停止位置作为原点。

起步时 HW 无效, 且遇到正限位开关, 则以高速朝负向运行。在负向运行时遇到 HW 的 OFF → ON 状态之后减速, 然后低速朝负向运行。在低速负向运行时遇到 HW 的 ON → OFF 状态之后减速停止, 以停止位置作为原点。

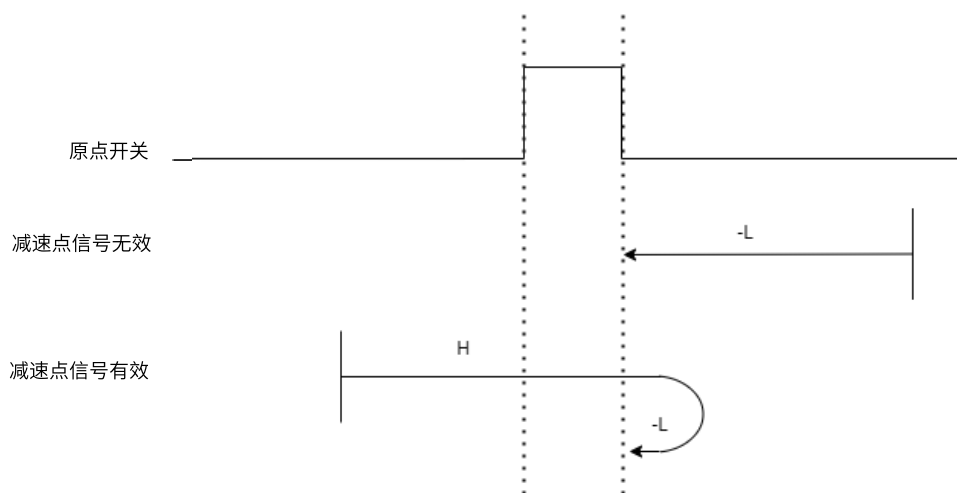
起步时 HW 有效, 则以低速朝负向运行。在负向运行时遇到 HW 的 ON → OFF 状态之后减速停止, 以停止位置作为原点。如下图所示:



图 77. 原点模式 23 轨迹及信号状态

XXIV. 模式 24, 寻找朝正向运行时 HW 的 OFF→ON 位置, 遇正限位自动反向, 减速点: 原点开关 (HM)

起步时 HW 无效, 且未遇到正限位开关, 则以高速朝正向运行。在正向运行时遇到 HW 的 OFF → ON 状态之后减速停止, 然后换低速朝负向运行。在低速负向运行时遇到 HW 的 ON → OFF 状态之后减速停止, 换低速正向运行, 在正向运行时遇到 HW 的 OFF → ON 状态之后减速停止, 以停止位置作为原点。

起步时 HW 无效, 且遇到正限位开关, 则以高速朝负向运行。在负向运行时遇到 HW 的 OFF → ON 状态之后减速, 然后低速朝负向运行。在低速负向运行时遇到 HW 的 ON → OFF 状态之后减速停止, 换低速正向运行, 在正向运行时遇到 HW 的 OFF → ON 状态之后减速停止, 以停止位置作为原点。

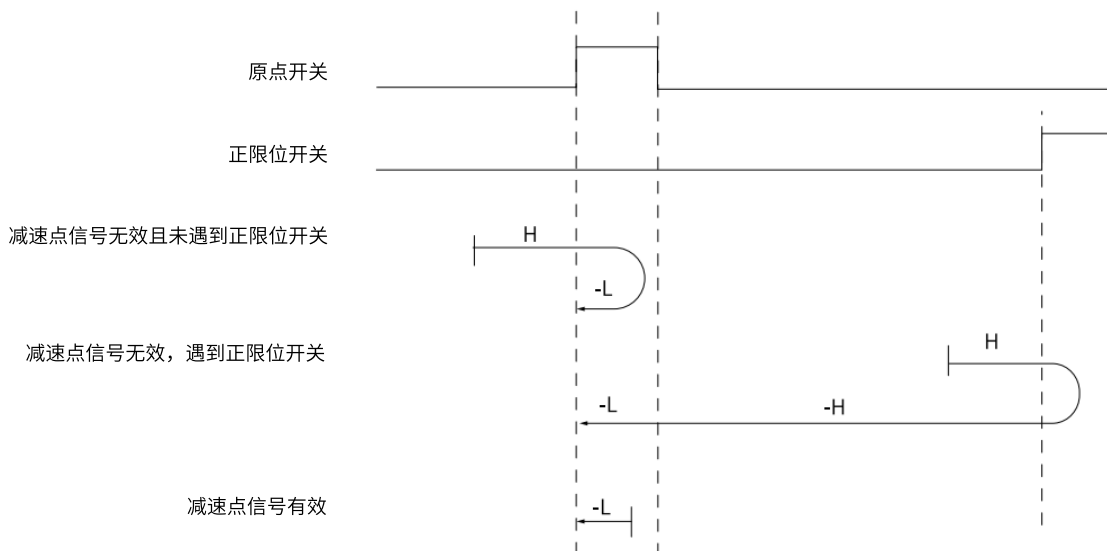
起步时 HW 有效, 则以低速朝负向运行。在负向运行时遇到 HW 的 ON → OFF 状态之后减速停止, 换低速正向运行, 在正向运行时遇到 HW 的 OFF → ON 状态之后减速停止, 以停止位置作为原点。如下图所示:



图 78. 原点模式 24 轨迹及信号状态

XXV. 模式 25, 寻找朝负向运行时 HW 的 OFF→ON 位置, 遇正限位自动反向, 减速点: 原点开关 (HM)

起步时 HW 无效, 且未遇到正限位开关, 则以高速朝正向运行。在正向运行时遇到 HW 的 OFF → ON 状态之后减速, 然后低速朝正向运行。在低速正向运行时遇到 HW 的 ON → OFF 状态之后减速停止, 换低速负向运行, 在负向运行时遇到 HW 的 OFF → ON 状态之后减速停止, 以停止位置作为原点。

起步时 HW 无效, 且遇到正限位开关, 则以高速朝负向运行。在负向运行时遇到 HW 的 OFF → ON 状态之后减速停止, 然后换低速朝正向运行。在低速正向运行时遇到 HW 的 ON → OFF 状态之后减速停止, 换低速负向运行, 在负向运行时遇到 HW

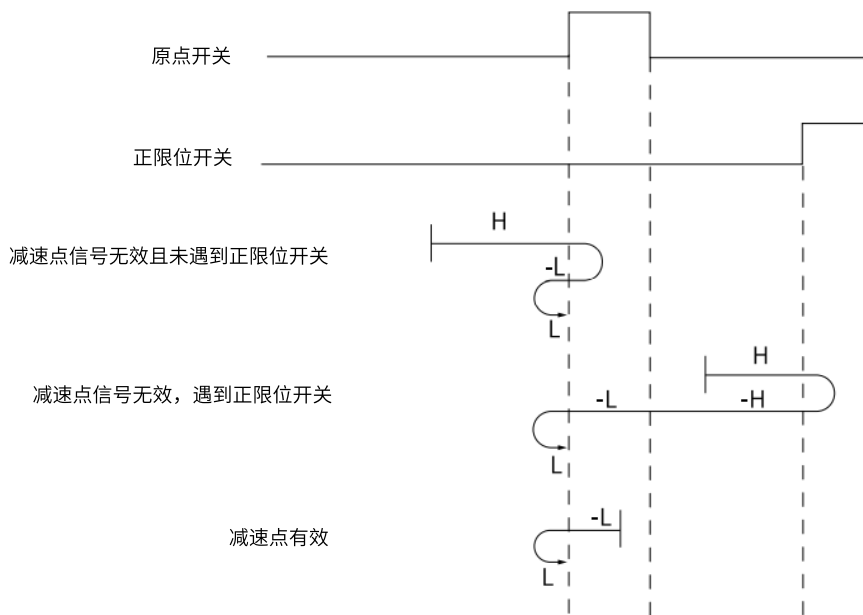
的 OFF → ON 状态之后减速停止，以停止位置作为原点。

起步时 HW 有效，则以低速朝正向运行。在正向运行时遇到 HW 的 ON → OFF 状态之后减速停止，换低速负向运行，在负向运行时遇到 HW 的 OFF → ON 状态之后减速停止，以停止位置作为原点。如下图所示。



图 79. 原点模式 25 轨迹及信号状态

XXVI. 模式 26, 寻找朝正向运行时 HW 的 ON→OFF 位置, 遇正限位自动反向, 减速点: 原点开关 (HM)

起步时 HW 无效，且未遇到正限位开关，则以高速朝正向运行。在正向运行时遇到 HW 的 OFF → ON 状态之后减速，然后低速朝正向运行。在低速正向运行时遇到 HW 的 ON → OFF 状态之后减速停止，以停止位置作为原点。

起步时 HW 无效，且遇到正限位开关，则以高速朝负向运行。在负向运行时遇到 HW 的 OFF → ON 状态之后减速停止，然后换低速朝正向运行。在低速正向运行时遇到 HW 的 ON → OFF 状态之后减速停止，以停止位置作为原点。

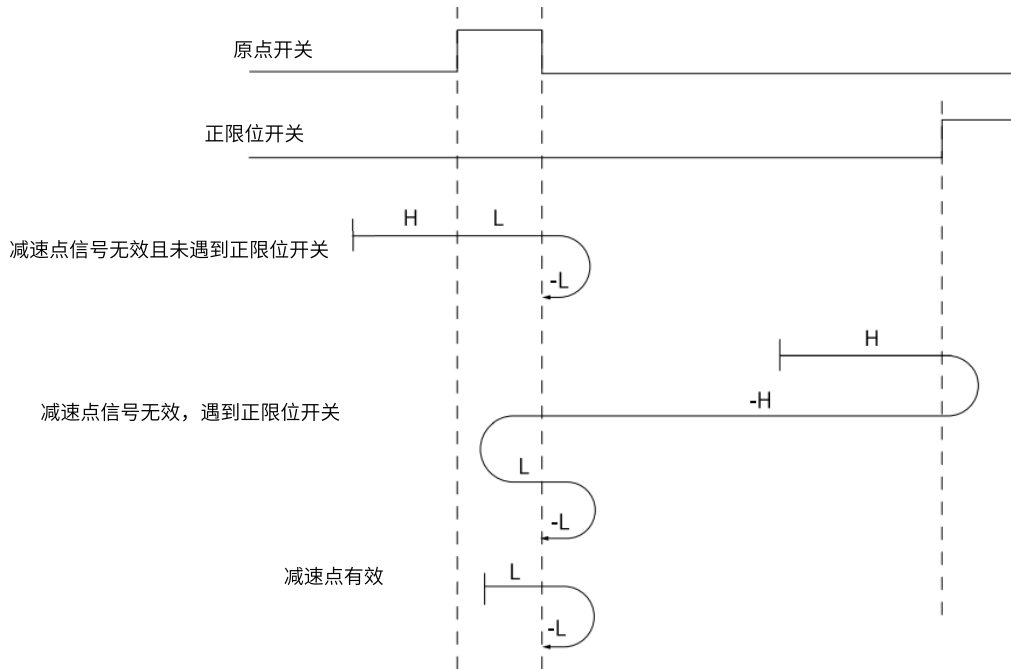
起步时 HW 有效，则以低速朝正向运行。在正向运行时遇到 HW 的 ON → OFF 状态之后减速停止，以停止位置作为原点。如下图所示。



图 80. 原点模式 26 轨迹及信号状态

XXVII. 模式27, 寻找朝正向运行时 HW 的 ON→OFF 位置, 遇负限位自动反向, 减速点: 原点开关 (HM)

起步时 HW 无效, 且未遇到负限位开关, 则以高速朝负向运行。在负向运行时遇到 HW 的 OFF → ON 状态之后减速停止, 然后换低速朝正向运行。在低速正向运行时遇到 HW 的 ON → OFF 状态之后减速停止, 以停止位置作为原点。

起步时 HW 无效, 且遇到负限位开关, 则以高速朝正向运行。在正向运行时遇到 HW 的 OFF → ON 状态之后减速, 然后低速朝正向运行。在低速正向运行时遇到 HW 的 ON → OFF 状态之后减速停止, 以停止位置作为原点。

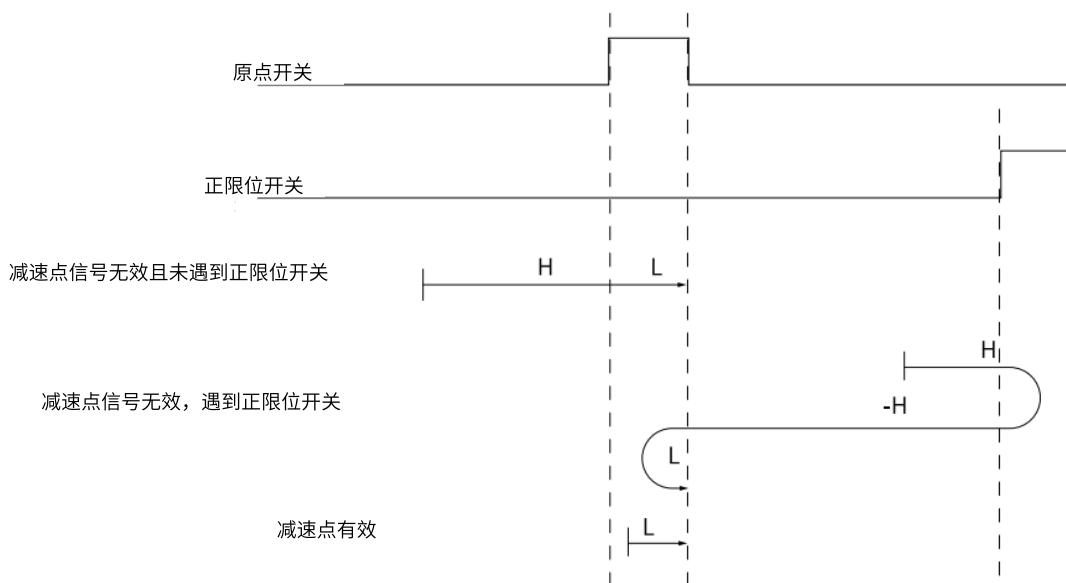
起步时 HW 有效, 则以低速朝正向运行。在正向运行时遇到 HW 的 ON → OFF 状态之后减速停止, 以停止位置作为原点。

如下图所示。



图 81. 原点模式 27 轨迹及信号状态

XXVIII. 模式 28, 寻找朝负向运行时 HW 的 OFF→ON 位置, 遇负限位自动反向, 减速点: 原点开关 (HM)

起步时 HW 无效, 且未遇到负限位开关, 则以高速朝负向运行。在负向运行时遇到 HW 的 OFF → ON 状态之后减速停止, 然后换低速朝正向运行。在低速正向运行时遇到 HW 的 ON → OFF 状态之后减速停止, 换低速负向运行, 在负向运行时遇到 HW 的 OFF → ON 状态之后减速停止, 以停止位置作为原点。

起步时 HW 无效, 且遇到负限位开关, 则以高速朝正向运行。在正向运行时遇到 HW 的 OFF → ON 状态之后减速, 然后低速朝正向运行。在低速正向运行时遇到 HW 的 ON → OFF 状态之后减速停止, 换低速负向运行, 在负向运行时遇到 HW 的 OFF → ON 状态之后减速停止, 以停止位置作为原点。

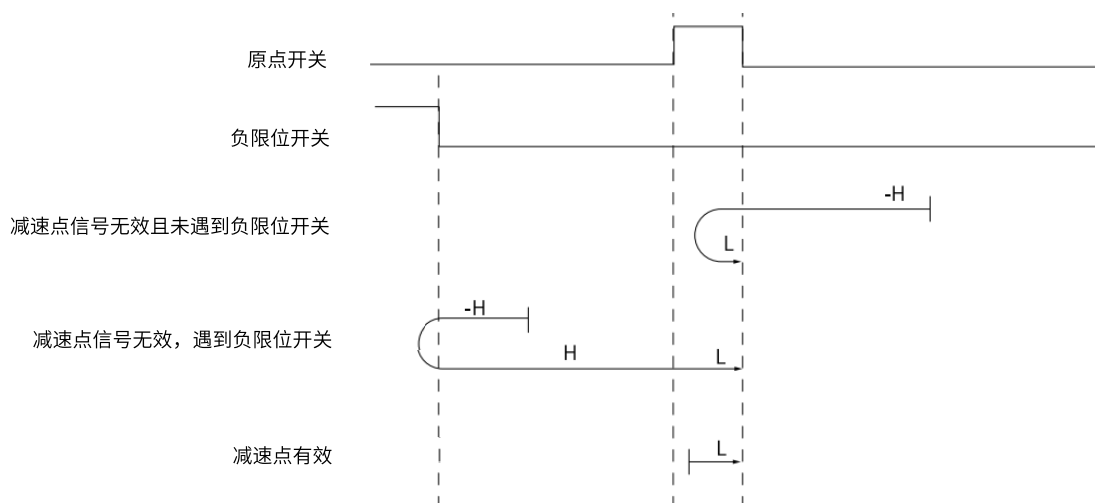
起步时 HW 有效, 则以低速朝正向运行。在正向运行时遇到 HW 的 ON → OFF 状态之后减速停止, 换低速负向运行, 在负向运行时遇到 HW 的 OFF → ON 状态之后减速停止, 以停止位置作为原点。如下图所示



图 82. 原点模式 28 轨迹及信号状态

XXIX. 模式 29, 寻找朝正向运行时 HW 的 OFF→ON 位置, 遇负限位自动反向, 减速点: 原点开关 (HM)

起步时 HW 无效, 且未遇到负限位开关, 则以高速朝负向运行。在负向运行时遇到 HW 的 OFF → ON 状态之后减速, 然后换低速朝负向运行。在低速负向运行时遇到 HW 的 ON → OFF 状态之后减速停止, 换低速正向运行, 在正向运行时遇到 HW 的 OFF → ON 状态之后减速停止, 以停止位置作为原点。

起步时 HW 无效, 且遇到负限位开关, 则以高速朝正向运行。在正向运行时遇到 HW 的 OFF → ON 状态之后减速停止, 然后换低速朝负向运行。在低速负向运行时遇到 HW 的 ON → OFF 状态之后减速停止, 换低速正向运行, 在正向运行时遇到 HW 的 OFF → ON 状态之后减速停止, 以停止位置作为原点。

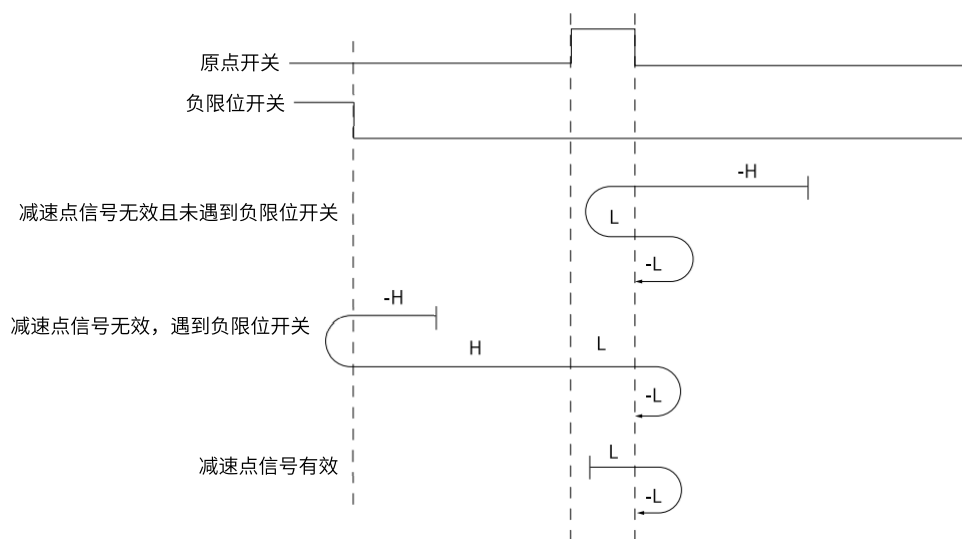
起步时 HW 有效, 则以低速朝负向运行。在负向运行时遇到 HW 的 ON → OFF 状态之后减速停止, 换低速正向运行, 在正向运行时遇到 HW 的 OFF → ON 状态之后减速停止, 以停止位置作为原点。如下图所示:



图 83. 原点模式 29 轨迹及信号状态

XXX. 模式 30, 寻找朝负向运行时 HW 的 ON→OFF 位置, 遇负限位自动反向, 减速点: 原点开关 (HM)

起步时 HW 无效, 且未遇到负限位开关, 则以高速朝负向运行。在负向运行时遇到 HW 的 OFF → ON 状态之后减速, 然后换低速朝负向运行。在低速负向运行时遇到 HW 的 ON → OFF 状态之后减速停止, 以停止位置作为原点。

起步时 HW 无效, 且遇到负限位开关, 则以高速朝正向运行。在正向运行时遇到 HW 的 OFF → ON 状态之后减速停止, 然后换低速朝负向运行。在低速负向运行时遇到 HW 的 ON → OFF 状态之后减速停止, 以停止位置作为原点。

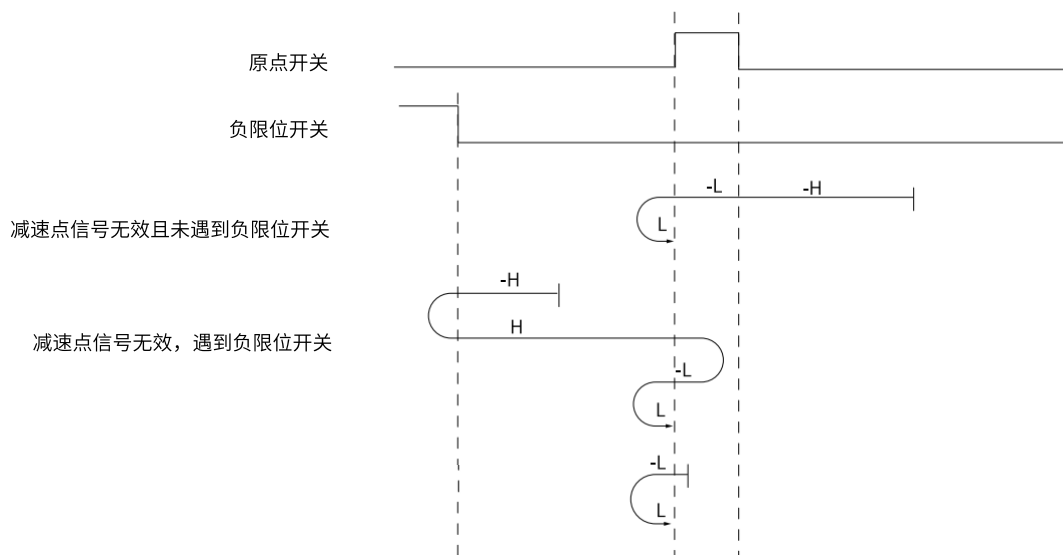
起步时 HW 有效, 则以低速朝负向运行。在负向运行时遇到 HW 的 ON → OFF 状态之后减速停止, 以停止位置作为原点。如下图所示。



图 84. 原点模式 30 轨迹及信号状态

XXXI. 模式 31, 保留, 请不要设置。

XXXII. 模式 32, 保留, 请不要设置。

XXXIII. 模式 33, 寻找负向运行时最近的 Z 脉冲

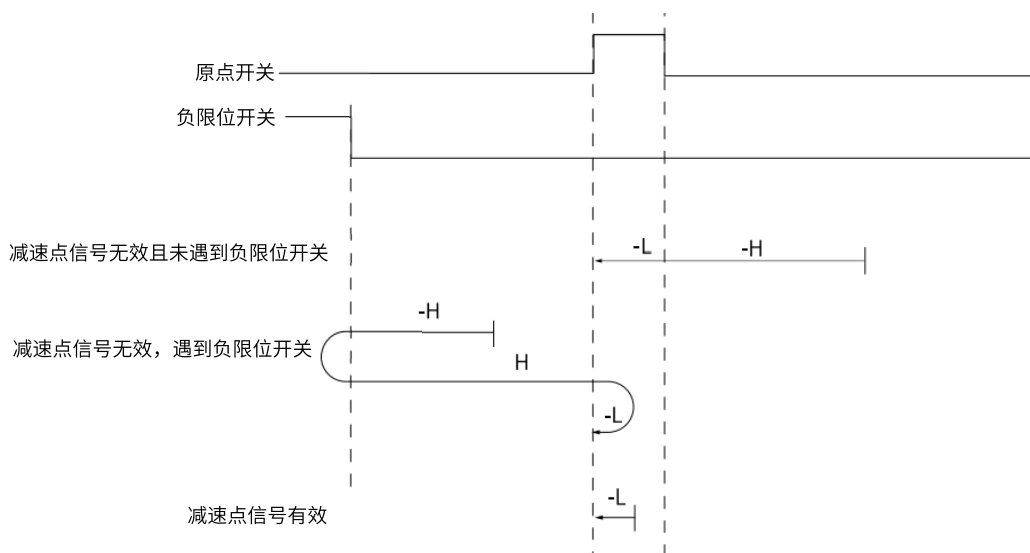

图 85. 原点模式 33 轨迹及信号状态

XXXIV. 模式 34, 寻找正向运行时最近的 Z 脉冲

起步时以低速朝正向找最近的 Z 脉冲位置作为原点。如下图所示。

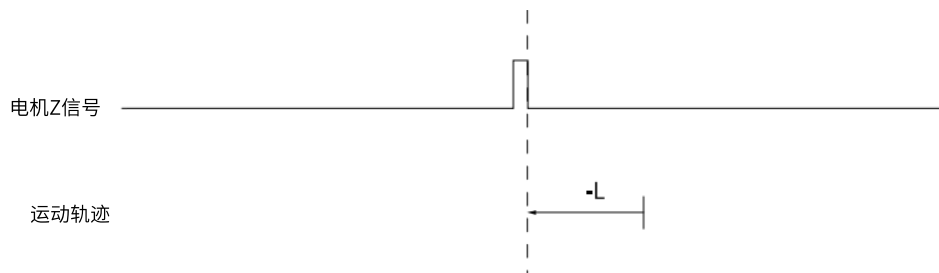

图 86. 原点模式 34 轨迹及信号状态

XXXV. 模式 35, 以当前位置为机械原点

触发原点回零后, 以当前位置为原点。如下图所示。

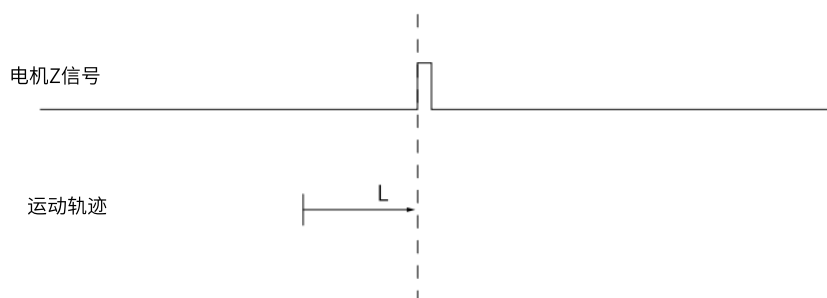

图 87. 原点模式 35 轨迹及信号状态

5.10.6 回原掉电保存开关使用说明

通常情况原点回归成功后 6041 状态字 bit15 为 1, 断电后切换为 0。若需断电后 6041 状态字 bit15 仍然为 1 则需设置 Pn781.3。

1. 设置 Pn781.3=1 开启回原掉电保存。
2. 原点回归成功后储存 6041 状态字 bit15 的值（掉点保存）。
3. 再次上电后 6041 状态字 bit15 为 1。

5.11 周期同步位置模式 (Cyclic synchronous position mode, CSP)

在周期同步位置模式下，上位控制器负责规划到达目标位置的起步速度和停止速度，以及加（减）速度，在每个同步周期给定绝对目标位置，伺服驱动器则跟随目标位置运行。启用周期同步位置模式时，将对象 6060H 设置为 8。此模式适用于 EtherCAT，控制框图及输入输出如下两图所示。



图 88. 周期同步位置模式控制框图



图 89. 周期同步位置模式输入输出

5.11.1 周期同步位置模式的控制字设定 (60400010h)

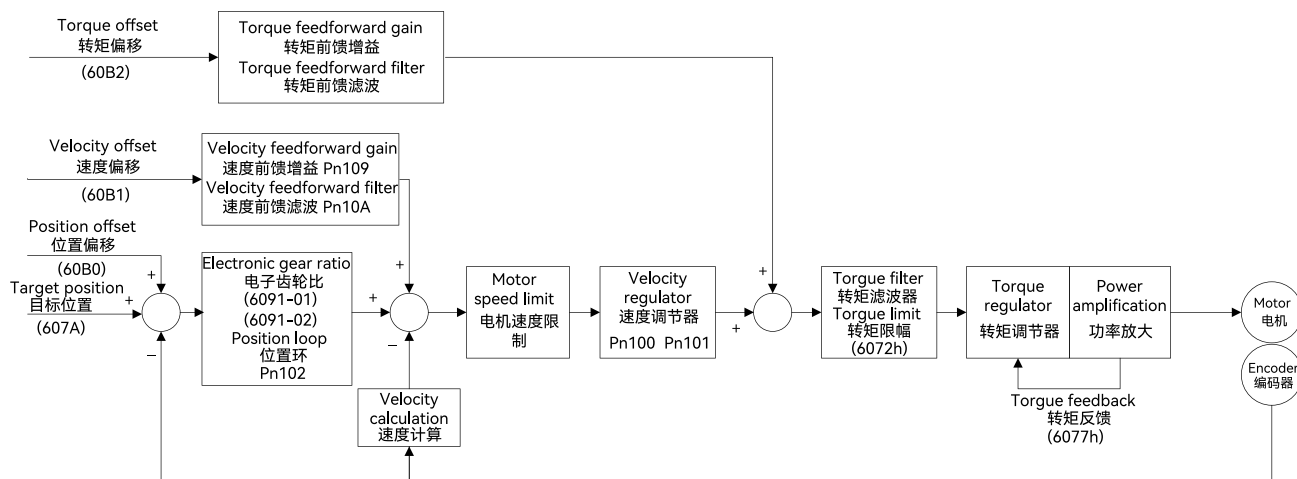
选择周期同步位置模式时，控制字 (6040h) 各个位的意义如下表所示。

表 92. 周期同步位置模式的控制字说明

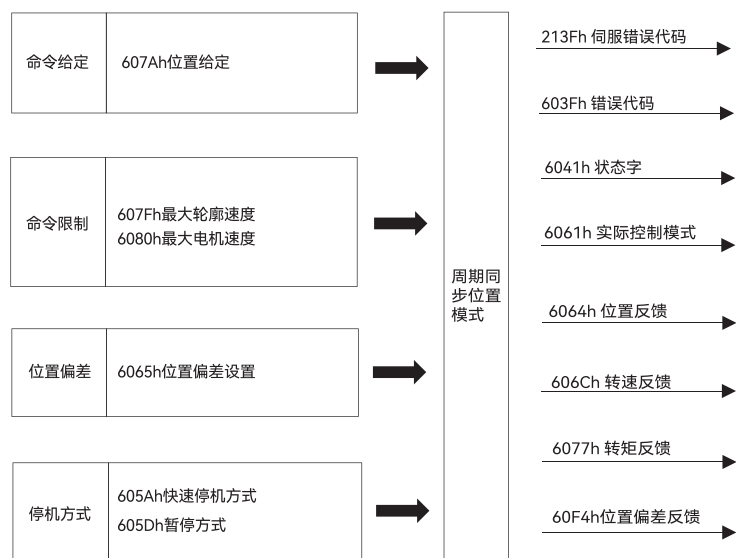
| Bit | 名称 | 说明 |
|-----|------------------|---------------------------|
| 0 | Switch on | 使能伺服时必须设置为 1。 |
| 1 | Enable voltage | 使能伺服时必须设置为 1。 |
| 2 | 快速停机 | 使能伺服时必须设置为 1，设置为 0 则快速停机。 |
| 3 | Operation enable | 使能伺服时必须设置为 1。 |

| | | |
|-------|----------|--|
| 4 ~ 6 | CSP 模式预留 | 暂无 |
| 7 | 故障复位 | 在 0 → 1 变化时执行一次故障复位，如需多次复位，则需要产生多次 0 → 1 变化。此位置 1 时，其它控制指令无效 |
| 8 | 暂停 | 0: 无效, 1: 有效。有效时停止执行指令 |
| 9 | CSP 模式预留 | 暂无 |
| 10 | 预留 | — |
| 11~15 | 厂家自定义 | 暂无 |

5.11.2 周期同步位置模式的状态字定义 (60410010h)

选择周期同步位置模式时，状态字 (6041h) 各个位的意义如下表所示。其中背景用深颜色标注的是周期同步位置模式专用的状态。

表 93. 周期同步位置模式的状态字说明

| Bit | 名称 | 说明 |
|-----|--------------------|--|
| 0 | Ready to switch on | 0: 无效, 1: 有效。有效时表示可以使能伺服 |
| 1 | Switched on | 0: 无效, 1: 有效。有效时表示可以使能伺服 |
| 2 | Operation enabled | 0: 无效, 1: 有效。有效时表示伺服已使能 |
| 3 | 伺服故障 | 0: 无故障, 1: 有故障 |
| 4 | Voltage enabled | 0: 无效, 1: 有效。有效时表示可以使能伺服 |
| 5 | 快速停机 | 0: 快速停机有效, 1: 快速停机无效 |
| 6 | Switch on disabled | 0: 无效, 1: 有效。有效时表示不可以使能伺服 |
| 7 | 警告 | 0: 无警告, 1: 有警告 |
| 8 | 厂家自定义 | 暂无 |
| 9 | 远程控制 | 0: 无效, 1: 有效。有效时表示控制字已生效 |
| 10 | 位置到达 | 60400010h bit 8 (暂停)=0, 0: 位置未到达, 1: 位置到达; 60400010h bit 8 (暂停)=1, 0: 减速中, 1: 速度为 0 |
| 11 | 内部软限位状态 | 0: 没有到达软限位, 1: 到达软限位 |
| 12 | 是否跟随目标位置 | 0: 未跟随目标位置, 1: 已跟随目标位置 |
| 13 | 跟随位置误差报警 | 0: 无位置偏差报警, 1: 发生位置偏差报警 |
| 14 | 厂家自定义 | 暂无 |
| 15 | 回原点完成 | 0: 无效, 1: 已完成回原点。 对于绝对值系统, Pn781.3=1 后, 回原点成功之后会存储 bit15 的值 (掉电保持) |

5.11.3 周期同步位置模式相关的字典对象

表 94. 周期同步位置模式相关的字典对象

| 索引 | 子索引 | 名称 | 访问类型 | 数据类型 | 默认值 |
|-------|-----|------------|------|------------|-----|
| 6040h | — | 控制字 | rw | unsigned16 | 0 |
| 6041h | — | 状态字 | ro | unsigned16 | 0 |
| 6060h | — | 控制模式 | rw | integer8 | 0 |
| 6061h | — | 控制模式显示 | ro | integer8 | 0 |
| 6062h | — | 用户位置指令 | ro | integer32 | 0 |
| 6063h | — | 电机位置反馈 | ro | integer32 | 0 |
| 6064h | — | 用户位置反馈 | ro | integer32 | 0 |
| 6065h | — | 用户位置偏差过大阈值 | rw | unsigned32 | 0 |
| 6067h | — | 位置到达阈值 | rw | unsigned32 | 0 |

| | | | | | |
|-------|-----|------------|----|------------|-------------|
| 6068h | — | 位置到达时间 | rw | unsigned16 | 0 |
| 606Bh | — | 用户速度指令值 | ro | integer32 | 0 |
| 606Ch | — | 用户实际速度反馈 | ro | integer32 | 0 |
| 607A | — | 目标位置 | rw | integer32 | 0 |
| 607Ch | — | 原点偏置 | rw | integer32 | 0 |
| 607Dh | 01h | 软限位：最小位置限制 | rw | integer32 | -2147483648 |
| | 02h | 软限位：最大位置限制 | rw | integer32 | 2147483647 |
| 6080h | — | 最大电机速度 | rw | unsigned32 | 10000 |
| 60B0h | — | 位置偏置 | rw | integer32 | 0 |
| 60B1h | — | 速度偏置 | rw | integer32 | 0 |
| 60B2h | — | 转矩偏置 | rw | integer32 | 0 |
| 60F4h | — | 用户位置偏差 | ro | integer32 | 0 |
| 60FCh | — | 电机位置指令反馈 | ro | integer32 | 0 |

5.11.4 周期同步位置模式使用简单举例

(一). 设置伺服驱动器参数

表 95. 运行周期同步位置模式时的伺服驱动器参数配置

| 参数地址 | 设定值 | 说明 |
|---------|-----|--------------------------------|
| Pn002.2 | 1 | 将绝对值编码器当作增量使用，若在绝对值系统中无需修改此参数。 |
| Pn00B.2 | 1 | 将供电方式改为单相供电，若使用三相供电则无需修改此参数。 |

(二). 上位控制器连接伺服驱动器，设置通讯参数（通讯同步循环周期、运控轴参数等）。

(三). 运行上位控制器，其中

表 96. 周期同步位置模式启动及运行流程

| 地址 | 名称 | 值设定（10 进制数值） |
|------------------|--------|--------------------------------|
| 60600008h | 控制模式 | 8 |
| 60400010h 控制字 | 使能 | 任意数 → 6 → 7 → 15 或 MC_Power |
| | 报警清除 | 任意数 → 128（上升沿有效，如能清除） |
| | 轴错误复位 | 上位机给定或者 PLC 给定指令 MC_Reset |
| 607A0020h | 给定位置 | 上位控制器规划给定（包括加减速度等，主要包括如下） |
| | 模拟速度控制 | 上位机给定，PLC 给定指令 MC_MoveVelocity |
| | 相对位置给定 | 上位机给定，PLC 给定指令 MC_MoveRelative |
| | 增量位置给定 | 上位机给定，PLC 给定指令 MC_MoveAdditive |
| | 绝对位置给定 | 上位机给定，PLC 给定指令 MC_MoveAbsolute |
| | 轴减速停止 | 上位机给定，PLC 给定指令 MC_Stop |
| | 周期同步时间 | 上位机设定（DC-SYn-chro） |

5.11.5 定位完成信号

位置控制时，表示上位指令脉冲数与伺服电机移动量偏差已小于 Pn522 设定值，用于确认上位装置确认定位已经完成。

表 97. 定位完成信号输入表

| 种类 | 名称 | 连接端子 | 输出状态 | 含义 |
|----|-------|-----------|---------|-------|
| 输入 | /COIN | CN1-25、26 | ON（闭合） | 定位完成 |
| | | | OFF（断开） | 定位未完成 |

表 98. 定位完成信号参数设定表

| | | | | | |
|-------|--------------|------|------|-------|------|
| Pn78C | 电子齿轮比分子 | 位置 | | 生效时间 | 类别 |
| | 设定范围 | 设定单位 | 出厂设定 | 再次通电后 | 基本设定 |
| | 1-1073741824 | — | 1 | | |

注：1. 对最终精度没有影响。

2. 若设定值过大，在偏差较小时，可能会输出异常时定位完成信号。请合理设置此参数。



图 90. /COIN 信号的输出时间图

在位置偏差始终较小的情况下，可通过 Pn207.3 来变更 /COIN 信号的输出时间。

表 99. /COIN 输出时间参数设定表

| 参数 | 名称 | 含义 | 生效时间 | 分类 |
|-------------------------|-----------------|--|---------|------|
| Pn207 (位置控制指令形态选择开关) | /COIN 信号输出时间 | 位置偏差的绝对值低于定位完成幅宽 (Pn522) 时，输出 /COIN 信号。 | 再次接通电源后 | 基本设定 |
| | | 位置偏差的绝对值低于定位完成幅宽 (Pn522)，且位置指令滤波后变为 0 时，输出 /COIN 信号。 | | |
| | | 位置偏差的绝对值小于定位完成幅宽 (Pn522) 且位置指令输入为 0 时输出 /COIN 信号。 | | |

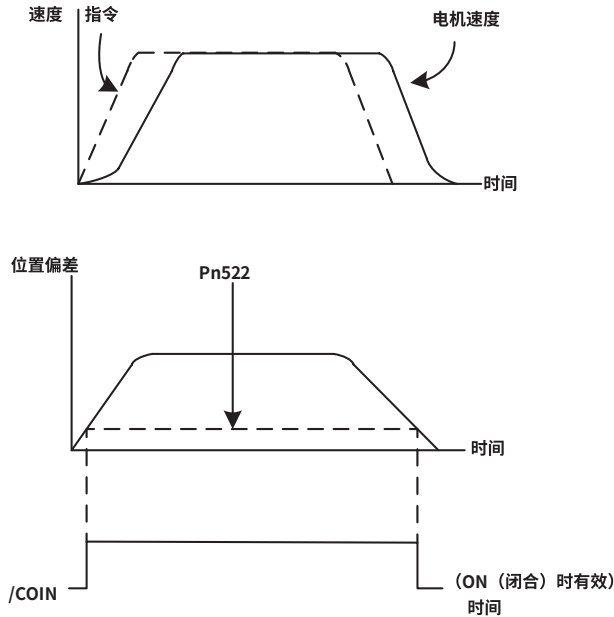
5.12 周期同步速度模式 (Cyclic synchronous velocity mode, CSV)

在周期同步速度模式下，上位控制器负责规划到达目标速度的加（减）速度，在每个周期同步给定目标速度，伺服驱动器则跟随目标速度运行。启用周期同步速度模式时，将对象 6060H 设置为 9。此模式适用于 EtherCAT，控制框图及输入输出如下两图所示。



图 91. 周期同步速度模式输入输出



图 92. 周期同步速度模式输入输出

5.12.1 周期同步速度模式控制字说明 (60400010h)

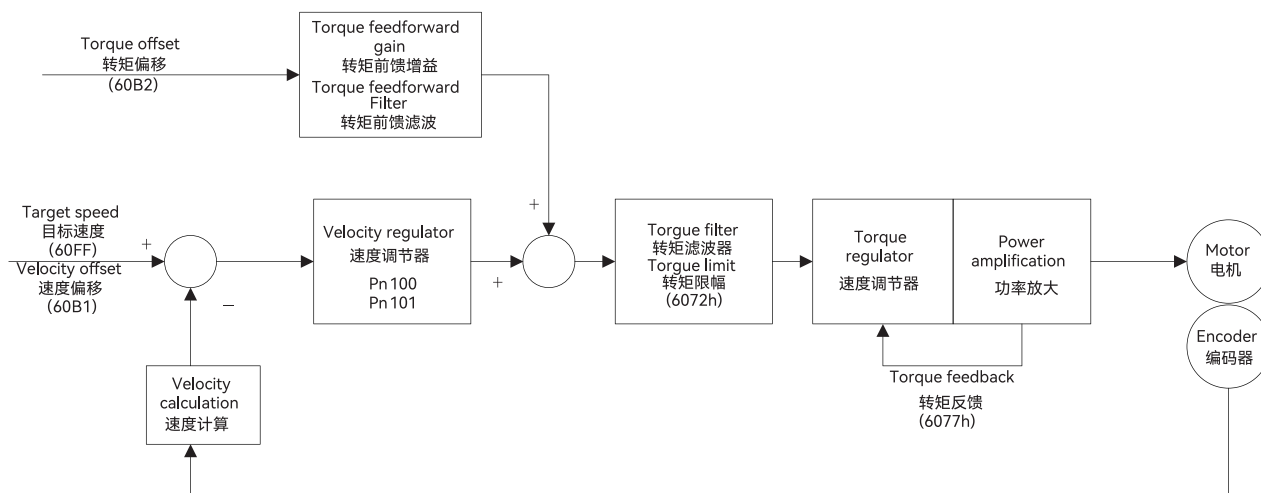
选择周期同步速度模式时，控制字（6040h）各个位的意义如下表所示。

| Bit | 名称 | 说明 |
|-------|------------------|--|
| 0 | Switch on | 使能伺服时必须设置为 1。 |
| 1 | Enable voltage | 使能伺服时必须设置为 1。 |
| 2 | 快速停机 | 使能伺服时必须设置为 1，设置为 0 则快速停机。 |
| 3 | Operation enable | 使能伺服时必须设置为 1。 |
| 4 ~ 6 | CSV 模式预留 | 暂无 |
| 7 | 故障复位 | 在 0 → 1 变化时执行一次故障复位，如需多次复位，则需要产生多次 0 → 1 变化。此位置 1 时，其它控制指令无效 |
| 8 | 暂停 | 0: 无效, 1: 有效。有效时停止执行指令 |
| 9 | CSV 模式预留 | 暂无 |
| 10 | 预留 | 暂无 |
| 11~15 | 厂家自定义 | 暂无 |

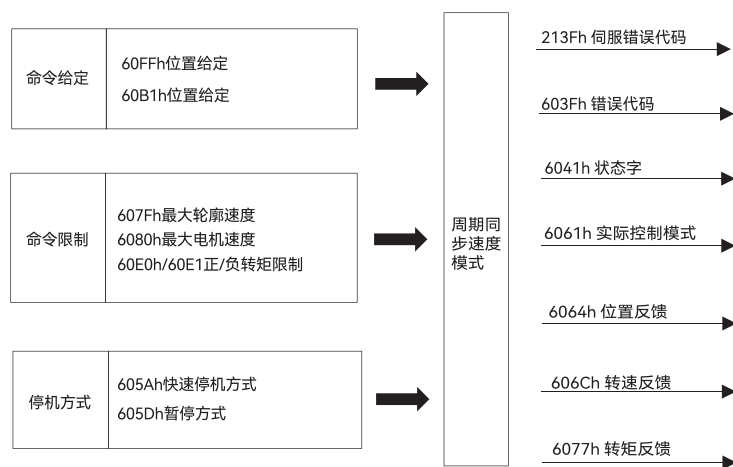
5.12.2 周期同步速度模式的状态字定义 (60410010h)

选择周期同步速度模式时，状态字（6041h）各个位的意义如下表所示。其中背景用深颜色标注的是周期同步速度模式专用的状态。

表 100. 周期同步速度模式的状态字说明

| Bit | 名称 | 说明 |
|---------|--------------------|---------------------------|
| 0 | Ready to switch on | 0: 无效, 1: 有效。有效时表示可以启用伺服 |
| 1 | Switched on | 0: 无效, 1: 有效。有效时表示可以启用伺服 |
| 2 | Operation enabled | 0: 无效, 1: 有效。有效时表示伺服已启用 |
| 3 | 伺服故障 | 0: 无故障, 1: 有故障 |
| 4 | Voltage enabled | 0: 无效, 1: 有效。有效时表示可以启用伺服 |
| 5 | 快速停机 | 0: 快速停机有效, 1: 快速停机无效 |
| 6 | Switch on disabled | 0: 无效, 1: 有效。有效时表示不可以启用伺服 |
| 7 | 警告 | 0: 无警告, 1: 有警告 |
| 8 | 厂家自定义 | 暂无 |
| 9 | 远程控制 | 0: 无效, 1: 有效。有效时表示控制字已生效 |
| 10 | CSV 模式预留 | 暂无 |
| 11 | 内部软限位状态 | 0: 没有到达软限位, 1: 到达软限位 |
| 12 | 是否跟随目标速度 | 0: 未跟随目标速度, 1: 已跟随目标速度 |
| 13 | CSV 模式预留 | 暂无 |
| 14 ~ 15 | 厂家自定义 | 暂无 |

5.12.3 周期同步速度模式相关的字典对象

表 101. 周期同步速度模式相关的字典对象

| 索引 | 子索引 | 名称 | 访问类型 | 数据类型 | 默认值 |
|-------|-----|-------------|------|------------|-------------|
| 603Fh | — | 错误代码 | ro | unsigned16 | 0 |
| 6040h | — | 控制字 | rw | unsigned16 | 0 |
| 6041h | — | 状态字 | ro | unsigned16 | 0 |
| 6060h | — | 控制模式 | rw | integer8 | 0 |
| 6061h | — | 控制模式显示 | ro | integer8 | 0 |
| 6063h | — | 电机位置反馈 | ro | integer32 | 0 |
| 6064h | — | 用户位置反馈 | ro | integer32 | 0 |
| 606Bh | — | 用户速度指令值 | ro | integer32 | 0 |
| 606Ch | — | 用户实际速度反馈 | ro | integer32 | 0 |
| 606Dh | — | 速度到达阈值 | rw | unsigned16 | 0 |
| 606Eh | — | 速度到达时间 | rw | unsigned16 | 0 |
| 607Ch | — | 原点偏置 | rw | integer32 | 0 |
| 607Dh | 01h | 软限位: 最小位置限制 | rw | integer32 | -2147483648 |
| | 02h | 软限位: 最大位置限制 | rw | integer32 | 2147483647 |
| 607Eh | — | 指令极性 | rw | unsigned8 | 0 |
| 6080h | — | 最大电机速度 | rw | unsigned32 | 10000 |
| 6083h | — | 轮廓加速度 | rw | unsigned32 | 1000 |
| 6084h | — | 轮廓减速度 | rw | unsigned32 | 1000 |
| 60B1h | — | 转速偏置 | rw | unsigned32 | 0 |
| 60B2h | — | 转矩偏置 | Rw | unsigned32 | 0 |
| 60FFh | — | 目标速度 | rw | integer32 | 0 |

5.12.4 周期同步速度模式使用简单举例

(一). 设置伺服驱动器参数

表 102. 运行周期同步速度模式时的伺服驱动器参数配置

| 参数地址 | 设定值 | 说明 |
|---------|-----|--------------------------------|
| Pn002.2 | 1 | 将绝对值编码器当作增量使用，若在绝对值系统中无需修改此参数。 |
| Pn00B.2 | 1 | 将供电方式改为单相供电，若使用三相供电则无需修改此参数。 |

(二). 上位控制器连接伺服驱动器，设置通讯参数（通讯同步循环周期、运控轴参数等）。

(三). 运行上位控制器，其中

表 103. 周期同步速度模式启动及运行流程

| 参数地址 | 设定值 | 说明 |
|------------------|--------|--------------------------------|
| 60600008h | 控制模式 | 9 |
| 60400010h 控制字 | 使能 | 任意数 → 6 → 7 → 15 或 MC_Power |
| | 报警清除 | 任意数 → 128（上升沿有效，如能清除） |
| | 轴错误复位 | 上位机给定或者 PLC 给定指令 MC_Reset |
| 60FF0020h | 给定位置 | 上位机给定，PLC 给定指令 MC_MoveVelocity |
| | 轴减速停止 | 上位机给定，PLC 给定指令 MC_Stop |
| | 周期同步时间 | 上位机设定（DC-SYn-chro） |

5.12.5 速度指令滤波器

向速度指令（V-REF）输入施加 1 次延迟滤波，使速度指令平滑的功能。

注：通常无需变更，若设定过大，响应性会降低。

表 104. 速度滤波时间常数参数设定表

| Pn307 | 速度指令滤波时间常数 | | 速度 | 位置 | 转矩 | 生效时间 | 类别 |
|-------|------------|--------|------|----|----|------|------|
| | 设定范围 | 设定单位 | 出厂设定 | | | | |
| | 0-65535 | 0.01ms | 0 | | | | |
| | | | | | | 即刻生效 | 基本设定 |

5.13 周期同步转矩模式（Cyclic synchronous torque mode, CST）

在周期同步转矩模式下，上位控制器负责规划到达目标转矩的转矩斜坡变化率，在每个周期同步给定目标转矩，伺服驱动器则跟随目标转矩运行。启用周期同步转矩模式时，将对象 6060H 设置为 10。此模式适用于 EtherCAT，控制框图及输入输出如下两图所示。



图 93. 周期同步转矩模式输入输出



图 94. 周期同步转矩模式输入输出

5.13.1 周期同步转矩模式的控制字设定 (60400010h)

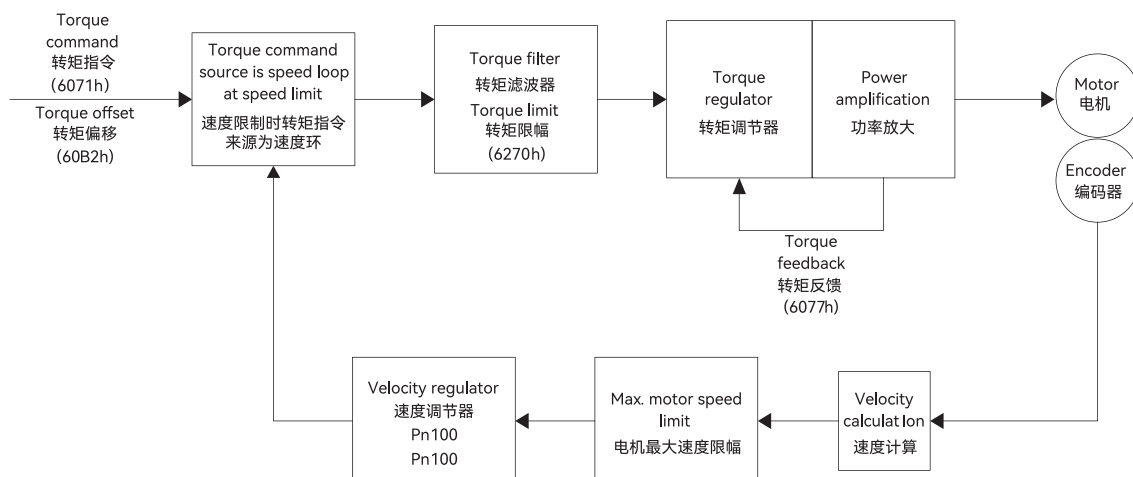
选择周期同步转矩模式时，控制字（6040h）各个位的意义如下表所示。

表 105. 周期同步转矩模式的控制字说明

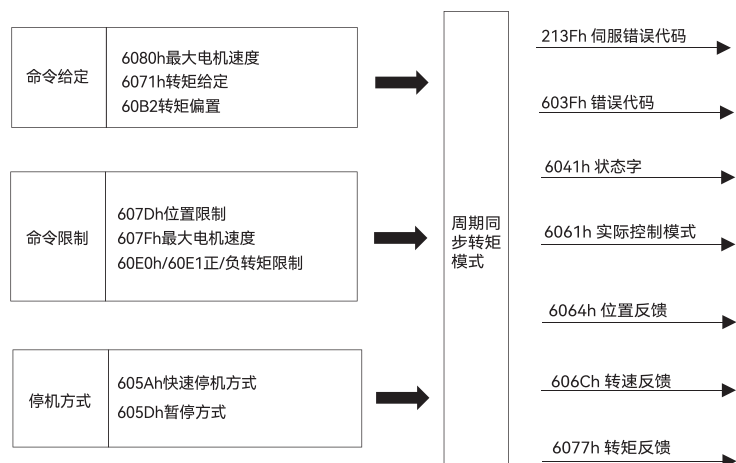
| Bit | 名称 | 说明 |
|-------|------------------|--|
| 0 | Switch on | 使能伺服时必须设置为 1。 |
| 1 | Enable voltage | 使能伺服时必须设置为 1。 |
| 2 | 快速停机 | 使能伺服时必须设置为 1，设置为 0 则快速停机。 |
| 3 | Operation enable | 使能伺服时必须设置为 1。 |
| 4 ~ 6 | CSV 模式预留 | 暂无 |
| 7 | 故障复位 | 在 0 → 1 变化时执行一次故障复位，如需多次复位，则需要产生多次 0 → 1 变化。此位置 1 时，其它控制指令无效 |
| 8 | 暂停 | 0: 无效，1: 有效。有效时停止执行指令 |
| 9 | CSV 模式预留 | 暂无 |
| 10 | 预留 | 暂无 |
| 11~15 | 厂家自定义 | 暂无 |

5.13.2 周期同步转矩模式的状态字定义 (60410010h)

选择周期同步转矩模式时，状态字（6041h）各个位的意义如下表所示。其中背景用深颜色标注的是周期同步转矩模式专用的状态。

表 106. 周期同步转矩模式的状态字说明

| Bit | 名称 | 说明 |
|-----|--------------------|--------------------------|
| 0 | Ready to switch on | 0: 无效，1: 有效。有效时表示可以使能伺服 |
| 1 | Switched on | 0: 无效，1: 有效。有效时表示可以使能伺服 |
| 2 | Operation enabled | 0: 无效，1: 有效。有效时表示伺服已使能 |
| 3 | 伺服故障 | 0: 无故障，1: 有故障 |
| 4 | Voltage enabled | 0: 无效，1: 有效。有效时表示可以使能伺服 |
| 5 | 快速停机 | 0: 快速停机有效，1: 快速停机无效 |
| 6 | Switch on disabled | 0: 无效，1: 有效。有效时表示不可以使能伺服 |
| 7 | 警告 | 0: 无警告，1: 有警告 |
| 8 | 厂家自定义 | 暂无 |
| 9 | 远程控制 | 0: 无效，1: 有效。有效时表示控制字已生效 |

| | | |
|---------|----------|------------------------|
| 10 | 预留 | 暂无 |
| 11 | 内部软限位状态 | 0: 没有到达软限位, 1: 到达软限位 |
| 12 | 是否跟随目标速度 | 0: 未跟随目标速度, 1: 已跟随目标速度 |
| 13 | CST 模式预留 | 暂无 |
| 14 ~ 15 | 厂家自定义 | 暂无 |

5.13.3 周期同步转矩模式相关的字典对象

表 107. 周期同步转矩模式相关的字典对象

| 索引 | 子索引 | 名称 | 访问类型 | 数据类型 | 默认值 |
|-------|-----|-------------|------|------------|-------------|
| 603Fh | — | 错误代码 | ro | unsigned16 | 0 |
| 6040h | — | 控制字 | rw | unsigned16 | 0 |
| 6041h | — | 状态字 | ro | unsigned16 | 0 |
| 6060h | — | 控制模式 | rw | integer8 | 0 |
| 6061h | — | 控制模式显示 | ro | integer8 | 0 |
| 606Ch | — | 用户实际速度反馈 | ro | integer32 | 0 |
| 6071h | — | 转矩目标值 | rw | integer16 | 0 |
| 6074h | — | 用户给定转矩值 | ro | integer16 | 0 |
| 6077h | — | 实际转矩反馈 | ro | integer16 | 0 |
| 607Dh | 01h | 软限位: 最小位置限制 | rw | integer32 | -2147483648 |
| | 02h | 软限位: 最大位置限制 | rw | integer32 | 2147483647 |
| 607Eh | — | 指令极性 | rw | unsigned8 | 0 |
| 607Fh | — | 最大轮廓速度 | rw | unsigned32 | 2147483647 |
| 6087h | — | 转矩斜坡时间 | rw | unsigned32 | 0 |

5.13.4 同步周期转矩模式的简单使用举例

(一). 设置伺服驱动器参数

表 108. 运行周期同步转矩模式时的伺服驱动器参数配置

| 参数地址 | 设定值 | 说明 |
|---------|-----|---------------------------------|
| Pn002.2 | 1 | 将绝对值编码器当作增量使用, 若在绝对值系统中无需修改此参数。 |
| Pn00B.2 | 1 | 将供电方式改为单相供电, 若使用三相供电则无需修改此参数。 |

(二). 上位控制器连接伺服驱动器, 设置通讯参数 (通讯同步循环周期、运控轴参数等)。

(三). 运行上位控制器, 其中

表 109. 周期同步转矩模式启动及运行流程

| 参数地址 | 设定值 | 说明 |
|------------------------|-----------|--------------------------------|
| 60600008h | 控制模式 | 10 (16 进制时为 A) |
| 60710010h 607F0020h | 转矩 / 速度给定 | 用户给定 PLC 给定指令 MC_TorqueControl |
| 60400010h 控制字 | 使能 | 任意数 → 6 → 7 → 15/MC_Power |
| | 报警清除 | 任意数 → 128 (上升沿有效, 如能清除) |
| | 轴错误复位 | 上位机给定, PLC 给定指令 MC_Reset |
| | 周期同步时间 | 上位机设定 (DC-SYn-chro) |
| 607F0020h | 最大轮廓速度 | -2147483648~2147483647 |

5.13.5 转矩指令滤波器

向转矩指令（T-REF）输入施加 1 次延迟滤波，使转矩指令平滑的功能。

注：通常无需变更，若设定过大，响应性会降低。

表 110. T-REF 滤波时间常数的参数设定表

| Pn415 | T-REF 滤波时间常数 | | 速度 | 位置 | 转矩 | 生效时间 | 类别 |
|-------|--------------|--------|------|----|----|------|----|
| | 设定范围 | 设定单位 | 出厂设定 | | | | |
| | 0-65535 | 0.01ms | 0 | | | | |

5.13.6 内部转矩限制

内部转矩限制是通过参数对最大输出转矩始终进行限制的限制方式。

设定单位为电机额定转矩百分比。

若设置过小，会引起加减速时转矩不足。

表 111. 内部转矩限制参数设定表

| Pn752 | 正转转矩限制 | | 速度 | 位置 | 转矩 | 生效时间 | 类别 |
|-------|---------|------|------|----|----|------|----|
| | 设定范围 | 设定单位 | 出厂设定 | | | | |
| | 0-65535 | 0.1% | 8000 | | | | |
| Pn753 | 反转转矩限制 | | 速度 | 位置 | 转矩 | 生效时间 | 类别 |
| | 设定范围 | 设定单位 | 出厂设定 | | | | |
| | 0-65535 | 0.1% | 8000 | | | | |

0 转矩波形效果如下所示：

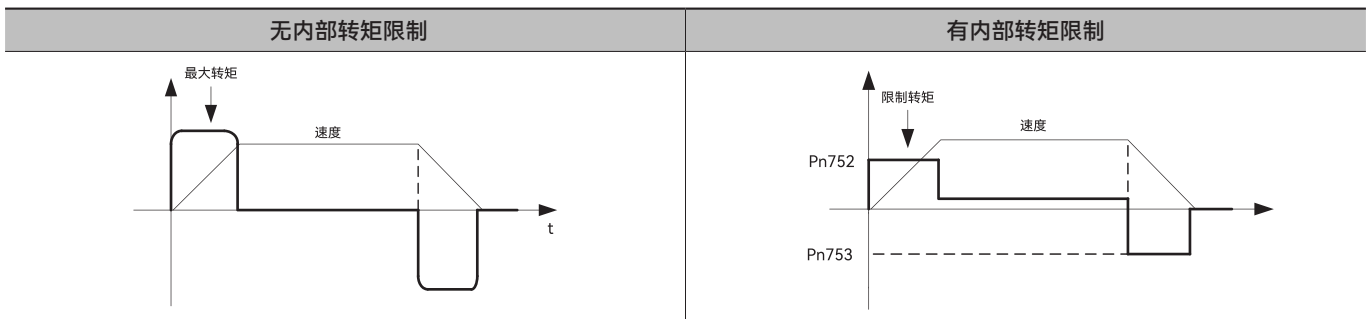

5.14 黑匣子

5.14.1 黑匣子功能配置

黑匣子功能可抓取故障发生时刻或指定条件下的数据并自动进行保存，通过后台读取上传，以使用户进行问题原因分析和处理。730W 系列黑匣子功能默认不开启。

表 112. Pn640（黑匣子功能配置）参数设定表

| Pn640 | 黑匣子功能配置 | | | 生效时间 | 类别 |
|-------|-------------|------|------|------|----|
| | 设定范围 | 设定单位 | 出厂设定 | | |
| | 0000 ~ FFFF | - | 0011 | | |

注：当 Bit0=0 时：关闭黑匣子功能。

当 Bit0=1 时：打开黑匣子功能，并以任意报警或警告为触发。

当 Bit0=3 时：关闭黑匣子功能，并以 PN641 中设置的报警为触发。

(一). 黑匣子报警数据锁存功能

表 113. Pn640=n. □□ X □ (黑匣子功能配置) 参数设定表

| 参数 | 含义 | 生效时间 | 分类 |
|----------------------|---------------------|---------|------|
| Pn640.1 (黑匣子功能配置) | n. □□ 0 □ (出厂设定) | 再次接通电源后 | 基本设定 |
| | n. □□ 1 □ | | |
| | n. □□ 2 □ | | |

报警之后需要连接上位机读取黑匣子数据。

5.14.2 黑匣子锁存报警代码设置

表 114. (黑匣子锁存报警代码设置) 参数设定表

| Pn641 | 黑匣子锁存报警代码设置 | | | 生效时间 | 类别 |
|-------|-------------|------|------|---------|------|
| | 设定范围 | 设定单位 | 出厂设定 | 再次接通电源后 | 基本设定 |
| | 0000 ~ FFFF | - | 0000 | | |

黑匣子锁存报警代码使用举例：

设置对应报警代码，如果 A.C90，PN641 就写入 C90；如果 F10，则 PN641 就写入 F10。

5.15 参数写入EEPROM

表 115. Pn790=n.X □□□ (参数写入 EEPROM 开关) 参数设定表

| 参数 | 含义 | 生效时间 | 分类 |
|--------------------------------|---------------------|---------|------|
| Pn790.3 (参数写入 EEPROM 开关) | n. □□ 0 □ (出厂设定) | 再次接通电源后 | 基本设定 |
| | n. □□ 1 □ | | |
| | n. □□ 2 □ | | |

Pn790.3=0 时，可将除了 6000H 组的常用参数写入到设备（6000 组参数写入无效）。

Pn790.3=1 时，所用参数写入设备无效。

Pn790.3=2 时，所有参数都可写入设备。

第 6 章 应用功能

| | |
|------------------------------|-----|
| 6.1 绝对值编码器 | 138 |
| 6.1.1 电池的更换 | 138 |
| 6.1.2 绝对值编码器初始化（发生警报时） | 139 |
| 6.2 位置比较输出功能 | 140 |
| 6.2.1 功能说明 | 140 |
| 6.2.2 相关对象 | 140 |
| 6.2.3 功能运行 | 141 |
| 6.3 重力补偿功能 | 142 |
| 6.3.1 需要设定的参数 | 143 |
| 6.3.2 重力补偿功能的操作步骤 | 143 |
| 6.3.3 自动更新重力补偿功能的操作步骤 | 143 |
| 6.4 强制DO输出功能 | 144 |
| 6.4.1 功能说明 | 144 |
| 6.4.2 相关对象 | 144 |
| 6.4.3 使用说明 | 145 |
| 6.5 软限位功能 | 146 |
| 6.5.1 功能说明 | 146 |
| 6.5.2 相关对象 | 146 |
| 6.5.3 使用说明 | 147 |
| 6.6 模数功能 | 147 |
| 6.7 探针功能 | 148 |
| 6.8 安全功能 | 149 |
| 6.8.1 硬接线基极封锁（HWBB）功能 | 149 |
| 6.8.2 安全功能的确认试验 | 154 |
| 6.8.3 使用安全功能时的安全注意事项 | 154 |

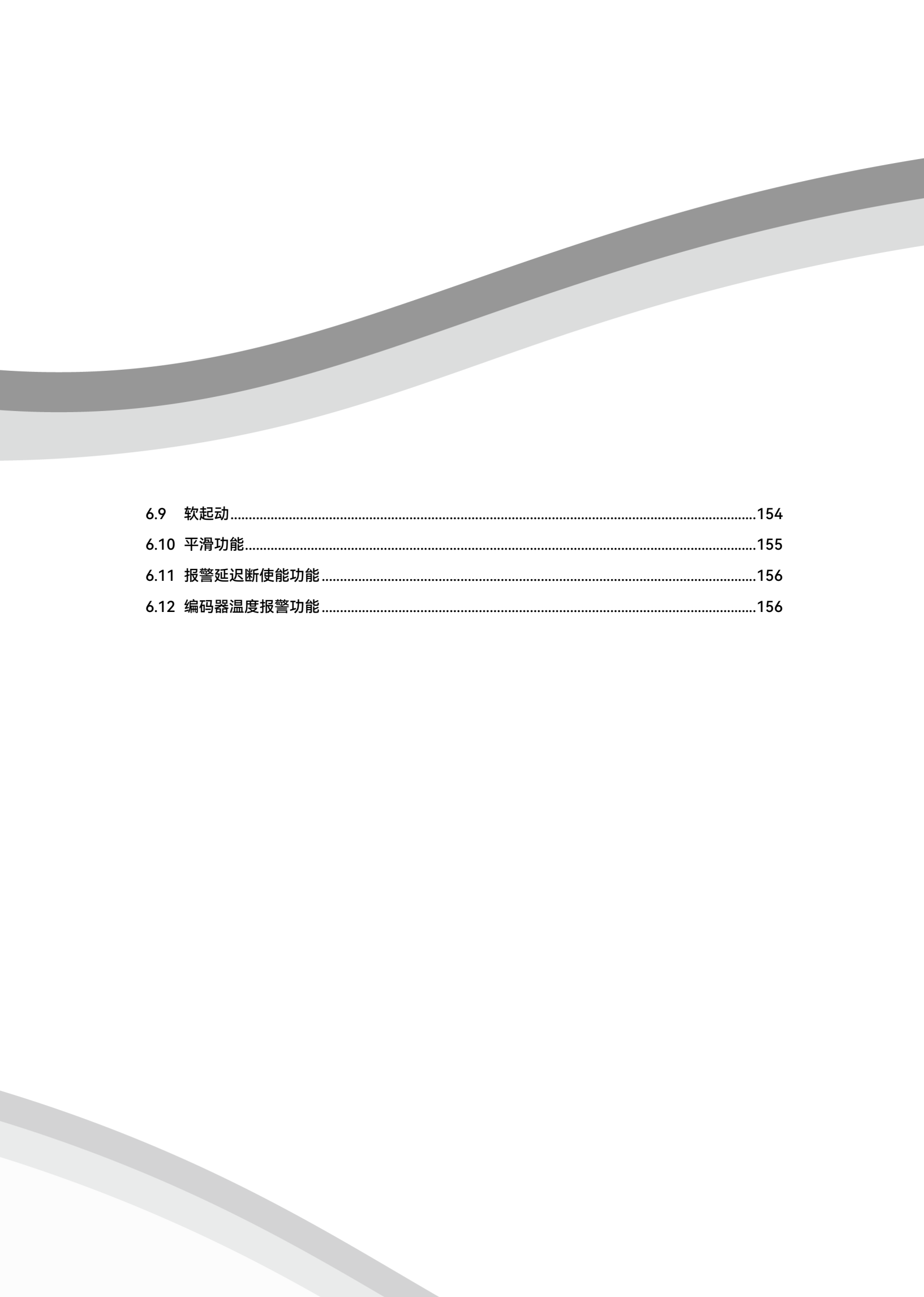

| | |
|---------------------|-----|
| 6.9 软起动..... | 154 |
| 6.10 平滑功能..... | 155 |
| 6.11 报警延迟断使能功能..... | 156 |
| 6.12 编码器温度报警功能..... | 156 |

6.1 绝对值编码器

使用绝对值编码器时，断电上电后，PLC 可读取当前位置数据，因此可以不必在每次接通电源时进行原点复归操作。

为了保存绝对值编码器的位置数据，需要安装电池单元。将电池安装在带电池单元的编码器电缆的电池单元上。不使用带电池单元的编码器电缆时，请在上位装置中安装电池。

禁止：请勿在上位装置和电池单元两侧安装电池（如果同时在两侧安装，电池之间则会形成短路，非常危险）。

使用绝对值编码器时，设定 PN002.2=0（出厂设定）。

表 116. 绝对值编码器参数设定表

| 参数 | 含义 | 生效时间 | 分类 |
|-------|----------------------|---------|------|
| PN002 | n. □ 0 □ □ | 再次接通电源后 | 基本设定 |
| | n. □ 1 □ □ (出厂设定) | | |
| | n. □ 2 □ □ | | |

6.1.1 电池的更换

电池电压在约 3.0V 以下时，将显示“编码器电池警报 (A.830)”或“绝对值编码器电池异常警告 (A.930)”。出现上述警报或警告时，请按照以下步骤更换电池。

通过 PN008.0 来设定是显示警报 (A.830) 还是警告 (A.930)。

表 117. 显示警告参数设定表

| 参数 | 含义 | 生效时间 | 分类 |
|-------|----------------------|---------|------|
| PN002 | n. □ □ □ 0 (出厂设定) | 再次接通电源后 | 基本设定 |
| | n. □ □ □ 1 | | |

◆ 设定了 PN008.0=0 时

接通控制电源，输出最长 5 秒钟的 ALM 信号后，进行 4 秒钟的电池电压监视。

4 秒钟后，即使电池电压下降至规定值以下，也不显示警报。

◆ 设定了 PN008.0=1 时

接通控制电源，输出最长 5 秒钟的 ALM 信号后，始终进行电池电压监视。



图 95. 警报显示时序图

电池的更换步骤 使用带电池单元的编码器电缆时

(1) 只接通伺服单元的控制电源。

(2) 打开电池单元的盒盖。

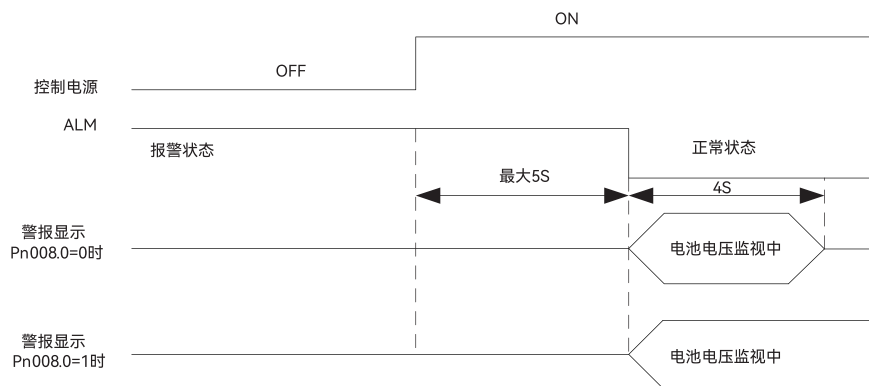
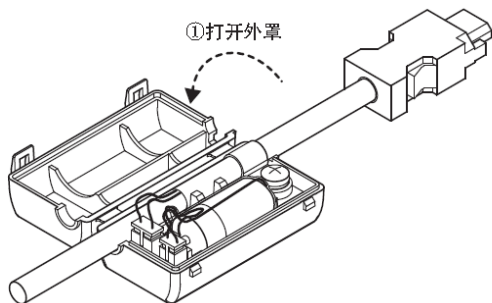

(3) 取出旧电池，安装新电池。

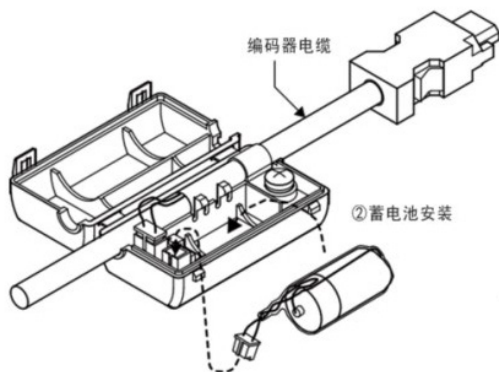

(4) 合上电池的盒盖。

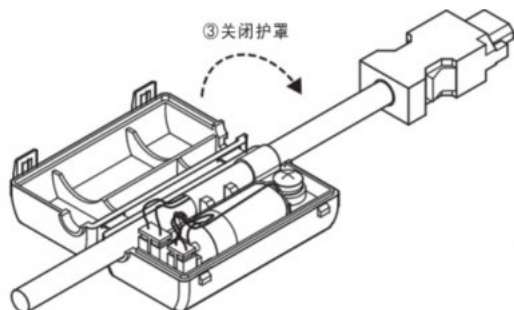

(5) 更换电池后，为解除“编码器电池警报 (A.830)”显示，请切断伺服单元电源。

(6) 再次接通伺服单元的电源。

(7) 确认错误显示消失，伺服单元可正常动作。

注：若在伺服单元的控制电源 OFF 后拆下电池（包括拆下编码器电缆时），所设定的绝对值编码器数据将会丢失。

6.1.2 绝对值编码器初始化（发生警报时）

注意 ⚠

- 执行绝对值编码器的设定后，旋转量数据为-2转~+2转范围的值。由于机械系统的基准位置会发生变化，请根据设定后的位置确定上位装置的基准位置。
- 不进行上位装置的定位即运行机器，可能会发生意外的机械动作，导致人身事故或机械损坏。请谨慎运行机械。

在以下场合时，必须对绝对值编码器进行初始化设定。

- 系统首次投入使用时。

- 发生“编码器备份警报 (A.810)”时。
- 发生“编码器和数校验警报 (A.820)”时。
- 要将绝对值编码器的旋转量串行数据初始化时。

通过 Fn008 进行基本初始化设定。

• 始化设定步骤:

- ① 按下 (M) 键切换到辅助功能模式“Fn000”的显示。
- ② 按下 (▲) 或 (▼) 键，面板显示为“Fn008”。
- ③ 按 (S) 键一秒后，面板显示为“PGCLI”。
- ④ 按 (▲) 键直至面板显示“PGCLS”。(如果中途进行了错误的按键操作，则面板显示“00 0P”约闪烁 1 秒钟，然后返回辅助功能执行模式。此时请从头开始重新操作)
- ⑤ 按 (M) 键，开始设定绝对值编码器初始化。设定完成后，面板显示“d00F”。
- ⑥ 返回面板显示“PGCLS”。
- ⑦ 为使设定有效，请重新接通电源。

6.2 位置比较输出功能

6.2.1 功能说明

位置比较功能是利用瞬时的位置数据，与预先存放在数据组中的数值做比较，当比较条件成立时，就立即输出一个脉冲宽度可设置的 DO 信号作为后续运动控制使用。

位置比较功能：可选择 DO 端子输出高 / 低电平有效。选择高电平有效时，对应的 DO 端子与公共端连通时有效，与公共端断开无效；选择低电平有效时，对应 DO 端子与公共端子连通时无效，断开时有效。730W 的 DO 输出总共有 4 个。

表 118. 功能说明表

| 位置比较输出功能的动作条件 | |
|---------------|----------------------------|
| 控制模式 | 所有控制模式 |
| 其他 | 适当设定控制参数以外的要素，电机正常旋转无障碍状态。 |

6.2.2 相关对象

表 119. 相关对象说明表

| 参数 | 名称 | 单位 | 说明 |
|-------|--------------|-------|---|
| PN610 | 位置比较输出功能 | — | 00: 关闭 (出场设定) ; 1: 正向比较; 2: 负向比较; 3: 双向比较; |
| PN611 | 第一设定位置 | Pulse | -1073741824~1073741823 |
| PN613 | 第二设定位置 | Pulse | -1073741824~1073741823 |
| PN615 | 第三设定位置 | Pulse | -1073741824~1073741823 |
| PN617 | 第四设定位置 | Pulse | -1073741824~1073741823 |
| PN619 | 第一位置输出信号有效时间 | ms | 0~65535 |
| PN61A | 第一位置输出信号有效时间 | ms | 0~65535 |
| PN61B | 第一位置输出信号有效时间 | ms | 0~65535 |
| PN61C | 第一位置输出信号有效时间 | ms | 0~65535 |

| | | | |
|-----------|-------------------|---|---|
| PN5B0.0~1 | DO1 输出信号设定 . 信号分配 | — | 00: 无定义 10: 位置比较输出 1(POSCMP1) 11: 位置比较输出 2(POSCMP2) 12: 位置比较输出 3(POSCMP3) 13: 位置比较输出 4(POSCMP4) |
| PN5B.10~1 | DO2 输出信号设定 . 信号分配 | — | 00: 无定义 10: 位置比较输出 1(POSCMP1) 11: 位置比较输出 2(POSCMP2) 12: 位置比较输出 3(POSCMP3) 13: 位置比较输出 4(POSCMP4) |
| PN5B2.0~1 | DO3 输出信号设定 . 信号分配 | — | 00: 无定义 10: 位置比较输出 1(POSCMP1) 11: 位置比较输出 2(POSCMP2) 12: 位置比较输出 3(POSCMP3) 13: 位置比较输出 4(POSCMP4) |
| PN5B3.0~1 | DO4 输出信号设定 . 信号分配 | — | 00: 无定义 10: 位置比较输出 1(POSCMP1) 11: 位置比较输出 2(POSCMP2) 12: 位置比较输出 3(POSCMP3) 13: 位置比较输出 4(POSCMP4) |
| PN5B4.0~1 | DO5 输出信号设定 . 信号分配 | — | 00: 无定义 10: 位置比较输出 1(POSCMP1) 11: 位置比较输出 2(POSCMP2) 12: 位置比较输出 3(POSCMP3) 13: 位置比较输出 4(POSCMP4) |
| PN5B5.0~1 | DO6 输出信号设定 . 信号分配 | — | 00: 无定义 10: 位置比较输出 1(POSCMP1) 11: 位置比较输出 2(POSCMP2) 12: 位置比较输出 3(POSCMP3) 13: 位置比较输出 4(POSCMP4) |
| PN5B6.0~1 | DO7 输出信号设定 . 信号分配 | — | 00: 无定义 10: 位置比较输出 1(POSCMP1) 11: 位置比较输出 2(POSCMP2) 12: 位置比较输出 3(POSCMP3) 13: 位置比较输出 4(POSCMP4) |
| PN5B7.0~1 | DO8 输出信号设定 . 信号分配 | — | 00: 无定义 10: 位置比较输出 1(POSCMP1) 11: 位置比较输出 2(POSCMP2) 12: 位置比较输出 3(POSCMP3) 13: 位置比较输出 4(POSCMP4) |

6.2.3 功能运行

(一). 功能原理

位置比较 COMPARE 是利用伺服反馈回的瞬时位置数据，与预先存放在目标位置数组中的数值做比较，当比较条件成立时，就立即输出一个 DO 脉冲信号 (DO 序号可配置，脉冲宽度可配置)，作为后续运动控制使用。由于比较的动作是在 FPGA 内部完成，没有软件数据通信延迟的问题，对于高速运转的运动轴也可以做到准确的比较。

位置比较输出功能：当位置比较输出功能 PN610 的值 0 变为 1/2/3 的时开始比较。当 PN610 变为 0 时，立即结束比较，当前比较状态清零。

位置比较输出宽度：位置比较条件满足时，输出 DO 有效电平信号，有效电平信号的宽度可以通过 PN619/PN61A/

PN61B/PN61C 设定, 范围: 0-65535×0.125ms。

目标位置比较点: 共计 4 个目标位置比较点, 目标位置比较值需提前更新到 PN611/PN613/PN615/PN617 目标参数中。

(二). 功能运行



图 96. 功能运行图

当 PN610 设置为 1- 正向比较输出时, 当轴通过目标位置比较点且大小关系由小变大时, DO 输出位置比较信号。

当 PN610 设置为 2- 反向比较输出时, 当轴通过目标位置比较点且大小关系由大变小时, DO 输出位置比较信号。

当 PN610 设置为 3- 双向比较输出时, 与轴的通过方向无关, 在通过目标位置比较点且大小关系发生变化时, DO 输出位置比较信号。

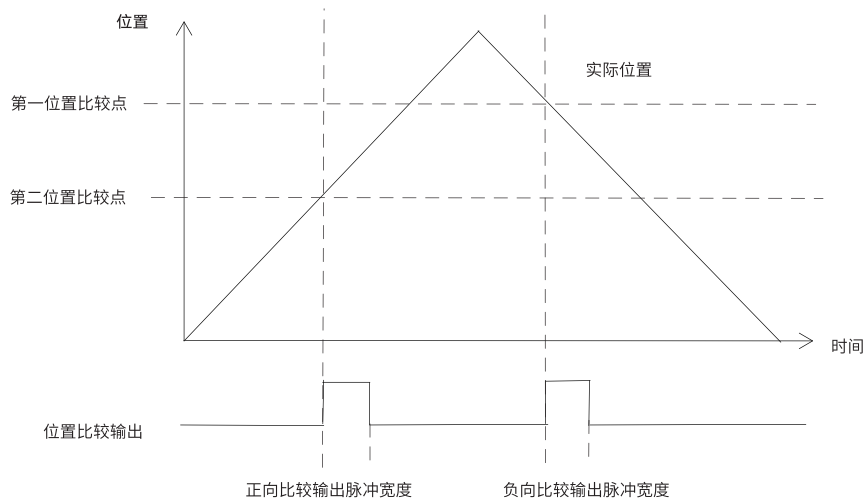
6.3 重力补偿功能

重力补偿功能是将伺服电机作为垂直轴使用时, 在制动器打开时, 防止活动部因机械自重而落下的功能。



图 97. 功能运行图

活动部执行上升后下降动作时的时间图如下所示。

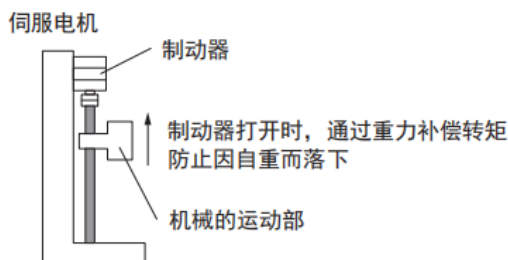

图 98. 制动器动作时间图

6.3.1 需要设定的参数

要使用重力补偿功能，需要进行以下参数的设定。

表 120. 参数设定表

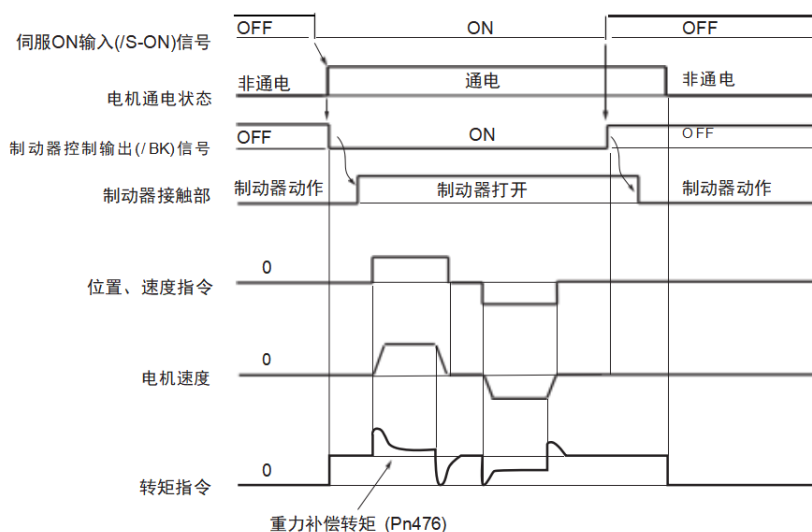
| 参数 | 功能 | | | 生效时间 |
|---------------|--------------|------|------|---------|
| PN 609.bit5=0 | 不使用重力补偿功能。 | | | 再次接通电源后 |
| PN 609.bit5=1 | 使用重力补偿功能。 | | | |
| PN 476 | 设定范围 | 设定单位 | 出厂设定 | 分类 |
| | -1000 ~ 1000 | 0.1% | 0 | 即时生效 |

6.3.2 重力补偿功能的操作步骤

重力补偿功能的操作步骤如下所示。

1. 设定为 PN609.1 = 2（使用重力补偿功能）。
2. 为使设定生效，重新接通伺服单元电源。
3. 可使用 730W 上位机软件 HCServoWorks，在伺服 ON 状态下确认电机停止时的转矩指令值。
4. 在 PN476（重力补偿转矩）中设定步骤 3 确认的转矩指令值。
5. 多次执行伺服 ON / 伺服 OFF，对 PN476 进行微调，以免机械的运动部落下。

6.3.3 自动更新重力补偿功能的操作步骤

自动更新重力补偿功能的操作步骤如下所示。

| 参数 | 功能 | 生效时间 |
|---------------|------------|---------|
| PN 609.bit5=0 | 不使用重力补偿功能。 | 再次接通电源后 |
| PN 609.bit5=1 | 使用重力补偿功能。 | |
| PN631.0=0 | 不自动更新 | 即时生效 |
| PN631.0=1 | 自动更新，掉电不储存 | |
| PN631.0=2 | 自动更新，掉电储存 | |

| PN 476 | 设定范围 | 设定单位 | 出厂设定 | 分类 |
|--------|--------------|------|------|------|
| | -1000 ~ 1000 | 0.1% | 0 | 即时生效 |

1. 设定为 PN609=H0020;
Bit5=0 时, 重力补偿功能关闭
Bit5=1 时, 重力补偿功能打开
再设置 PN476 (重力补偿值: -1000-1000)
2. 设置 PN631.0=0: 不自动更新 PN476 (默认为 0) ;
3. 设置 PN631.0=1: 自动更新, 上电自动更新 PN476 重力补偿值, 掉电重新初始化成设定值;
4. 设置 PN630.0=2: 自动更新, 上电自动更新 PN476 重力补偿值, 并且掉电储存;

6.4 强制DO输出功能

6.4.1 功能说明

EtherCAT 强制 DO 输出状态, 在非 OP 状态 (包含网络掉线) 时, 有两种掉线 DO 默认输出选项:

1. 掉线保持状态: 即伺服状态切换到非 OP 状态, 强制 DO 输出保持掉线前的 DO 输出状态。
2. 初始化状态: 当伺服为非 OP 状态时, 强制 DO 不输出。

当网络切到 OP 后, 强制 DO 输出由 60FE.01h/60FE.02h 共同确定。

按位选取强制 DO 功能。按位选取 DO 作为 EtherCAT 强制 DO 输出, 即支持 DO 部分为本地功能, 部分为 EtherCAT 强制输出功能。730W 各轴可分配 3 路强制 DO 输出, 也可通过上位机监视面板进行 DO 状态的监视。

6.4.2 相关对象

表 121. 相关对象参数表

| 参数 No. | 名称 | 设定范围 | 设定单位 | 出厂设定 | 生效时间 | 类别 | 参照章节 | | | | | | | | | | | | | | | | | | | | | | | | | | | | | | | | |
|--------------------------|--|-------------------|--------|-------|---------|------|------|------|--|----|-------------------|----|-------------------|----|-------------------|------|--|---|--------------|---|-------------|---|------|---|------|-----|--|---|-----|---|-----|---|-----|---|-----|---|-----|---|-----|
| Pn080 (2080h) | DO1 输出信号设定 | 0000H - 53FFH | — | 1004H | 再次接通电源后 | 基本设定 | — | | | | | | | | | | | | | | | | | | | | | | | | | | | | | | | | |
| | <div style="display: flex; align-items: center;"> <div style="margin-right: 10px;"> 第3位 第2位 第1位 第0位 n. <input type="checkbox"/> <input type="checkbox"/> <input type="checkbox"/> <input type="checkbox"/> </div> <div style="flex-grow: 1;"> <table border="1" style="width: 100%; border-collapse: collapse;"> <thead> <tr> <th colspan="2" style="background-color: #cccccc;">信号分配</th> </tr> </thead> <tbody> <tr> <td style="text-align: center;">15</td> <td>用户自定义信号 1 (USER1)</td> </tr> <tr> <td style="text-align: center;">16</td> <td>用户自定义信号 2 (USER2)</td> </tr> <tr> <td style="text-align: center;">17</td> <td>用户自定义信号 3 (USER3)</td> </tr> </tbody> </table> <table border="1" style="width: 100%; border-collapse: collapse;"> <thead> <tr> <th colspan="2" style="background-color: #cccccc;">极性控制</th> </tr> </thead> <tbody> <tr> <td style="text-align: center;">0</td> <td>信号不取反 (极性相同)</td> </tr> <tr> <td style="text-align: center;">1</td> <td>信号取反 (极性相反)</td> </tr> <tr> <td style="text-align: center;">2</td> <td>强制无效</td> </tr> <tr> <td style="text-align: center;">3</td> <td>强制有效</td> </tr> </tbody> </table> <table border="1" style="width: 100%; border-collapse: collapse;"> <thead> <tr> <th colspan="2" style="background-color: #cccccc;">轴选择</th> </tr> </thead> <tbody> <tr> <td style="text-align: center;">0</td> <td>不使用</td> </tr> <tr> <td style="text-align: center;">1</td> <td>A 轴</td> </tr> <tr> <td style="text-align: center;">2</td> <td>B 轴</td> </tr> <tr> <td style="text-align: center;">3</td> <td>C 轴</td> </tr> <tr> <td style="text-align: center;">4</td> <td>D 轴</td> </tr> <tr> <td style="text-align: center;">5</td> <td>所有轴</td> </tr> </tbody> </table> </div> </div> | | | | | | | 信号分配 | | 15 | 用户自定义信号 1 (USER1) | 16 | 用户自定义信号 2 (USER2) | 17 | 用户自定义信号 3 (USER3) | 极性控制 | | 0 | 信号不取反 (极性相同) | 1 | 信号取反 (极性相反) | 2 | 强制无效 | 3 | 强制有效 | 轴选择 | | 0 | 不使用 | 1 | A 轴 | 2 | B 轴 | 3 | C 轴 | 4 | D 轴 | 5 | 所有轴 |
| | 信号分配 | | | | | | | | | | | | | | | | | | | | | | | | | | | | | | | | | | | | | | |
| | 15 | 用户自定义信号 1 (USER1) | | | | | | | | | | | | | | | | | | | | | | | | | | | | | | | | | | | | | |
| 16 | 用户自定义信号 2 (USER2) | | | | | | | | | | | | | | | | | | | | | | | | | | | | | | | | | | | | | | |
| 17 | 用户自定义信号 3 (USER3) | | | | | | | | | | | | | | | | | | | | | | | | | | | | | | | | | | | | | | |
| 极性控制 | | | | | | | | | | | | | | | | | | | | | | | | | | | | | | | | | | | | | | | |
| 0 | 信号不取反 (极性相同) | | | | | | | | | | | | | | | | | | | | | | | | | | | | | | | | | | | | | | |
| 1 | 信号取反 (极性相反) | | | | | | | | | | | | | | | | | | | | | | | | | | | | | | | | | | | | | | |
| 2 | 强制无效 | | | | | | | | | | | | | | | | | | | | | | | | | | | | | | | | | | | | | | |
| 3 | 强制有效 | | | | | | | | | | | | | | | | | | | | | | | | | | | | | | | | | | | | | | |
| 轴选择 | | | | | | | | | | | | | | | | | | | | | | | | | | | | | | | | | | | | | | | |
| 0 | 不使用 | | | | | | | | | | | | | | | | | | | | | | | | | | | | | | | | | | | | | | |
| 1 | A 轴 | | | | | | | | | | | | | | | | | | | | | | | | | | | | | | | | | | | | | | |
| 2 | B 轴 | | | | | | | | | | | | | | | | | | | | | | | | | | | | | | | | | | | | | | |
| 3 | C 轴 | | | | | | | | | | | | | | | | | | | | | | | | | | | | | | | | | | | | | | |
| 4 | D 轴 | | | | | | | | | | | | | | | | | | | | | | | | | | | | | | | | | | | | | | |
| 5 | 所有轴 | | | | | | | | | | | | | | | | | | | | | | | | | | | | | | | | | | | | | | |
| Pn5B1 | DO2 输入信号设定 | 10 ~ 20000 | 0.1Hz | 400 | 即时生效 | 调谐 | — | | | | | | | | | | | | | | | | | | | | | | | | | | | | | | | | |
| 与 PN5B0 DO1 输入信号设定信号分配相同 | | | | | | | | | | | | | | | | | | | | | | | | | | | | | | | | | | | | | | | |
| Pn5B2 | DO3 输入信号设定 | 15 ~ 51200 | 0.01ms | 2000 | 即时生效 | 调谐 | — | | | | | | | | | | | | | | | | | | | | | | | | | | | | | | | | |
| 与 PN5B0 DO1 输入信号设定信号分配相同 | | | | | | | | | | | | | | | | | | | | | | | | | | | | | | | | | | | | | | | |
| Pn5B3 | DO4 输入信号设定 | 10 ~ 20000 | 0.1/s | 400 | 即时生效 | 调谐 | — | | | | | | | | | | | | | | | | | | | | | | | | | | | | | | | | |
| 与 PN5B0 DO1 输入信号设定信号分配相同 | | | | | | | | | | | | | | | | | | | | | | | | | | | | | | | | | | | | | | | |
| Pn5B4 | DO5 输入信号设定 | 0 ~ 20000 | 1% | 100 | 即时生效 | 调谐 | — | | | | | | | | | | | | | | | | | | | | | | | | | | | | | | | | |
| 与 PN5B0 DO1 输入信号设定信号分配相同 | | | | | | | | | | | | | | | | | | | | | | | | | | | | | | | | | | | | | | | |
| Pn5B5 | DO6 输入信号设定 | 10 ~ 20000 | 0.1Hz | 400 | 即时生效 | 调谐 | — | | | | | | | | | | | | | | | | | | | | | | | | | | | | | | | | |
| 与 PN5B0 DO1 输入信号设定信号分配相同 | | | | | | | | | | | | | | | | | | | | | | | | | | | | | | | | | | | | | | | |
| Pn5B6 | DO7 输入信号设定 | 15 ~ 51200 | 0.01ms | 2000 | 即时生效 | 调谐 | — | | | | | | | | | | | | | | | | | | | | | | | | | | | | | | | | |
| 与 PN5B0 DO1 输入信号设定信号分配相同 | | | | | | | | | | | | | | | | | | | | | | | | | | | | | | | | | | | | | | | |
| Pn5B7 | DO8 输入信号设定 | 10 ~ 20000 | 0.1/s | 400 | 即时生效 | 调谐 | — | | | | | | | | | | | | | | | | | | | | | | | | | | | | | | | | |
| 与 PN5B0 DO1 输入信号设定信号分配相同 | | | | | | | | | | | | | | | | | | | | | | | | | | | | | | | | | | | | | | | |

6.4.3 使用说明

1. 设置 PN5B0~PN5B7 的 bit 位选择相应的 DO 输出
2. 配置 60FE.01h/60FE.02h 为 RPDO，操作 bit0~bit3 (Bit0 写 1 为 USER1 输出，Bit1 写 1 为 USER2 输出，Bit2 写 1 为 USER3 输出，Bit3 写 1 为 DO3 输出) 控制 DO 输出。

6.5 软限位功能

6.5.1 功能说明

传统方式中极限位只能通过外部信号给定，通过将外部传感器信号接入伺服驱动器 CN1 接口。

表 122. 传统硬件限位与软限位功能优劣势比较

| 传统硬件限位功能 | | 软限位功能 | |
|----------|-----------------------|-------|------------------------|
| 1 | 只能限定为线性运动、单圈旋转运动 | 1 | 不仅可在线性运动中使用，在旋转模式下同样适用 |
| 2 | 需要外部具备安装机械限位开关 | 2 | 无需硬件接线，防止线路接触不良导致误动作 |
| 3 | 无法判断机械打滑异常 | 3 | 内部位置比较，防止机械打滑导致动作异常 |
| 4 | 当断电后，机械移出限位，无法判断、无法报警 | | |

软限位功能指通过驱动器内部位置反馈与设置的限位值进行比较，当超出限位值后立即发出警告、执行停机操作。该功能在绝对位置模式和增量位置模式下均可使用。

6.5.2 相关对象

表 123. 相关对象参数表

| | 名称 | 单位 | 值范围 | 出厂设置 | 生效时间 |
|------------|----------------------|----|-----|------|---------|
| PN781.bit0 | 软限位开关 | — | 0-1 | 0 | 再次接通电源后 |
| | 0: 不使用软限位; 1: 使用软限位。 | | | | |

表 124. 软限位说明表

| Object 607Dh: 软限位 | | | |
|-------------------|----------|----------|-------|
| 对象描述 | | 对象入口描述 | |
| 属性 | 值 | 属性 | 值 |
| 索引 | 607Dh | 子索引 | 00h |
| 名称 | 软限位子索引个数 | 访问属性 | Rw |
| 数据结构 | / | PDO 映射类型 | RxPDO |
| 数据类型 | Uint8 | 数据范围 | 0~512 |
| 操作模式 | ALL | 默认值 | 2 |

| 对象描述 | | 对象入口描述 | |
|------|----------|----------|------------------------|
| 属性 | 值 | 属性 | 值 |
| 索引 | 607Dh | 子索引: | 01h |
| 名称 | 最小软件位置限制 | 访问属性 | Rw |
| 数据结构 | / | PDO 映射类型 | RxPDO |
| 数据类型 | Sint32 | 数据范围 | -2147483648~2147483647 |
| 操作模式 | ALL | 默认值 | -2147483648 |

软限位功能:

PN781 的 Bit0 为软限位开关:

0: 不开启软件限位;

1: 驱动器上电开启软限位功能;

设置软件绝对位置限制的最小值，当为 -2147483648 时表示负向不限制最小软件绝对位置限制 = (607D-01h);

| 属性 | 值 | 属性 | 值 |
|----|----------|------|-----|
| 索引 | 607Dh | 子索引: | 02h |
| 名称 | 最大软件位置限制 | 访问属性 | Rw |

| | | | |
|------|--------|----------|------------------------|
| 数据结构 | / | PDO 映射类型 | RxPDO |
| 数据类型 | Sint32 | 数据范围 | -2147483648~2147483647 |
| 操作模式 | ALL | 默认值 | -2147483648 |

软限位功能:

PN781 的 Bit0 为软限位开关:

0: 不开启软件限位;

1: 驱动器上电开启软限位功能;

设置软件绝对位置限制的最小值, 当为 2147483647 时, 表示正方向无限制最大软件绝对位置限制 = (607D-02_h)

6.5.3 使用说明

软限位功能指通过驱动器内部位置反馈与设置的限位值进行比较, 当超出限位值后立即发出警告、执行停机操作。轮廓位置模式、周期同步位置模式下, 当目标位置设定值在软限位值之外, 状态字 6041 的 bit11 变为 TRUE, 驱动器以限位值为目标位置运行, 到位后提示正限位 (..POT) / 负限位 (..NOT) 警告, 驱动器按照设定的超程停机方式停机。其他模式下, 当位置反馈 6064 在软限位值之外, 伺服驱动器提示对应方向的限位警告, 且按照设定的超程停机方式停机。

2781h=0 时, 不使能软限位功能。

2781h=1 时, 驱动器上电后立即使能软限位功能。

(607D-01h) 最小软绝对位置限制;

(607D-01h) 最大软绝对位置限制;

注: 1. 务必确保 607D-01 ≤ 607D-02, 若误设 607D-01 > 607D-02, 驱动器将提示 .9B0 (软件位置限制上限小于下限) 故障。

2. 务必确保 607C (原点偏置) 的设定值在软限位上下限之内, 否则驱动器将提示 .9B1 (原点偏置在软件位置限制之外) 故障。

6.6 模数功能

绝对值系统下, 如果 PN781.1=1 则表示开启模数模式, 同时设置 PN78A 模数位置的上限值, 6064 计数值只能从 0 计到这个值减 1, 设置完重上电生效。

表 125. 模数功能说明表

| | 名称 | 单位 | 值范围 | 出厂设置 | 生效条件 |
|------------|----------------------|----|--------------|------|---------|
| PN781.bit1 | 模数功能开关 | — | 0~1 | 0 | 断电生效 |
| | 0: 不使用软限位; 1: 使用软限位。 | | | | |
| PN78A | 模数功能位置上限值设定 | — | 0-2147483648 | 0 | 再次接通电源后 |



图 99. 模数功能开启后 6064 波形图

使用说明

1. PN781.1=1: 开启模数功能, 使 6064 计算值只能从 0 记到模数上限值 -1;
2. PN002.2=0: 使用绝对值编码器;
3. PN78A 模数功能上限值: 0-4294967296, 断电生效;
4. PN790.3=2: 全部参数写入 EEPROM, 这是为防止使用模数功能时, 多圈值溢出情况下回原, 断电上电后 607C 的值丢失导致断电上电位置变化;

6.7 探针功能

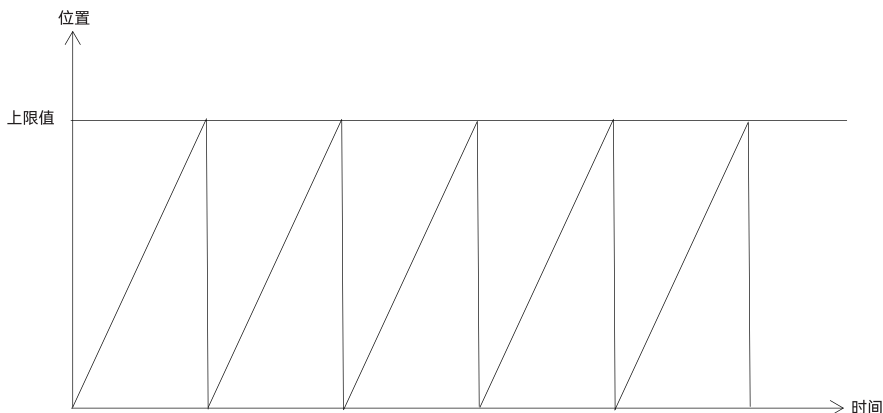
探针功能就是伺服驱动器根据外部指定的 DI 信号或者电机 Z 信号化生变化时候, 记录当时的位置信息, 并存到指定的寄存器的功能。730 伺服驱动器支持 8 个探针功能 (各个轴分配 2 个探针功能)。Z 信号的下降沿暂不支持。

使用探针功能步骤如下:

1. 设定探针触发 DI 信号: 730W 伺服驱动器指定 A 轴: DI3、DI4, B 轴: DI8、DI9, C 轴 DI13、DI14, D 轴 DI18、DI19 作为各个轴探针 0 和探针 1 的输入 DI, 探针 0 和探针 1 所对应的 DI 功能引脚分别是 D 轴: 13、14, C 轴: 20、21, B 轴: 25、26, A 轴: 31、32;

2. 设定探针功能 (60B8h) 码

探针功能 (60B8h) 和探针状态字 (60B9h) 各 bit 位意义如下表所示:

表 126. 探针功能码

| Bit | 探针功能 (60B8h) | 探针状态字 (60B9h) |
|-----|--|--|
| 0 | 探针 0 使能 0: 不使能探针 0 功能 1: 使能探针 0 功能 | 探针 0 使能 0: 不使能探针 0 功能 1: 使能探针 0 功能 |
| 1 | 探针 0 触发模式 0: 单次触发 (再次触发需要 60B8h 再次置 0) 1: 连续触发 | 探针 0 上升沿锁存 0: 未执行探针 0 上升沿锁存 1: 已执行探针 0 上升沿锁存 |
| 2 | 探针 0 触发信号选择 0: DI3 触发 1: Z 信号触发 | 探针 1 下降沿锁存 0: 未执行探针 0 下降沿锁存 1: 已执行探针 0 下降沿锁存 |
| 3 | 保留 | 保留 |
| 4 | 探针 0 上升沿锁存 0: 不使用探针 0 上升沿锁存 1: 使用探针 0 上升沿锁存 | 保留 |
| 5 | 探针 0 下降沿锁存 0: 不使用探针 0 下降沿锁存 1: 使用探针 0 下降沿锁存 | 保留 |
| 6 | 保留 | 探针 0 触发信号选择 0: 为 DI3 触发 1: 为 Z 信号触发 |
| 7 | 保留 | 探针 0 触发 DI 电平选择 0: DI3 为低电平 1: DI3 为高电平 |
| 8 | 探针 1 使能 0: 不使能探针 1 功能 1: 使能探针 1 功能 | 探针 1 使能 0: 不使能探针 1 功能 1: 使能探针 1 功能 |

| | | |
|----|--|--|
| 9 | 探针 1 触发模式 0: 单次触发 (再次触发需要 60B8h 再次置 0) 1: 连续触发 | 探针 1 上升沿锁存 0: 未执行探针 1 上升沿锁存 1: 已执行探针 1 上升沿锁存 |
| 10 | 探针 1 触发信号选择 0: DI4 触发 1: Z 信号触发 | 探针 1 下降沿锁存 0: 未执行探针 1 下降沿锁存 1: 已执行探针 1 下降沿锁存 |
| 11 | 保留 | 保留 |
| 12 | 探针 1 上升沿锁存 0: 不使用探针 1 上升沿锁存 1: 使用探针 1 上升沿锁存 | 保留 |
| 13 | 探针 1 下降沿锁存 0: 不使用探针 1 下降沿锁存 1: 使用探针 1 下降沿锁存 | 保留 |
| 14 | 保留 | 探针 1 触发信号选择 0: 为 DI5 触发 1: 为 Z 信号触发 |
| 15 | 保留 | 探针 1 触发 DI 电平选择 0: DI4 为低电平 1: DI4 为高电平 |

例如，使用 A 轴探针 0 和探针 1 上升沿和下降沿，DI（以 DI3、DI4 为例）单次触发，则设置 60B8h=3131h（十进制表示为 12593）则 DI3、DI4 信号上升沿时，60BAh 和 60BCh 数值更新，DI3、DI4 信号下降沿时，60BBh 和 60BDh 数值更新。

注意：如果想再次触发，则需要设置 60B8h=0，60B8h=3131h 3、探针功能常用对象字典如下表所示。

表 127. 探针功能相关的字典对象

| 对象字典 | 意义 |
|-------|--------------|
| 60B8h | 探针功能 |
| 60B9h | 探针状态字 |
| 60BAh | 探针 0 上升沿位置反馈 |
| 60BBh | 探针 0 下降沿位置反馈 |
| 60BCh | 探针 1 上升沿位置反馈 |
| 60BDh | 探针 1 下降沿位置反馈 |

6.8 安全功能

◆ 安全回路 (STO)

为了保护作业人员免受机器活动部位危险动作的伤害，降低使用机器时的风险，提高其安全性，本伺服单元内置了安全功能。特别是因机械维护而必须在防护罩被打开的危险区域作业时，该功能可以防止机械发出危险动作。

6.8.1 硬接线基极封锁 (HWBB) 功能

硬接线基极封锁功能（以下简称 HWBB 功能）是指通过硬接线切断电机电流的安全功能。

通过分别连接在 2 个通道的输入信号上的独立回路来阻止控制电机电流的功率模块的驱动信号，可以使功率模块 OFF，切断电机电流（请参照下面的回路图）。



图 100. 硬接线基极封锁功能图

注：关于安全功能用信号的连接，输入信号连接在 0V 公共端，输出信号连接在共发射极输出端。这与本书对其他信号的说明正好相反。为了不弄错信号状态，在安全功能的说明中，信号的 ON/OFF 定义为以下状态。

1. ON: 接点闭合或晶体管 ON、信号线中电流流通状态。
2. OFF: 接点断开或晶体管 OFF、信号线中没有电流流通的状态。

(一). 关于风险评估

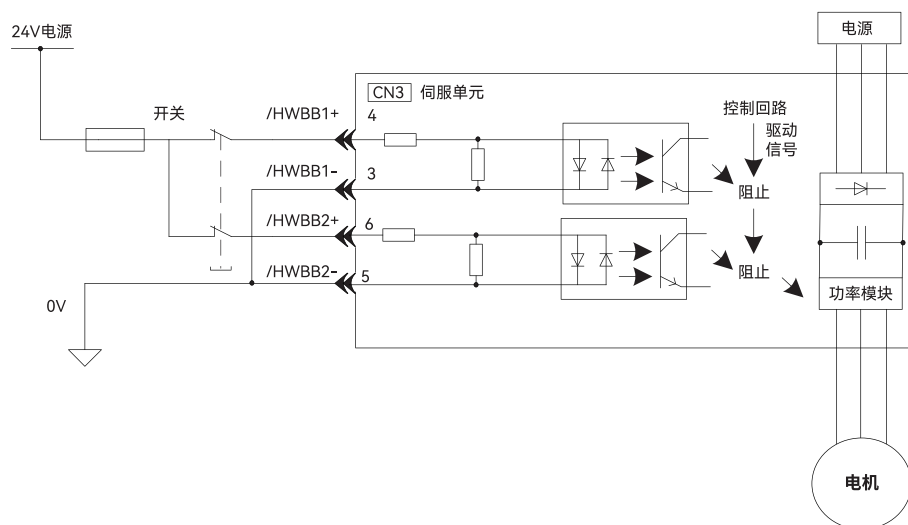
使用 HWBB 功能时，请务必进行设备的风险评估，确认设备满足安全标准所规定的安全级别。

即使 HWBB 功能有效，仍然会存在以下风险，请务必在风险评估中考虑到以下因素的安全性。

- 在有外力（垂直轴时的重力等）时电机可能会动作。请另行准备机械式制动器等装置。
- 由于功率模块的故障，电机有可能因为电气角在 180 度以内的范围动作。请确认该动作是否会引发危险。

旋转角因电机种类和电机机型而异。最大旋转角如下所述。

旋转型电机：1/6 转以下（根据电机轴换算的旋转角）。

直接驱动电机：1/20 转以下（根据电机轴换算的旋转角）。

- HWBB 功能不能用于切断伺服单元电源，也不进行电气绝缘。在维护伺服单元时，请另行采取切断伺服单元电源等措施。

(二). 硬接线基极封锁状态 (HWBB 状态)

硬接线基极封锁功能运行时的伺服单元状态如下。/HWBB1 或 /HWBB2 信号 OFF 时，伺服单元的 HWBB 功能动作，进入硬接线基极封锁状态（以下简称为 HWBB 状态）。



图 101. 硬接线基极封锁状态时序图

(三). 从HWBB 状态恢复的方法

通常，使伺服 ON (/S-ON) 信号 OFF 并进入伺服电机不通电状态后，通过将 /HWBB1、/HWBB2 信号置为 OFF 可以使伺服单元进入 HWBB 状态。在该状态下将 /HWBB1、/HWBB2 信号置为 ON 后，将变为基极封锁状态（以下简称 BB 状态），可以接收伺服 (/S-ON) 信号。

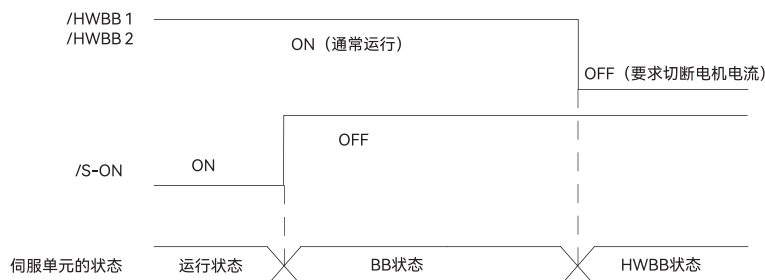

图 102. 从 HWBB 状态恢复时序图

若在 /HWBB1、/HWBB2 信号 OFF 时输入了伺服 ON (/S-ON) 信号，即使将 /HWBB1、/HWBB2 信号置为 ON，也将保持 HWBB 状态不变。

此时，请使伺服 ON (/S-ON) 信号 OFF 后进入 BB 状态，然后再重新输入伺服 ON (/S-ON) 信号。

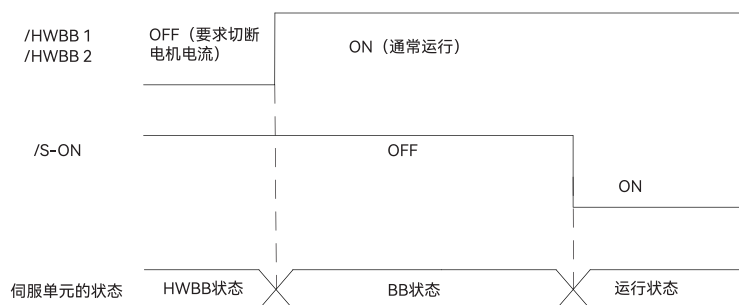

图 103. 状态恢复时序图

注：1. 即使通过切断主回路电源等方法进行基极封锁，在伺服 ON (/S-ON) 信号 OFF 以前，仍将保持 HWBB 状态。

2. 通过伺服 ON (/S-ON) 信号分配将伺服 ON (/S-ON) 信号设为始终“有效”时将无法恢复。使用 HWBB 功能时，请勿进行这种设定。

(四). HWBB 信号的故障检出

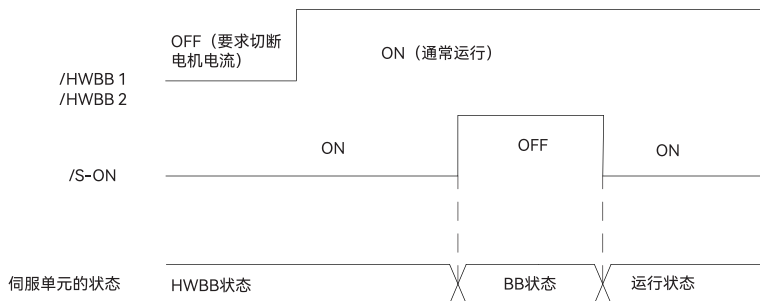
输入 /HWBB1 或 /HWBB2 信号中的任意一个后，10 秒以内未输入另一个信号时，将发生安全功能用信号输入时间异常 (A.Eb1) 警报”。通过该功能可以检出 HWBB 信号断线等故障。

注：安全功能用信号输入时间异常 (A.Eb1) 警报”与安全功能无关，在进行系统设计时请充分注意这一点。

(五). 输入信号 (HWBB 信号) 的连接示例和规格

必须将输入信号双工化。输入信号 (HWBB 信号) 的连接示例和规格如下所示：

注：关于安全功能用信号的连接，输入信号连接在 0V 公共端，输出信号连接在共发射极输出端。这与本书对其他信号的说明正好相反。为了不弄错信号状态，在安全功能的说明中，信号的 ON/OFF 定义为以下状态。

1. ON: 接点闭合或晶体管 ON、信号线中电流流通状态。
2. OFF: 接点断开或晶体管 OFF、信号线中没有电流流通的状态。

输入信号（HWBB 信号）连接示例：



图 104. HWBB 输入信号连接示例图

表 128. 输入信号（HWBB 信号）的规格表

| 种类 | 信号名 | 插头针号 | 设定 | 含义 |
|----|--------|-------|----------|-----------------------|
| 输入 | /HWBB1 | CN3-4 | ON (闭合) | 不使用 HWBB 功能 (通常运行) |
| | | CN3-3 | OFF (断开) | 使用 HWBB 功能 (要求切断电机电流) |
| | /HWBB2 | CN3-6 | ON (闭合) | 不使用 HWBB 功能 (通常运行) |
| | | CN3-5 | OFF (断开) | 使用 HWBB 功能 (要求切断电机电流) |

表 129. 输入信号（HWBB 信号）的电气特性表

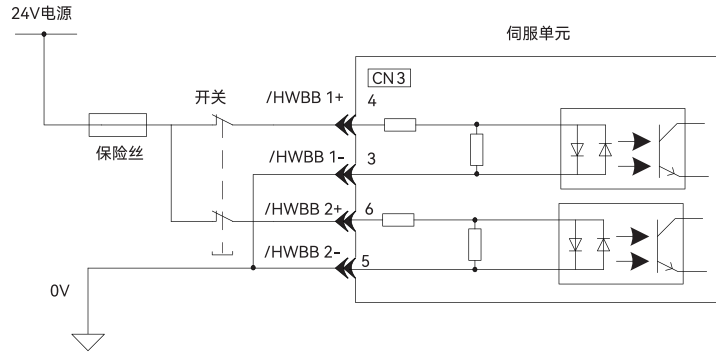
| 项目 | 特性 | 备注 |
|--------|-------------|------------------------------------|
| 内部阻抗 | 4.7kΩ | - |
| 工作电压范围 | +11V ~ +25V | - |
| 最大延迟时间 | 20ms | /HWBB1、/HWBB2OFF 后到 HWBB 功能起动前的时间。 |

通过将 2 通道输入信号 /HWBB1、/HWBB2 置为 OFF 来请求 HWBB 功能后，20ms 以内切断通向电机的电力（参照下图）。

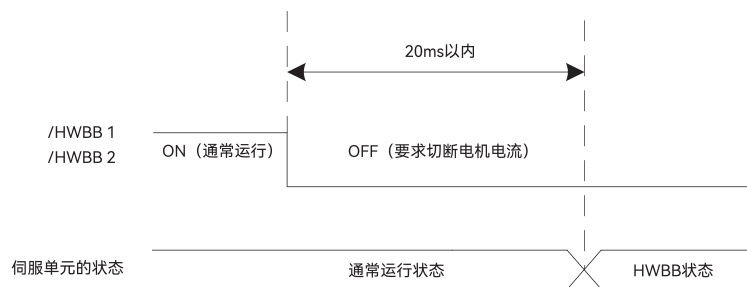

注：1. /HWBB1、/HWBB2 信号的 OFF 时间不到 0.5ms 时，将不判断为 OFF。

2. 可使用监视显示功能，确认输入信号的状态。详情请参照“安全输入信号监视”。

(六). 通过辅助功能运行时

在通过辅助功能运行时，HWBB 功能也有效。

但在以下辅助功能下，/HWBB1、/HWBB2 信号为 OFF，在以辅助功能运行的过程中即使将 /HWBB1、/HWBB2 信号置为 ON，也将无法运行。请退出辅助功能模式后重新进入，再次开始运行。

- JOG 运行 (Fn002)
- 原点搜索 (Fn003)
- 程序 JOG 运行 (Fn004)
- 高级自动调谐 (Fn201)
- EasyFFT (Fn206)

- 自动调整电机电流检出信号的偏置 (Fn00E)

(七). 关于伺服准备就绪输出 (/S-RDY)

由于在 HWBB 状态下不能接收伺服 ON 信号，因此伺服准备就绪输出为 OFF。

/HWBB1、/HWBB2 信号同时为 ON，且伺服 ON (/S-ON) 信号为 OFF (BB 状态) 时，伺服准备就绪输出 ON。

以下为主回路电源 ON、SEN 信号 ON (使用绝对值编码器时)、未发生伺服警报时的示例：



图 105. 伺服准备就绪输出 (/S-RDY) 时序图

(八). 关于制动器信号 (/BK)

/HWBB1 或 /HWBB2 信号 OFF、HWBB 功能运行时，制动器信号 (/BK) 为 OFF。此时，“制动器指令—伺服 OFF 延迟时间 (PN506)”无效，因此在制动器信号 (/BK) OFF 后到制动器实际发生作用之前，电机可能会因外力而动作。

注：由于制动器信号输出与安全功能无关，因此请在进行系统设计时确保在 HWBB 状态下，即使制动信号发生故障也不会发生危险。另外，伺服电机的制动器为固定专用，不能用于制动用途，敬请注意。

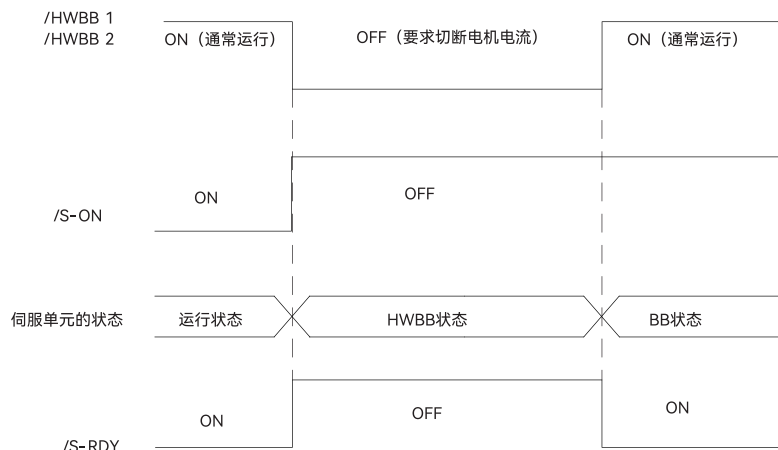
(九). 关于动态制动器

通过“伺服 OFF 时停止方法的选择 (PN001.0)”将动态制动器设定为“有效”时，/HWBB1 或 /HWBB2 信号 OFF、HWBB 功能运行后，动态制动器将使伺服电机停止。

注：1. 由于动态制动器与安全功能无关，因此请在系统设计时确保在 HWBB 状态下，即使进入自由运行也不会发生危险。通常建议设计过指令停止后再进入 HWBB 状态的顺控回路。

2. 在频繁使用 HWBB 功能的用途中，若通过动态制动器停止电机，可能会导致伺服单元内部元件的老化。为防止元件老化，请设计停止后再进入 HWBB 状态的顺控回路。

(十). 关于位置偏差清除动作的设定

HWBB 状态下的位置偏差清除根据清除信号形式 (PN200.2) 的设定来实施。

设为位置控制时不清除位置偏差 (PN200.2 = 1) 时，在 HWBB 状态下，若不停止来自上位装置的位置指令，位置偏差将会持续堆积，导致出现以下情况。

- 发生位置偏差过大警报 (A.d00)。
- 从 HWBB 状态切换到 BB 状态使伺服 ON 时，电机将只运行积累的位置偏差部分。

因此，在 HWBB 状态时，请停止来自上位装置的位置指令。另外，若设定为不清除位置偏差 (PN200.2 = 1)，在 HWBB 状态或 BB 状态时，请输入清除信号 (CLR) 来清除位置偏差。

(十一). 关于伺服警报输出信号 (ALM)

HWBB 状态下无法输出伺服警报输出信号 (ALM)。

6.8.2 安全功能的确认试验

装置起动时、维护中更换了伺服单元时或者接线以后，请务必实施下述 HWBB 功能的确认试验。

- 请确认在将 /HWBB1、/HWBB2 信号置为 OFF 时，面板操作器的显示变为“9b8”，电机停止动作。
- 请通过 Un015 确认 /HWBB1、/HWBB2 信号的 ON/OFF 状态。
- 信号的 ON/OFF 与显示不吻合时，有可能是外围设备发生故障、外部接线断线 / 短路或伺服单元发生了故障。请找出原因并采取相应措施。
- 通过连接设备的反馈回路输入显示等，确认 EDM1 信号在通常运行时为 OFF。

6.8.3 使用安全功能时的安全注意事项

- 为确认 HWBB 功能是否满足应用系统的安全要求，请务必实施系统的风险评估。否则会因使用不当而导致人身伤害事故。
- 即使在 HWBB 功能运行中，电机也可能因外力（垂直轴的重力等）而动作，请另行设置满足系统安全要求的机械式制动器等。否则会因使用不当而导致人身伤害事故。
- 即使在 HWBB 功能动作中，电机也可能因为伺服单元故障而在 180 度电气角以下的范围内动作，请仅在能确保该动作不会带来危险的用途下使用。否则会因使用不当而导致人身伤害事故。
- 动态制动器·制动器信号并不与安全功能相关。请在系统设计时确保 HWBB 功能动作时这些故障不会带来危险。否则会因使用不当而导致人身伤害事故。
- 请在安全功能用信号上连接符合安全标准的设备。否则会因使用不当而导致人身伤害事故。
- 将 HWBB 功能作为紧急停止功能使用时，请另行使用电气机械部件来切断电机电源。否则会因使用不当而导致人身伤害事故。
- HWBB 功能不是用来切断伺服单元电源或进行电气绝缘的功能。在进行伺服单元的维护等时，请务必采用其他办法来切断伺服单元的电源。否则会导致触电。

6.9 软起动

软起动功能是指将步进状速度指令，转换为较为平滑的恒定加减速的速度指令。可设定加速时间和减速时间。



图 106. 软起动速度指令和电机速度

表 130. 软起动参数设定表

| PN305 | 软起动加速时间 | | | 生效时间 | 类别 |
|-------|---------|------|------|------|------|
| | 速度 | 速度 | 速度 | | |
| | 设定范围 | 设定单位 | 出厂设定 | 即时生效 | 基本设定 |
| | 0-10000 | 1ms | 0 | | |
| PN306 | 软起动减速时间 | | | 生效时间 | 类别 |
| | 速度 | 速度 | 速度 | | |
| | 设定范围 | 设定单位 | 出厂设定 | 即时生效 | 基本设定 |
| | 0-10000 | 1ms | 0 | | |

PN305: 从电机停止状态到达到电机最高速度所需的时间

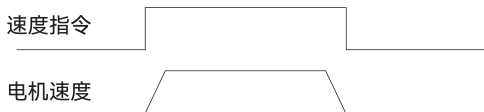
PN306: 从电机最高速度到电机停止时所需的时间

实际的加、减速时间通过下式计算。

实际的加速时间 = 目标速度 / 最高速度 × 软起动 (加速时间 PN305)

实际的减速时间 = 目标速度 / 最高速度 × 软起动 (减速时间 PN306)



图 107. Pn305、Pn306 指令的加减速时间

6.10 平滑功能

对脉冲输入指令进行滤波，使指令更加平滑。

| PN305 | 位置指令加减速时间参数 | | 位置 | 生效时间 | 类别 |
|-------|-------------|------|------|------|------|
| | 设定范围 | 设定单位 | 出厂设定 | | |
| | 0-10000 | 1ms | 0 | 即时生效 | 基本设定 |
| PN306 | 位置指令移动平均时间 | | 位置 | 生效时间 | 类别 |
| | 设定范围 | 设定单位 | 出厂设定 | | |
| | 0-10000 | 1ms | 0 | 即时生效 | 基本设定 |

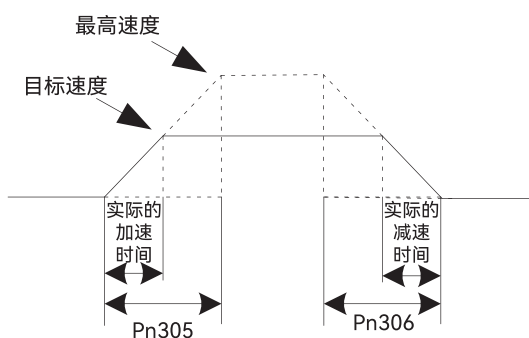
PN216 和 PN217 作用如下：

表 131. PN216、PN217 滤波指令脉冲频率与时间关系表

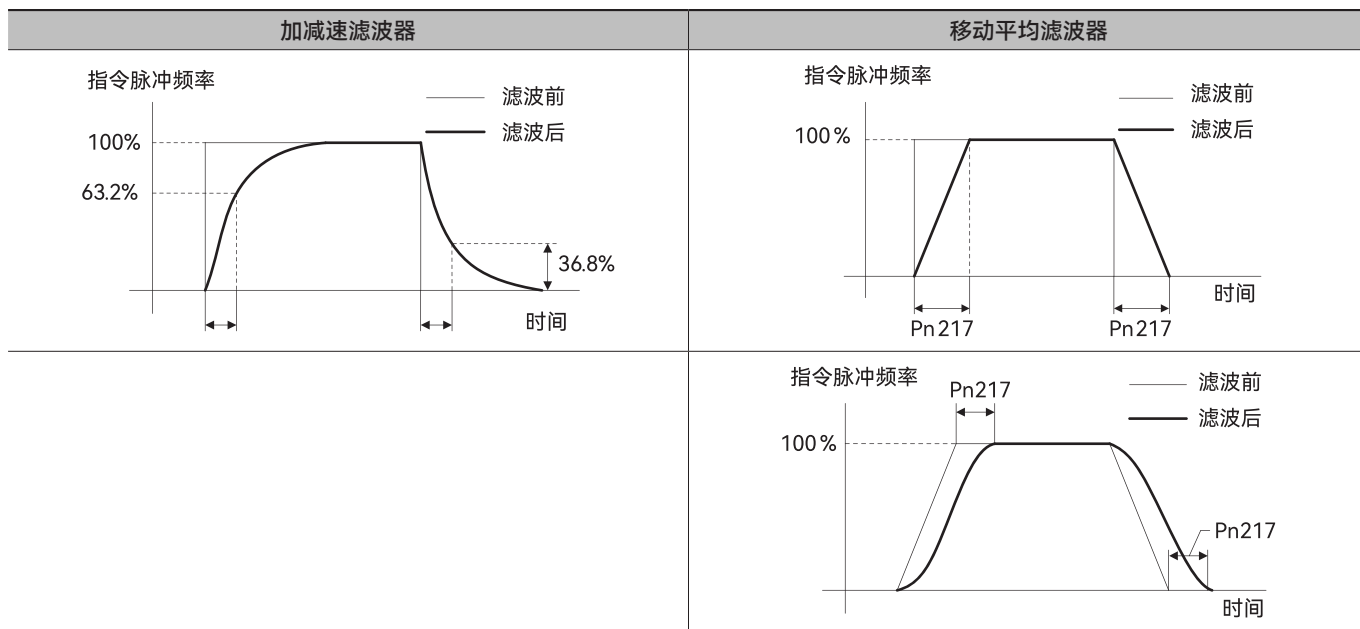

6.11 报警延迟断使能功能

伺服报警后可通过设定 pn609.bit7=1 打开延迟断使能开关，再通过 PN60D 设定时间来延迟断使能。

表 132. 报警延迟断使能参数表

| 参数 | | 含义 | 生效时间 | 分类 | |
|---------------------------|-------------|------|---------|---------|------|
| PN609.bit7 (报警延迟断使能开关) | 0 (出厂设定) | 关闭 | 再次接通电源后 | 基本设定 | |
| | 1 | 打开 | | | |
| PN60D | 延时断使能计数 | | | 生效时间 | 类别 |
| | 设定范围 | 设定单位 | 出厂设定 | 再次接通电源后 | 基本设定 |
| | 0-200 | 2ms | 0 | | |

步骤：

1. PN609=H0080

Bit7=0，延迟使能功能关闭

Bit7=1，延迟使能功能开启

2. PN60D 使能延迟时间：0-200，单位 2ms，根据实际情况设置；

6.12 编码器温度报警功能

编码器温度报警功能用于防止编码器过热导致损坏，可通过 PN7A0 设定报警温度值。

表 133. 编码器温度报警参数表

| PN7A0 | 编码器温度报警值设定 | | | 生效时间 | 类别 |
|-------|------------|------|------|------|------|
| | 设定范围 | 设定单位 | 出厂设定 | 即时生效 | 基本设定 |
| | 70-100 | 度 | 90 | | |

1. PN7A0：编码器温度报警值设定，范围 70-100，若超过当前设定值，伺服会报警 860（编码器过热）；

2. 可以通过总线读取 279B 当前编码器温度的值；

第 7 章 调整

| | | |
|-------|-----------------------------|-----|
| 7.1 | 关于调整..... | 159 |
| 7.1.1 | 基本调整方法..... | 159 |
| 7.1.2 | 调整时的安全注意事项..... | 160 |
| 7.2 | 免调整功能..... | 161 |
| 7.2.1 | 关于免调整功能..... | 161 |
| 7.2.2 | 免整值设定 (Fn200) 操作步骤..... | 163 |
| 7.2.3 | 相关参数..... | 164 |
| 7.3 | 高级自动调谐1—通过伺服内部位置命令调整..... | 164 |
| 7.3.1 | 关于自动调谐1..... | 166 |
| 7.3.2 | 高级自动调谐1注意事项..... | 167 |
| 7.4 | 高级自动调谐2—通过上位装置位置命令进行调整..... | 168 |
| 7.4.1 | 关于高级自动调谐2..... | 170 |
| 7.4.2 | 高级自动调谐2注意事项..... | 171 |
| 7.5 | 参数调谐..... | 172 |
| 7.5.1 | 关于单参数调谐..... | 172 |
| 7.5.2 | 单参数调谐的操作步骤..... | 172 |
| 7.6 | 关于自动调谐的补充说明..... | 173 |
| 7.6.1 | 功能补充说明..... | 173 |
| 7.6.2 | 相关参数..... | 174 |
| 7.7 | A型抑振控制功能..... | 175 |
| 7.7.1 | 关于A型抑振控制功能..... | 175 |
| 7.7.2 | A型抑振控制功能的操作步骤..... | 175 |
| 7.7.3 | 相关参数..... | 176 |

| | |
|---------------------------------|------------|
| 7.8 振动抑制功能 | 176 |
| 7.8.1 关于振动抑制功能..... | 176 |
| 7.8.2 振动抑制功能的注意事项 | 177 |
| 7.8.3 有关参数 | 177 |
| 7.9 调整应用功能 | 178 |
| 7.9.1 切换增益 | 178 |
| 7.9.2 摩擦补偿的手动调整..... | 181 |
| 7.9.3 电流控制模式选择功能 | 182 |
| 7.9.4 电流增益值设定功能..... | 182 |
| 7.9.5 速度检出方法选择功能 | 182 |
| 7.10 其他调整功能 | 183 |
| 7.10.1 前馈 | 183 |
| 7.10.2 P（比例）控制 | 183 |
| 7.10.3 设定模式开关（P控制/PI控制切换） | 183 |
| 7.10.4 转矩指令滤波器..... | 184 |

7.1 关于调整

调整是通过多个参数（速度环增益、位置环增益、滤波器、摩擦补偿、转动惯量比等）优化伺服单元响应性的功能，彼此之间相互影响。因此，伺服增益的设定必须考虑到各个参数设定值之间的平衡。

伺服增益的出厂设定为稳定的设定。可根据用户机械的状态，使用下列与调整相关的辅助功能来调整伺服增益，以进一步提高响应性。高级自动调谐功能是 730W 伺服的最新增益控制算法，使用该功能后，上述的多个参数将被自动调整，因此通常无需单独调整，推荐使用该功能进行调整。

7.1.1 基本调整方法

下表为与调整相关的辅助功能的说明。请根据所用机械的状态和运行条件进行选择

表 134. 与调整相关的辅助功能

| 与调整相关的辅助功能 | 概要 | 可使用的控制方式 | 操作工具 | |
|---------------------|---|--------------|-------|--------------|
| | | | 面板操作器 | HCServoWorks |
| 免调整 (Fn200) | 出厂时该功能的设定无效，如果使用免调整功能请将 Pn170.0=1。无论机械种类及负载波动如何，都可以获得稳定的响应。 | 速度控制 位置控制 | ✓ | ✓ |
| 高级自动调谐 1 (内部命令) | 当开启自动增益调谐功能 1 时，伺服单元会进行以下自动调整。 (推荐使用该功能) <ul style="list-style-type: none"> • 转动惯量比 • 增益（位置环增益、速度环增益等） • 滤波器（转矩指令滤波器、陷波滤波器） • 摩擦补偿 • A型抑振控制 • 振动抑制 | 速度控制 位置控制 | × | ✓ |
| 高级自动调谐 2 (上位机命令) | 当开启自动增益调谐功能 2 时，从上位装置输入位置指令，在运行的同时，进行以下自动调整。 <ul style="list-style-type: none"> • 增益（位置环增益、速度环增益等） • 滤波器（转矩指令滤波器、陷波滤波器） • 摩擦补偿 • A型抑振控制 • 振动抑制 | 位置控制 | × | ✓ |
| 单参数调谐 | 从上位装置输入位置指令或速度指令，在运行的同时进行以下调整。 <ul style="list-style-type: none"> • 增益（位置环增益、速度环增益等） • 滤波器（转矩指令滤波器、陷波滤波器） • 摩擦补偿 • A型抑振控制 | 速度控制 位置控制 | △ | ✓ |
| A 型抑振控制功能 | 用来抑制 100~1000Hz 振动的功能 | 速度控制 位置控制 | × | ✓ |
| 振动抑制功能 | 用来抑制定位时产生的余振的功能 | 位置控制 | × | ✓ |

✓: 可操作 △: 可操作，但是部分功能受限 ×: 不可操作

7.1.2 调整时的安全注意事项

进行调整时，请务必遵守以下各项内容。

- 在伺服ON、电机旋转时，请勿触摸电机旋转部。
- 伺服电机运行时，请使其处于可随时紧急停止的状态。
- 请在确认试运行正常结束后再进行调整。
- 为确保安全，请在机械侧设置停止装置。

进行调整时，请以适当的条件设定下列（1）～（5）项所示的伺服单元保护功能。

(1) 设定超程

请进行超程设定。有关详细内容，请参照“5.4.3 超程的设定”。

(2) 转矩限制的设定

转矩限制功能是计算出机械运行所需的转矩，为使其不超出该值而对输出转矩进行限制的功能。在机械发生干扰或碰撞等故障时可以减轻冲击。若转矩设定得低于运行所需的值，则有可能发生超调或者振动。

(3) 设定位置偏差过大警报值

位置偏差过大警报是使用伺服单元进行位置控制时的有效保护功能。

在电机动作与指令不符时，通过设定适当的位置偏差过大警报值，可以检出异常情况，使电机停止运行。

位置偏差是指位置指令值与实际位置的差。

位置偏差可以用下面的位置环增益（Pn102）与电机速度的关系式来表示。

① 请参照“5.6 电子齿轮比”。

Pn102=400 Pn78C / Pn78E = 1 / 1 时的计算示例如下

$$\begin{aligned} Pn520 &= 600 / 60 \times 1048576 / (400 / 10) \times 1 / 1 \times 2 = 2621440 \times 2 \\ &= 5242880 (\text{Pn520 的出厂设定}) \times (1.2 \sim 2) \end{aligned}$$

② 确认 Pn102 的设定时，请将参数显示设定为“显示所有参数（Pn00B.0=1）”。

位置偏差“指令单元”= 电机速度 [rpm] / 60 × 编码器分辨率 * 1 / ((Pn102 [0.1 / s]) / 10 * 2) × Pn78C / Pn78E

位置偏差过大报警值（Pn520）[设置单元：1 指令单元]

$$Pn520 > \text{电机最高速度 [rpm]} / 60 \times \text{编码器分辨率} * 1 / (\text{Pn102 [0.1 / s]} / 10 * 2) \times \text{Pn78C} / \text{Pn78E} \times (1.2 \sim 2)$$

双下划线部分的“× (1.2 ~ 2)”是为避免位置偏差过大警报（A.d00）频繁发生的盈余系数。

只要保持上式的关系进行设定，在常规运行时就不会发生位置偏差过大警报。

当由于电机动作与指令不符而发生位置偏差时，则会检测出异常情况，使电机停止运行。

当位置指令的加减速度超出电机的追踪能力时，跟随滞后将变大，从而导致位置偏差不能满足上述关系式。请将位置指令的加减速度降至电机能追踪的值，或增大位置偏差过大警报值。

表 135. 设定位置偏差过大警报值参数

| Pn520 | 位置偏差过大警报值 | | | 生效时间 | 分类 |
|-------|--------------|---------|------------|------|----|
| | 设定范围 | 设定单位 | 位置 出厂设定 | | |
| | 1~1073741823 | 1 个指令单位 | 219895614 | | |

表 136. 报警编号

| 报警编号 | 报警名称 | 报警内容 |
|-------|----------|-------------------------------|
| A.d00 | 位置偏差过大警报 | 位置偏差超出位置偏差过大警报值（Pn520）时显示的警报。 |

(4) 设定振动检测功能

请通过振动检出的检出值初始化 (Fn01B)，为振动检出功能设定适当的值。有关详细内容，请参照“8.15 对振动检出的检出值进行初始化 (Fn01B)”。

(5) 设定伺服ON时位置偏差过大报警值

如果在位置偏差积累的状态下将伺服置为 ON，为使位置偏差变为“0”，电机将返回原来的位置，从而引发危险。为避免该类情况发生，可在伺服 ON 时设定位置偏差过大报警值，对动作进行限制。

相关参数和警报如下所示。

表 137. 设定伺服 ON 时位置偏差过大参数

| Pn526 | 伺服ON时位置偏差过大报警值 | | | 位置 | 生效时间 | 分类 |
|-------|----------------|---------|-----------|------|------|----|
| | 设定范围 | 设定单位 | 出厂设定 | 即时生效 | 基本设定 | |
| | 1~1073741823 | 1 个指令单位 | 524288000 | | | |
| Pn528 | 伺服ON时位置偏差过大警告值 | | | 位置 | 生效时间 | 分类 |
| | 设定范围 | 设定单位 | 出厂设定 | 即时生效 | 基本设定 | |
| | 10~100 | 1% | 100 | | | |
| Pn529 | 伺服ON时速度限制值 | | | 位置 | 生效时间 | 分类 |
| | 设定范围 | 设定单位 | 出厂设定 | 即时生效 | 基本设定 | |
| | 0~10000 | rpm | 10000 | | | |

表 138. 报警编号

| 报警编号 | 报警名称 | 报警内容 |
|-------|-------------------------|--|
| A.d01 | 伺服 ON 时位置偏差过大警报 | 伺服 OFF 中，位置偏差在 Pn526 的设定值以上时试图进行伺服 ON 时显示的警报。 |
| A.d02 | 伺服 ON 时速度限制所引起的位置偏差过大警报 | 如果在位置偏差积累的状态下伺服 ON，则通过伺服 ON 时速度限制值 (Pn529) 执行速度限制。在该状态下输入指令脉冲，当超出位置偏差过大报警值 (Pn520) 的设定值时显示的警报。 |

7.2 免调整功能

出厂时免调整功能设为“无效”。如果使用免调整功能请将 Pn170.0=1。发生共振音或振动时，请通过 7.2.2 免调整值设定 (Fn200) 操作步骤”变更刚性值 (相当于 Pn170.2) 及负载值 (相当于 Pn170.3)。

注：1. 免调整功能在出厂时设定为“无效”。如果使用免调整功能请将 Pn170.0=1。伺服单元安装到机械上后，在最初的伺服 ON 时会发出瞬间声响，这是设定自动陷波滤波器时的声音，不是故障。下次伺服 ON 时不再发出声音。有关自动陷波滤波器的详细内容，请参照下页的“(3) 关于设定自动陷波滤波器”。

2. 在超过电机容许负载转动惯量使用时，电机可能产生振动。此时，请通过 Fn200 设定 Mode = 2，或者降低调谐值。

7.2.1 关于免调整功能

免调整功能是指无论机械种类及负载波动如何，都可以通过自动调整获得稳定响应的功能。

(1) 选择免调整有效/无效

免调整功能的有效 / 无效通过以下参数来选择。

表 139. 免调整功能的有效 / 无效参数

| 参数 | 含义 | 生效时间 | 分类 |
|-------|------------------|---------|------|
| Pn170 | n. □□□ 0 (出厂设定) | 再次接通电源后 | 基本设定 |
| | n. □□□ 1 | | |
| | n. □□ 0 □ (出厂设定) | | |
| | n. □□ 1 □ | | |

(2) 使用限制

免调整功能在位置控制及速度控制时有效。转矩控制时无效。

另外，当免调整功能有效时，下表所示的控制功能会受到部分限制。

表 140. 免调整功能的有效 / 无效参数

| 功能名称 | 可执行/不可执行 | 可执行的条件及备注 |
|-------------------------------|----------|--|
| 振动检出值初始化 (Fn01B) | ✓ | — |
| 高级自动调谐 1 | △ | 仅在推定转动惯量时可以选择。 执行时免调整功能无效，结束后则恢复有效。 |
| 高级自动调谐 2 | × | — |
| 单参数调谐 | × | — |
| A 型抑振控制功能 | × | — |
| 振动抑制功能 | × | — |
| EasyFFT | ✓ | — |
| 摩擦补偿 | × | — |
| 增益切换 | × | — |
| 推定脱机转动惯量 (通过 HCServoWorks 执行) | × | 请将免调整功能设为无效 (Pn170.0 = 0) 后执行。 |
| 机械分析 (通过 HCServoWorks 执行) | ✓ | 请将免调整功能设为无效 (Pn170.0 = 0) 后执行。 |

✓: 可操作 △: 可操作, 但是部分功能受限 ×: 不可操作

(3) 关于设定自动陷波滤波器

通常请设为“自动调整”（出厂设定为“自动调整”）。

设为“自动调整”时，在免调整功能有效时将自动检出振动，设定陷波滤波器。

请仅在不变更改执行该功能前的陷波滤波器设定时，将其设为“不自动调整”。

表 141. 设定自动陷波滤波器参数

| 参数 | 含义 | 生效时间 | 分类 |
|-------|-------------------|------|------|
| Pn460 | n. □ 0 □ □ | 即时生效 | 基本设定 |
| | n. □ 1 □ □ (出厂设定) | | |

(4) 关于免调整值

免调整值有“刚性值”和“负载值”两种。可使用辅助功能 (Fn200) 或参数 (Pn170) 的设定来选择调整值。

表 142. 刚性值

| 参数 | 含义 | 生效时间 | 分类 |
|-------|-------------------|------|------|
| Pn170 | n. □ 0 □ □ | 即时生效 | 基本设定 |
| | n. □ 1 □ □ | | |
| | n. □ 2 □ □ | | |
| | n. □ 3 □ □ | | |
| | n. □ 4 □ □ (出厂设定) | | |

表 143. 负载值

| 参数 | 含义 | 生效时间 | 分类 |
|-------|-------------------|------|------|
| Pn170 | n. 0 □ □ □ | 即时生效 | 基本设定 |
| | n. 1 □ □ □ (出厂设定) | | |
| | n. 2 □ □ □ | | |

7.2.2 免整值设定 (Fn200) 操作步骤

免调整值设定的操作步骤如下所示。

免调整值设定的操作可通过面板操作器或 HCServoWorks 执行。

(1) 执行前的确认事项

执行免调整值设定前，请确认以下设定。不满足设定时，操作中会显示“NO_OP”。

- 免调整选择为有效 (Pn170.0 = 1)。
- 参数禁止写入功能 (Fn010) 未设为“禁止写入”。

(2) 通过面板操作器操作的步骤

- ① 按下 **(M)** 键切换到辅助功能模式“Fn000”。
- ② 按下 **(↑)** 或 **(↓)** 键选择到“Fn200”。
- ③ 长按 **(S)** 键 1 秒后，切换到免调整值的负载值设定画面“d 1”。
- ④ 按下 **(M)** 键，切换到免调整值的刚性值设定画面“L 4”。
- ⑤ 按下 **(↑)** 或 **(↓)** 键选择刚性值。数字越大增益越高，响应性也越高。(出厂设定: 4)
 - 刚性值过大时，可能发生振动。此时请降低刚性值。
 - 发生高频时，请按 **(S)** 键，将陷波滤波器的频率自动调整为振动频率。
- ⑥ 按下 **(M)** 键，状态显示将变成“done”并闪烁约 1 秒钟，然后显示“L0004”。设定被保存在伺服单元内。
- ⑦ 按下 **(S)** 键约 1 秒钟，则返回“Fn200”的显示。

注：如果影响波形中发生超调，或者在容许负载转动惯量以上的情况下使用时（产品保证对象以外），请按键，使负载值变为“2”。

(3) 警报及处理方法

发生共振音，或在位置控制中发生较大的振动时，可能会出现自动调谐警报 (A.521)。此时请进行下述处理。

- 发生共振音时

通过 Fn200 减小 Mode 或 Level 的设定值。

- 位置控制中发生较大振动时

通过 Fn200 增大 Mode 或 Level 的设定值。还可以通过参数设定来增大 Pn170.3 的设定值，或者减小 Pn170.2 的设定值。

(4) 免调整功能有效时变为无效的参数

在出厂设定的免调整功能有效时，下表中的参数 Pn100、Pn101、Pn102、Pn103、Pn104、Pn105、Pn106、Pn160、Pn139、Pn408 无效。

但在执行下表所示功能时，上述与增益相关的参数有可能变为有效。

例如，在免调整功能有效的状态下执行 Easy FFT，参数 Pn100、Pn104、Pn101、Pn105、Pn102、Pn106、Pn103 以及手动增益切换的设定值为有效，而 Pn408.3、Pn160.0 和 Pn139.0 的设定值则为无效。

表 144. 免调整功能有效时变为无效参数

| 免调整功能有效时变为无效的参数 | | | 执行的功能及有效的参数 | | |
|-----------------|---------------|---------|-------------|---------|-----------------|
| 项目 | 参数 | 参数编号 | 转矩控制 | EasyFFT | 机械分析 (垂直轴模式) |
| 增益类 | 速度环增益 | Pn100 | ✓ | ✓ | ✓ |
| | 第 2 速度环增益 | Pn104 | | | |
| | 速度环积分时间常数 | Pn101 | × | ✓ | ✓ |
| | 第 2 速度环积分时间常数 | Pn105 | | | |
| | 位置环增益 | Pn102 | × | ✓ | ✓ |
| | 第 2 位置环增益 | Pn106 | | | |
| | 转动惯量比 | Pn103 | ✓ | ✓ | ✓ |
| 高级控制类 | 摩擦补偿功能选择 | Pn408.3 | × | × | × |
| | A 型抑振控制选择 | Pn160.0 | × | × | × |
| 增益切换类 | 增益切换功能开关 | Pn139.0 | × | × | × |

✓: 参数设定值有效 ×: 参数设定值无效

7.2.3 相关参数

有关以下的 3 个项目，如下表所示。

- 与该功能相关的参数

执行该功能时使用或者参照的参数。

- 执行该功能时可否变更参数的设定值

“否”：执行该功能时不能通过 HCServoWorks 等变更参数。

“可”：执行该功能时可通过 HCServoWorks 等变更参数。

- 执行该功能之后有无参数的自动设定

“有”：执行该功能后参数设定值将被自动设定或调整。

“无”：执行该功能后参数设定值不被自动设定或调整。

表 145. 免调整相关参数

| 参数 | 名称 | 可否变更设定值 | 有无自动设定 |
|-------|---------------------|---------|--------|
| Pn170 | 免调整类开关 | 否 | 有 |
| Pn401 | 第 1 段第 1 转矩指令滤波时间常数 | 否 | 有 |
| Pn40C | 第 2 段陷波滤波器频率 | 否 | 有 |
| Pn40D | 第 2 段陷波滤波器 Q 值 | 否 | 有 |

7.3 高级自动调谐1—通过伺服内部位置命令调整

本节对通过高级自动调谐 1 进行调整的方法进行说明。

注：1. 高级自动调谐 1 是通过伺服内部位置命令来控制机构运行的。使用时需要注意安全距离和机械碰撞。

2. 高级自动调谐 1 使用时请确保免调整功能 Pn170.0=0, 为关闭状态。

3. 高级自动调谐 1 以当前设定的速度环增益 (Pn100) 为基准开始调整。因此，如果在调整开始时发生振动，将无法进行正确的调整。此时，请降低速度环增益 (Pn100) 直到振动消失，然后进行调整。

4. 执行高级自动调谐 1 后，因变更机械的负载状态、传动机构等，再次进行“推定负载转动惯量”的高级自动调谐时，则请变更以下参数，并将上次调整后的设定值全部设定为无效。如果在不变更参数的情况下执行高级自动调谐 1，可能会导致机械振动，造成机械损坏。

- ① Pn00B.0 = 1 (显示全部参数)
- ② Pn140.0 = 0 (不使用模型追踪控制)
- ③ Pn160.0 = 0 (不使用 A 型抑振控制)
- ④ Pn408 = n.00 • 0 (不使用摩擦补偿、第 1 或第 2 陷波)

5. 高级自动调谐 1 的操作可通过两种方法执行：

- (1) 通过 HCServoWorks 软件上位机执行；
- (2) 通过面板按钮执 (具体操作方法见 8.17 高级自动调谐 1)

表 146. 参数启动谐调对应表

| 参数 | | 功能 |
|-------------------------|---|---|
| Pn6B1 调谐一键控制 (Fn201) | 0 | 停止 |
| | 1 | 中刚性结构 插补模式 |
| | 2 | 中刚性结构 快速定位模式 |
| | 3 | 中刚性结构 标准模式 |
| | 4 | 低刚性结构 插补模式 |
| | 5 | 低刚性结构 快速定位模式 |
| | 6 | 低刚性结构 标准模式 |
| | 7 | 高刚性结构 插补模式 |
| | 8 | 高刚性结构 快速定位模式 |
| | 9 | 高刚性结构 标准模式 |
| 11~19 | 功能设定与 1~9 一致 | 不带离线惯量 |
| Pn6B2 调谐移动距离 | 范围 -32768~32767 | |
| Pn6B3 调谐初始增益等级 | 0: 无初始值, 以速度环增益 (Pn100) 为准 1~5: 数值越大, 增益越大 | |
| Pn6B4 调谐初始推定惯量 | 0: 无初始值, 以转动惯量推定开始值 (Pn324) 为准 1~3: 数值越大, 惯量水平越大 (只对带惯量推定时有效) | |
| Pn6B5 调谐初始定位精度 | 0: 无初始值, 以定位完成幅度 (Pn522) 为准 1~9: 数值越大, 定位精度越低 | |
| Pn6B6 增益保存时的百分比 | 范围 1~100 | |
| Pn6B7 调谐配置功能 | n. □□□ 0 | 无 |
| | n. □□□ 1 | 调谐开始时自动调整相关功能强制初始化 (模型追踪、A 型抑振、陷波滤波、振动抑制) |

表 147. 谐调模式说明表

| 调谐模式 | 调整内容 |
|--------|------------------------------|
| 调谐模式 1 | 对增益、陷波滤波、A 型振动进行调整 |
| 调谐模式 2 | 对增益、模型追踪、陷波滤波、A 型抑制、抑制振动进行调整 |
| 调谐模式 3 | 对增益、陷波滤波、A 型抑制、抑制振动进行调整 |

表 148. 机构选择说明表

| 机构选择 | 机构类型 |
|-------|-----------|
| 低刚性结构 | 传送带结构 |
| 中刚性结构 | 滚珠丝杠、直线电机 |
| 高刚性结构 | 刚体系 |

7.3.1 关于自动调谐1

高级自动调谐1是指在设定的范围内执行自动运行（正转及反转的往复运动）时，伺服单元根据机械特性自动进行调整的功能。可以在不连接上位装置的情况下执行高级自动调谐。

自动运行的动作规格如下。



图 108. 自动运行动作规格

高级自动调谐1对以下项目进行调整：

- 转动惯量比。
- 增益调整（速度环增益、位置环增益等）。
- 滤波器调整（转矩指令滤波器、陷波滤波器）。
- 摩擦补偿。
- A型抑振控制。
- 振动抑制（仅限调谐模式 = 2或3时）。

注：高级自动调谐1在自动运行模式下进行调整，因此在动作中可能会发生振动或超调。为确保安全，请在随时可以紧急停止的状态下执行高级调谐。

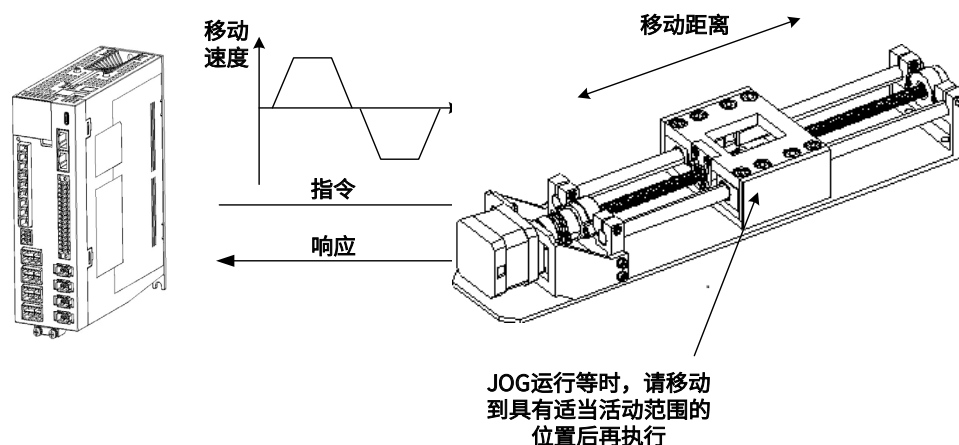
执行前的确认事项

执行高级自动调谐1前，请务必确定以下设定。没有进行以下项目设定时，操作会显示“NO_OP”：

- 主回路电源须为ON
- 伺服须为OFF
- 禁止正转驱动（P-OT）、禁止反转驱动（N-OT）不得为超程状态
- 清除信号须为L电平（不清除）
- 不得为转矩控制
- 增益切换选择开关为手动增益切换（Pn139.0 = 0）。
- 选择了第1增益。
- 无电机测试功能选择无效（Pn00C.0 = 0）。
- 未发生警报或警告。
- 硬接线基极封锁功能（STO）无效
- 自动增益切换须为无效
- 不得设定为禁止写入（Fn010）

- 设定免调整功能为无效 (Pn170.0 = 0)

< 补充 >

• 在速度控制状态下执行高级自动调谐时，将自动切换至位置控制执行调整。调整结束后返回速度控制。
以下场合时，将无法正常执行高级自动调谐 1。请通过高级自动调谐 2 或单参数调谐进行调整。

- 机械系统只能在一个方向上运行时。
- 活动范围较窄，在 0.5 圈以下时。

高级自动调谐 2 → 参照“7.4 高级自动调谐 2”。

单参数调谐 → 参照“7.5 单参数调谐”。

以下情况下，无法顺利通过高级自动调谐 1 进行调整。请通过高级自动调谐 2 或单参数调谐进行调整。

- 无法获得适当的活动范围时。
- 转动惯量在设定的运行范围内变动时。
- 机械的动态摩擦较大时。
- 机械的刚性低、定位动作中出现振动时。
- 使用位置积分功能时。
- P（比例）控制时。

注：设定为“推定转动惯量”时，在推定转动惯量的过程中，或通过 /P-CON 信号切换为 P 控制时，将显示“Error”。

- 使用模式开关时。

注：设定为“推定转动惯量”时，在推定转动惯量的过程中，模式开关功能变为无效，成为 PI 控制。模式开关功能在转动惯量推定完成后再次变为有效。

- 输入了速度前馈、转矩前馈时。
- 调谐初始定位精度 (Pn6B5) 较窄时。

高级自动调谐 2 → 参照“7.4 高级自动调谐 2”。

单参数调谐 → 参照“7.5 单参数调谐”。

在不变更调谐初始定位精度 (Pn6B5) 而对超调量进行微调整时，使用超调检出值 (Pn561)。由于 Pn561 的出厂设定为 100%，因此容许最多调整到与定位完成幅宽相同的超调量。如果变更为 0%，则在定位完成幅宽内不发生超调即可进行调整。但变更该值后，定位时间可能会延长。

表 149. 超调检出值参数

| Pn561 | 超调检出值 | | | 速度 | 位置 | 转矩 | 生效时间 | 分类 |
|-------|-------|------|------|------|------|----|------|----|
| | 设定范围 | 设定单位 | 出厂设定 | | | | | |
| | 0-100 | 1% | 100 | 即时生效 | 基本设定 | | | |

7.3.2 高级自动调谐 1 注意事项

执行高级自动调谐 1 操作异常时的原因和对策如下所示

高级自动调谐 1 若调谐失败可通过查看报警号对应的原因和对策进行处理。

表 150. 调谐警告号对应表

| 警告编号 | 原因 | 对策 |
|---------------------|--------------------|---|
| A.9C0 高级自动调谐警告 1 | 运行状态错误 | — |
| A.9C1 高级自动调谐警告 2 | 免调整功能有效时，未执行转动惯量推定 | 在 HCServoWorks 启动方式下设定 '推定转动惯量 [默认]' 重新启动调谐，或在操作面板启动方式下设定 'J. ON'] 重新启动调谐，或免调整功能设为无效 (Pn170.0=0) |

| | | |
|----------------------|--|--|
| A.9C2 高级自动调谐警告 3 | 超过 10s 未检出定位完成信号 [COIN] | 将高级自动调谐初始增益等级 (Pn6B3) 增大一级, 或将高级自动调谐定位精度 (Pn6B5) 增大一级 |
| A.9C3 高级自动调谐警告 4 | 速度环回路增益搜索到达下限 发生机械振动 | 将自动调谐初始定位精度 (Pn6B5) 减小一级 可通过 A 型抑振调整功能、振动抑制功能来抑制振动 |
| A.9C4 高级自动调谐警告 5 | 位置环或模型环回路增益搜索到达下限 在电机停止时定位完成信号 (/COIN) 不稳定, 正在 ON/OFF 发生机械振动 | 将高级自动调谐定位精度 (Pn6B5) 增大一级 在 HCServoWorks 启动方式下设定 '定位对应 (注重超调)' 重新启动调谐, 或在操作面板启动方式下设定 'L. 3' 重新启动调谐 通过 A 型抑振调整功能、振动抑制功能来抑制振动 |
| A.9C5 高级自动调谐警告 6 | 转动惯量自推定的动作已开始, 但并未执行推定处理 | 将自动调谐初始增益等级 (Pn6B3) 增大一级 增大移动距离 |
| A.9C6 高级自动调谐警告 7 | 转动惯量自推定的推定结果偏差过大, 重试 10 次后偏差仍未减小 | 无法推定出当前机械惯量, 根据机械规格直接手动设定转动惯量比 (Pn103) 在 HCServoWorks 启动方式下设定 '不推定转动惯量' 重新启动调谐, 或在操作面板启动方式下设定 'J. OFF' 重新启动调谐 |
| A.9C7 高级自动调谐警告 8 | 转动惯量自推定的过程中检出了低频振动 | 将高级自动调谐初始惯量水平 (Pn6B4) 增大一级 |
| A.9C8 高级自动调谐警告 9 | 达到了转矩限制值 | 当设定了转矩限制时增大限制值 将高级自动调谐初始惯量水平 (Pn6B4) 增大一级 |
| A.9C9 高级自动调谐警告 10 | 转动惯量自推定过程中, 外部输入了 (/P-CON) 使得速度环控制方式变更为 P 控制 | 在转动惯量自推定时变更为 PI 控制 |
| A.9CA 高级自动调谐警告 11 | 调谐过程伺服发生报警或警告 | 排除警报或警告的原因然后重试 |
| A.9CB 高级自动调谐警告 12 | 调谐过程伺服主电未就绪 | 接通主回路电源然后重试 |
| A.9CC 高级自动调谐警告 13 | 调谐过程伺服处于超程状态 | 排除发生超程的原因然后重试 |
| A.9CD 高级自动调谐警告 14 | 调谐过程伺服未使能 | 调谐运行过程中不要进行伺服使能 OFF 操作 |
| A.9CE 高级自动调谐警告 15 | 调谐过程当前伺服生效增益非第 1 增益 | 将自动增益切换设为无效 (Pn139.0=0) 且 G-SEL 为 OFF 状态 |
| A.9CF 高级自动调谐警告 16 | 调谐过程伺服处于 STO 状态 | 解除 STO 状态然后重试 |
| A.9D0 高级自动调谐警告 17 | 调谐前未进行过磁极检测 | 先进行 '磁极检测' 操作然后重试 |
| A.9D1 高级自动调谐警告 18 | 调谐过程超过最大时间限制 | 确认机械连接情况然后重试 |
| A.9D2 高级自动调谐警告 19 | 调谐完成后增益结果保存失败 | 调谐过程中请勿其他参数写入操作然后重试 |
| A.9D3 高级自动调谐警告 20 | 调谐过程上位机下行指令超时 | 检查 USB 接线是否良好或更换 USB 线然后重试 |

注: 若发生调谐相关警告时, 可无需手动清除, 重新启动调谐即可。

7.4 高级自动调谐2—通过上位装置位置命令进行调整

本节对高级自动调谐 2 进行调整的方法进行说明。该功能是通过上位装置的运行指令控制机构运行的, 因此也称为高级自动调谐 2。

注：1. 高级自动调谐 2 是通过上位装置的运行指令控制机构运行的。使用时需要注意安全距离和机械碰撞。

2. 高级自动调谐 2 使用时请确保免调整功能 Pn170.0=0, 为关闭状态。

3. 高级自动调谐 2 以当前设定的速度环增益 (Pn100) 为基准开始调整。因此, 如果在调整开始时发生振动, 将无法进行正确的调整。此时, 请降低速度环增益 (Pn100) 直到振动消失, 然后进行调整。

4. 执行高级自动调谐 2 后, 因变更机械的负载状态、传动机构等, 再次进行“推定负载转动惯量”的高级自动调谐时, 则请变更以下参数, 并将上次调整后的设定值全部设定为无效。如果在不变更参数的情况下执行高级自动调谐 2, 可能会导致机械振动, 造成机械损坏。

① Pn00B.0 = 1 (显示全部参数)

② Pn140.0 = 0 (不使用模型追踪控制)

③ Pn160.0 = 0 (不使用 A 型抑振控制)

④ Pn408 = n.00 · 0 (不使用摩擦补偿、第 1 或第 2 陷波)

5. 高级自动调谐 2 的操作可通过三种方法执行:

(1) 通过 HCServoWorks 软件上位机执行;

(2) 通过面板按钮执行 (具体操作方法见 8.18 高级自动调谐 2);

(3) 通过参数启动执行, 详情参数见下表 (具体操作方法见 5.2.6 数值设定型的操作)。

表 151. 参数启动调谐对应表

| 参数 | | 功能 |
|-------------------------|----------|---|
| Pn6B0 调谐一键控制 (Fn202) | 0 | 停止 |
| | 1 | 中刚性结构 插补模式 |
| | 2 | 中刚性结构 快速定位模式 |
| | 3 | 中刚性结构 标准模式 |
| | 4 | 低刚性结构 插补模式 |
| | 5 | 低刚性结构 快速定位模式 |
| | 6 | 低刚性结构 标准模式 |
| | 7 | 高刚性结构 插补模式 |
| | 8 | 高刚性结构 快速定位模式 |
| | 9 | 高刚性结构 标准模式 |
| | 11~19 | 功能设定与 1~9 一致 |
| Pn6B3 调谐初始增益等级 | | 0: 无初始值, 以速度环增益 (Pn100) 为准 1~5: 数值越大, 增益越大 |
| Pn6B4 调谐初始推定惯量 | | 0: 无初始值, 以转动惯量推定开始值 (Pn324) 为准 1~3: 数值越大, 惯量水平越大 (只对带惯量推定时有效) |
| Pn6B5 调谐初始定位精度 | | 0: 无初始值, 以定位完成幅度 (Pn522) 为准 1~9: 数值越大, 定位精度越低 |
| Pn6B6 增益保存时的百分比 | | 范围 1~100 |
| Pn6B7 调谐配置功能 | n. □□□ 0 | 无 |
| | n. □□□ 1 | 调谐开始时自动调整相关功能强制初始化 (模型追踪、A 型抑振、陷波滤波、振动抑制) |

表 152. 机构选择说明表

| 机构选择 | 机构类型 |
|-------|-----------|
| 低刚性结构 | 传送带结构 |
| 中刚性结构 | 滚珠丝杠、直线电机 |
| 高刚性结构 | 刚体系 |

7.4.1 关于高级自动调谐2

高级自动调谐 2 是对来自上位装置的运行指令自动进行最佳调整的方法。

高级自动调谐 2 还可用于高级自动调谐之后的追加调整。

另外，如果 Pn103 中设定了正确的转动惯量比，则可以省去高级自动调谐，只执行高级自动调谐 2。

高级自动调谐 2 对以下项目进行调整。

- 增益调整（速度环增益、位置环增益等）
- 滤波器调整（转矩指令滤波器、陷波滤波器）
- 摩擦补偿
- A型抑振控制



图 109. 自运行模式示例

注：高级自动调谐 2 进行自动调整，因此在动作中可能会发生振动或超调。为确保安全，请在随时可以紧急停止的状态下执行高级调谐。

执行前的确认事项

执行高级自动调谐 2 前，请务必确定以下设定。没有进行以下项目设定时，操作会显示“NO_OP”：

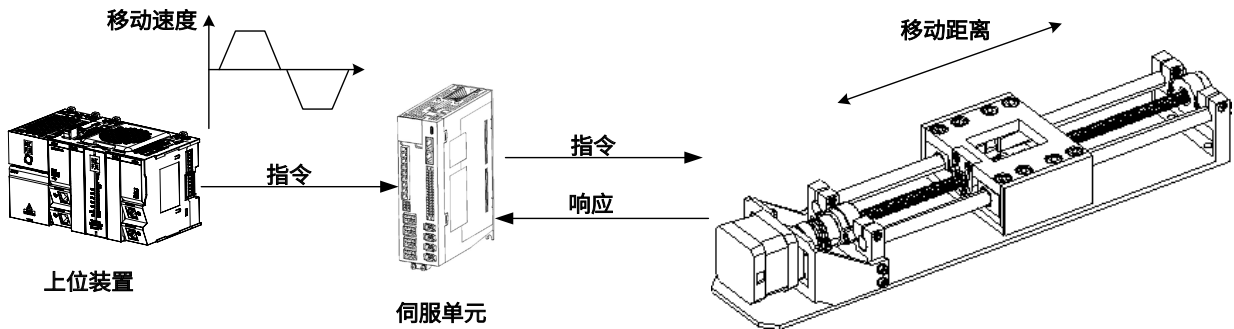
- 主回路电源须为ON
- 伺服须为OFF
- 禁止正转驱动（P-OT）、禁止反转驱动（N-OT）不得为超程状态
- 增益切换选择开关为手动增益切换（Pn139.0 = 0）。
- 选择了第1增益。
- 无电机测试功能选择无效（Pn00C.0 = 0）。
- 未发生警报或警告。
- 硬接线基极封锁功能（STO）无效
- 自动增益切换须为无效
- 不得设定为禁止写入（Fn010）
- 设定免调整功能为无效（Pn170.0 = 0）
- 电机通电中（伺服ON 中）处于位置控制状态。

以下场合时，无法顺利通过高级自动调谐 2 进行调整。请通过单参数调谐进行调整。

- 上位装置指令指示的移动量为调谐初始定位精度（Pn6B5）的设定值或以下时。
- 上位装置指令指示的移动速度为旋转检出值（Pn502）的设定值或以下时。
- 停止时间（定位完成信号 /COIN）为OFF 状态的时间为10ms或以下时。
- 机械的刚性低、定位动作中出现振动时。

- 使用位置积分功能时。
- P（比例）控制时。
- 使用模式开关时。
- 调谐初始定位精度（Pn6B5）较窄时。

单参数调谐→参照“7.5单参数调谐”。

仅在不变更定位调谐初始定位精度（Pn6B5）而对超调量进行微调整时使用超调检出值（Pn561）。由于 Pn561 的出厂设定为 100%，因此容许最多调整到与定位完成幅宽相同的超调量。如果变更为 0%，则在定位完成幅宽内不发生超调即可进行调整。但变更该值后，定位时间可能会延长。

表 153. 高级自动谐振 2 相关参数

| Pn561 | 超调检出值 | | 速度 | 位置 | 转矩 | 生效时间 | 分类 |
|-------|-------|------|------|----|----|------|------|
| | 设定范围 | 设定单位 | 出厂设定 | | | | |
| | 0-100 | 1% | 100 | | | 即时生效 | 基本设定 |

7.4.2 高级自动调谐2注意事项

执行高级自动调谐2操作异常时的原因和对策如下所示

表 154. 执行高级自动谐振 2 参数

| 参数 | 含义 | 生效时间 | 分类 |
|-------|------------------|------|----|
| Pn160 | n. □□ 0 □ | 即可生效 | 调谐 |
| | n. □□ 1 □ (出厂设定) | | |

高级自动调谐 2 若调谐失败可通过查看报警号对应的原因和对策进行处理。

表 155. 调谐报警号对应表

| 警告编号 | 原因 | 对策 |
|----------------------|---|--|
| A.9C0 高级自动调谐警告 1 | 运行状态错误 | — |
| A.9C2 高级自动调谐警告 3 | 超过 10s 未检出定位完成信号 [COIN] | 将高级自动调谐初始增益等级（Pn6B3）增大一级，或将高级自动调谐定位精度（Pn6B5）增大一级 |
| A.9C3 高级自动调谐警告 4 | 速度回路增益搜索到达下限 | 将自动调谐初始定位精度（Pn6B5）减小一级 |
| | 发生机械振动 | 可通过 A 型抑振调整功能、振动抑制功能来抑制振动 |
| A.9C4 高级自动调谐警告 5 | 位置环或模型环回路增益搜索到达下限 | 将高级自动调谐定位精度（Pn6B5）增大一级 |
| | 在电机停止时定位完成信号 (/COIN) 不稳定，正在 ON/OFF | 在 HCServoWorks 启动方式下设定 '定位对应（注重超调）' 重新启动调谐，或在操作面板启动方式下设定 'L. 3' 重新启动调谐 |
| | 发生机械振动 | 通过 A 型抑振调整功能、振动抑制功能来抑制振动 |
| A.9C8 高级自动调谐警告 9 | 达到了转矩限制值 | 当设定了转矩限制时增大限制值 |
| | | 将高级自动调谐初始惯量水平（Pn6B4）增大一级 |
| A.9C9 高级自动调谐警告 10 | 转动惯量自推定过程中，外部输入了 (/P-CON) 使得速度环控制方式变更为 P 控制 | 在转动惯量自推定时变更为 PI 控制 |
| A.9CA 高级自动调谐警告 11 | 调谐过程伺服发生报警或警告 | 排除报警或警告的原因然后重试 |
| A.9CB 高级自动调谐警告 12 | 调谐过程伺服主电未就绪 | 接通主回路电源然后重试 |
| A.9CC 高级自动调谐警告 13 | 调谐过程伺服处于超程状态 | 排除发生超程的原因然后重试 |

| | | |
|----------------------|---------------------|--|
| A.9CD 高级自动调谐警告 14 | 调谐过程伺服未使能 | 调谐运行过程中不要进行伺服使能 OFF 操作 |
| A.9CE 高级自动调谐警告 15 | 调谐过程当前伺服生效增益非第 1 增益 | 将自动增益切换设为无效 (Pn139.0=0) 且 G-SEL 为 OFF 状态 |
| A.9CF 高级自动调谐警告 16 | 调谐过程伺服处于 STO 状态 | 解除 STO 状态然后重试 |
| A.9D2 高级自动调谐警告 19 | 调谐完成后增益结果保存失败 | 调谐过程中请勿其他参数写入操作然后重试 |
| A.9D3 高级自动调谐警告 20 | 调谐过程上位机下行指令超时 | 检查 USB 接线是否良好或更换 USB 线然后重试 |

注：若发生调谐相关警告时，可无需手动清除，重新启动调谐即可。

7.5 参数调谐

本节对通过单参数调谐进行调整的方法进行说明。

7.5.1 关于单参数调谐

单参数调谐是从上位装置输入速度指令或位置指令，在运行的同时，手动进行调整的方法。

通过单参数调谐调整一个或两个值，就可以自动调整相关伺服增益的设定值。

单参数调谐对以下项目进行调整。

- 增益调整（速度环增益、位置环增益等）。
- 滤波器调整（转矩指令滤波器、陷波滤波器）。
- 摩擦补偿。
- A型抑振控制。

< 补充 >

在通过高级自动调谐 1、高级自动调谐 2 无法得到满意的响应特性时，请使用单参数调谐。

另外，在单参数调谐后还想进一步对各伺服增益进行微调时，请参照“调整应用功能”执行手动调谐。

注：调整中可能发生振动或超调。为确保安全，请在随时可以紧急停止的状态下执行高级调谐。

执行前的确认事项：

执行单参数调谐前，请务必确定以下设定。没有进行以下项目设定时，操作会显示“NO_OP”：

- 无电机测试功能选择需为无效 (Pn00C.0 = 0) 。
- 不得设定为禁止写入 (Fn010)。
- 设定免调整功能为无效 (Pn170.0 = 0) 。
- 通过速度控制执行调谐时，调谐模式设定为0或1。

7.5.2 单参数调谐的操作步骤

单参数调谐的操作步骤如下所示。

根据所选择的调整模式，单参数调谐的操作步骤有以下 2 种。

- Mode = 0或1时——模型追踪控制为“无效”，进行定位用途以外的调整。
- Mode = 2或3时——模型追踪控制为“有效”，进行定位专用的调整。

单参数调谐的操作可通过面板操作器或 HCServoWorks 中的任意一种来执行。

但面板操作器仅在将调谐模式设为“Mode = 0”、“Mode = 1”时才可操作。
请在利用高级自动调谐等正确设定转动惯量比（Pn103）后再进行操作。

7.6 关于自动调谐的补充说明

7.6.1 功能补充说明

自动陷波滤波功能：

通常请设为“自动调整”（出厂设定为“自动调整”）。

设为“自动调整”时，在执行该功能时将自动检出振动，并调整陷波滤波器。

请仅在不变更执行该功能前的陷波滤波器设定时，将其设为“不自动调整”。

表 156. 自动陷波滤波参数

| 参数 | | 含义 | 生效时间 | 分类 |
|-------|------------------|-----------------------|------|----|
| Pn460 | n. □□□ 0 | 不通过辅助功能自动调整第 1 段陷波滤波器 | 即时生效 | 调谐 |
| | n. □□□ 1 (出厂设定) | 通过辅助功能自动调整第 1 段陷波滤波器 | | |
| | n. □ 0 □□ | 不通过辅助功能自动调整第 2 段陷波滤波器 | | |
| | n. □ 1 □□ (出厂设定) | 通过辅助功能自动调整第 2 段陷波滤波器 | | |

A 型抑振控制功能：

A 型抑振控制在发生不适用陷波滤波器的低频振动时有效。

通常请设为“自动调整”（出厂设定为“自动调整”）。

设为“自动调整”时，在高级自动调谐时会自动检出振动，自动调整并设定 A 型抑振控制。

表 157. A 型抑振控制参数

| 参数 | | 含义 | 生效时间 | 分类 |
|-------|------------------|---------------------|------|----|
| Pn160 | n. □□ 0 □ | 不使用辅助功能自动调整 A 型抑振控制 | 即时生效 | 调谐 |
| | n. □□ 1 □ (出厂设定) | A 型抑振控制通过辅助功能进行自动调整 | | |

振动抑制功能：

振动抑制功能主要是用来抑制定位时由于机台等的振动而引发的 1 ~ 100Hz 左右的低频振动（晃动）。

通常请设为“自动调整”（出厂设定为“自动调整”）。

设为“自动调整”时，在高级自动调谐时会自动检出振动，自动调整并设定振动抑制控制。

请仅在不变更执行高级自动调谐前设定的振动抑制控制的设定时，将其设为“不自动调整”。

表 158. 振动抑制功能参数

| 参数 | | 含义 | 生效时间 | 分类 |
|-------|------------------|---------------------|------|----|
| Pn140 | n. □ 0 □□ | 振动抑制功能不通过辅助功能进行自动调整 | 即时生效 | 调谐 |
| | n. □ 1 □□ (出厂设定) | 振动抑制功能通过辅助功能进行自动调整 | | |

摩擦补偿功能：

摩擦补偿功能是针对下列状态变化的补偿功能。

- 机器滑动部位的润滑剂粘性阻力变动
- 机械组装偏差引起的摩擦阻力变动
- 老化引起的摩擦阻力变动

摩擦补偿的适用条件因模式而不同。“Mode = 1”遵从“摩擦补偿功能选择（Pn408.3）”的设定。“Mode = 2”或“Mode = 3”则与“摩擦补偿功能选择（Pn408.3）”的设定无关，通过“摩擦补偿功能有效”进行调整。

表 159. 摩擦补偿功能参数

| 摩擦补偿功能选择 | | 参数 | “Mode = 1” | “Mode = 2” | “Mode = 3” |
|----------|-----------|-------|----------------|------------|------------|
| | | Pn408 | n.0 □□□ (出厂设定) | 摩擦补偿无效时调整 | 摩擦补偿有效时调整 |
| n.1 □□□ | 摩擦补偿有效时调整 | | | | |

前馈功能:

在出厂设定模式下通过“Mode= 2”、“Mode = 3”进行调整后,“前馈 (Pn109)”、“速度前馈 (V-REF) 输入”以及“转矩前馈 (T-REF) 输入”将变为无效。

根据系统构成,若要同时使用来自上位装置的“速度前馈 (V-REF) 输入”、“转矩前馈 (T-REF) 输入”以及模型追踪控制,请设为 Pn140.3 = 1。

表 160. 前馈功能参数

| 参数 | | 含义 | 生效时间 | 分类 |
|-------|----------------|-----------------------|------|----|
| Pn140 | n.0 □□□ (出厂设定) | 不同时使用模型追踪控制和速度 / 转矩前馈 | 即时生效 | 调谐 |
| | n.1 □□□ | 同时使用模型追踪控制和速度 / 转矩前馈 | | |

注: 在该功能下使用模型追踪控制时,模型追踪控制将在伺服内部设定最佳前馈。因此,通常不同时使用来自上位装置的“速度前馈 (V-REF) 输入”和“转矩前馈 (T-REF) 输入”。但可根据需要同时使用模型追踪控制和“速度前馈 (V-REF) 输入”、“转矩前馈 (T-REF) 输入”。此时,如果输入的前馈不正确,则有可能引起超调,敬请注意。

7.6.2 相关参数

有关参数,如下表 161 所示。

- 与该功能相关的参数

执行该功能时使用或者参照的参数。

- 执行该功能时可否变更参数的设定值。

“否”: 执行该功能时不能通过 HCServoWorks 等变更参数。

“可”: 执行该功能时可通过 HCServoWorks 等变更参数。

- 执行该功能之后有无参数的自动设定

“有”: 执行该功能后参数设定值将被自动设定或调整。

“无”: 执行该功能后参数设定值不被自动设定或调整。

表 161. 单参数调谐相关参数

| 参数 | 名称 | 可否变更设定值 | 有无自动设定 |
|-------|---------------------|---------|--------|
| Pn100 | 速度环增益 | 否 | 有 |
| Pn101 | 速度环积分时间常数 | 否 | 有 |
| Pn102 | 位置环增益 | 否 | 有 |
| Pn103 | 转动惯量比 | 否 | 无 |
| Pn121 | 摩擦补偿增益 | 否 | 有 |
| Pn123 | 摩擦补偿系数 | 否 | 有 |
| Pn124 | 摩擦补偿频率补偿 | 否 | 无 |
| Pn125 | 摩擦补偿增益修正 | 否 | 有 |
| Pn401 | 第 1 段第 1 转矩指令滤波时间常数 | 否 | 有 |
| Pn408 | 转矩类功能开关 | 可 | 有 |
| Pn409 | 第 1 段陷波滤波器频率 | 否 | 有 |
| Pn40A | 第 1 段陷波滤波器 Q 值 | 否 | 有 |
| Pn40C | 第 2 段陷波滤波器频率 | 否 | 有 |
| Pn40D | 第 2 段陷波滤波器 Q 值 | 否 | 有 |

| | | | |
|-------|----------------|---|---|
| Pn140 | 模型追踪控制类开关 | 可 | 有 |
| Pn141 | 模型追踪控制增益 | 否 | 有 |
| Pn142 | 模型追踪控制增益补偿 | 否 | 有 |
| Pn143 | 模型追踪控制偏置（正转方向） | 否 | 有 |
| Pn144 | 模型追踪控制偏置（反转方向） | 否 | 有 |
| Pn145 | 振动抑制 1 频率 A | 否 | 有 |
| Pn146 | 振动抑制 1 频率 B | 否 | 有 |
| Pn147 | 模型追踪控制速度前馈补偿 | 否 | 有 |
| Pn160 | 抑振控制类开关 | 可 | 有 |
| Pn161 | A 型抑振频率 | 否 | 有 |
| Pn163 | A 型抑振阻尼增益 | 否 | 有 |

7.7 A型抑振控制功能

本节对 A 型抑振控制功能进行说明。

7.7.1 关于A型抑振控制功能

A 型抑振控制功能用于在通过单参数调谐进行调整后，进一步提高抑制振动的效果。

A 型抑振控制功能可有效抑制提高控制增益时发生的 100 ~ 1000Hz 左右的持续振动。

该功能将通过高级自动调谐或高级自动调谐 2 被自动设定，因此几乎无需使用。请仅在需要进一步实施微调以及因振动检出失败而需要重新调整时使用。

执行该功能后，若要提高响应特性，请执行单参数调谐等。通过单参数调谐等提高了防振增益后，有可能再次发生振动。此时，请再次执行该功能，进行微调。

注：1. 执行该功能后，相关参数将被自动设定。因此，在执行该功能前后，响应性可能会发生较大变化，为安全起见，请在随时可以紧急停止的状态下执行该功能。

2. 执行 A 型抑振控制功能之前，请通过高级自动调谐等来正确设定转动惯量比（Pn103）。否则可能无法进行正常控制，导致振动发生。

3. 使用该功能可检出的振动频率范围为 100Hz ~ 1,000Hz。检出范围外的振动不能被检出，而显示“F----”。此时请通过单参数调谐的“Mode = 2”自动设定陷波滤波器，或使用振动抑制功能。

4. 增大 A 型防振阻尼增益（Pn163），可以提高抑振效果，但阻尼增益过大反而可能会增大振动。请一边确认抑振效果，一边在 0% ~ 200% 的范围内以 10% 为单位逐渐增大阻尼增益的设定值。阻尼增益达到 200% 后仍然无法获得抑振效果时，请中止设定，通过单参数调谐等来降低控制增益。

(一). 执行前的确认事项:

执行 A 型抑振控制前，请务必确定以下设定。没有进行以下项目设定时，操作会显示“NO_OP”:

- 免调整选择无效（Pn170.0 = 0）。
- 无电机测试功能选择需为无效（Pn00C.0 = 0）。
- 不得为转矩控制。
- 不得设定为禁止写入（Fn010）。

7.7.2 A型抑振控制功能的操作步骤

在输入动作指令后发生振动的情况下执行该功能。

A 型抑振控制功能通过 HCServoWorks 来执行。该功能不能通过面板操作器来操作。

A 型抑振控制功能的操作步骤如下所示。

- 初次使用A型抑振控制功能时。
- 不知道振动频率时。
- 知道振动频率时。
- 使用A型抑振控制功能后进一步进行微调时。

7.7.3 相关参数

有关参数，如下表 162 所示。

- 与该功能相关的参数。

执行该功能时使用或者参照的参数。

- 执行该功能时可否变更参数的设定值。

“否”：执行该功能时不能通过 HCServoWorks 等变更参数。

“可”：执行该功能时可通过 HCServoWorks 等变更参数。

- 执行该功能之后有无参数的自动设定。

“有”：执行该功能后参数设定值将被自动设定或调整。

“无”：执行该功能后参数设定值不被自动设定或调整。

- 执行该功能之后有无参数的自动设定。

表 162. A 型抑制控制功能参数

| 参数 | 名称 | 可否变更设定值 | 有无自动设定 |
|-------|------------------|---------|--------|
| Pn160 | 抑振控制类开关 | 可 | 有 |
| Pn161 | A 型抑振频率 | 否 | 有 |
| Pn162 | A 型抑振增益补正 | 可 | 无 |
| Pn163 | A 型抑振阻尼增益 | 否 | 有 |
| Pn164 | A 型抑振滤波时间常数 1 补正 | 可 | 无 |
| Pn165 | A 型抑振滤波时间常数 2 补正 | 可 | 无 |

7.8 振动抑制功能

本节对振动抑制功能进行说明。

7.8.1 关于振动抑制功能

振动抑制功能主要用来抑制定位时由于机台等的振动而引发的 1 ~ 100Hz 左右的过低频振动（晃动）。

该功能将通过高级自动调谐 1 或高级自动调谐 2 被自动设定，因此几乎无需使用。请仅在需要进一步实施微调以及因振动检出失败而需要重新调整时使用。

执行该功能后，若要提高响应特性，请执行单参数调谐。

注：执行该功能后，相关参数将被自动设定。因此，在执行该功能前后，响应性可能会发生较大变化，为安全起见，请在随时可以紧急停止的状态下执行该功能。

执行该功能之前，请通过高级自动调谐等正确设定转动惯量比（Pn103）。否则可能无法进行正常控制，导致振动发生。

使用该功能可检出的振动频率范围为 1 ~ 100Hz。检出范围外的振动不能被检出，而显示“F----”。

如果未发生因位置偏差引起的振动，或振动频率在检出频率范围外，则不能检出振动。此时，请使用位移仪或振动计等可以测量振动频率的仪器对振动进行测量。

在无法用自动检出的振动频率来消除振动时，可能是实际振动频率和检出频率之间出现了误差，请对振动频率进行微调。

(1) 执行前的确认事项

执行振动抑制功能前，请务必确定以下设定。没有进行以下项目设定时，操作会显示“NO_OP”：

- 需为位置控制。
- 设定免调整功能为无效（Pn170.0 = 0）。

- 无电机测试功能选择需为无效 (Pn00C.0 = 0)。
- 不得设定为禁止写入 (Fn010)。

(2) 影响性能的项目

对于停止时持续发生的振动，无法通过振动抑制功能获得充分的振动抑制效果。此时，请通过 A 型抑振控制功能或单参数调谐来进行调整。

(3) 关于振动频率的检出

位置偏差中未出现振动或位置偏差的振动较小时，可能无法检出频率。通过改变相对于定位完成幅宽 (Pn522) 的比率，即残留振动检出幅宽 (Pn560) 的设定，可以调整检出灵敏度，因此请调整残留振动检出幅宽 (Pn560)，再次执行振动频率的检出。

表 163. 振动频率的检出参数设置

| Pn560 | 残留振动检出幅度 | | | 速度 | 位置 | 转矩 | 生效时间 | 分类 |
|-------|----------|------|------|----|----|----|------|----|
| | 设定范围 | 设定单位 | 出厂设定 | | | | | |
| | 1-3000 | 0.1% | 400 | | | | | |

注：请以 10% 为大致标准来变更设定值。设定值越小，检出灵敏度越高，但设定值过小可能无法正确检出振动。振动频率的自动检出在每次定位动作时所检出的频率会有一些差异。请执行数次定位动作，边确认抑振效果边进行调整。

7.8.2 振动抑制功能的注意事项

振动抑制功能的操作步骤如下所示。

振动抑制功能的操作可通过 HCServoWorks 来执行。该功能不能通过面板操作器来操作。

关于振动抑制功能的补充信息：

振动抑制功能的补充信息如下所示。

前馈功能：

出厂设定模式下，“前馈 (Pn109)”、“速度前馈 (V-REF) 输入”以及“转矩前馈 (T-REF) 输入”将变为无效。

根据系统构成，若要同时使用来自上位装置的“速度前馈 (V-REF) 输入”、“转矩前馈 (T-REF) 输入”和模型追踪控制，请设为 Pn140.3 = 1。

表 164. 前馈功能参数

| 参数 | 含义 | 生效时间 | 分类 |
|-------|----------------|------|----|
| Pn140 | n.0 □□□ (出厂设定) | 即时生效 | 调谐 |
| | n.1 □□□ | | |

注：在该功能下使用模型追踪控制时，模型追踪控制将在伺服内部设定最佳前馈。

因此，通常不同时使用来自上位装置的“速度前馈 (V-REF) 输入”和“转矩前馈 (T-REF) 输入”。

但可根据需要同时使用模型追踪控制和“速度前馈 (V-REF) 输入”、“转矩前馈 (T-REF) 输入”。

此时，如果输入的前馈不正确，则有可能引起超调，敬请注意。

7.8.3 有关参数

有关参数，如下表所示。

- 与该功能相关的参数

执行该功能时使用或者参照的参数。

- 执行该功能时可否变更参数的设定值

“否”：执行该功能时不能通过 HCServoWorks 等变更参数。

“可”：执行该功能时可通过 HCServoWorks 等变更参数。

- 执行该功能之后有无参数的自动设定
- “有”：执行该功能后参数设定值将被自动设定或调整。
- “无”：执行该功能后参数设定值不被自动设定或调整。

表 165. 振动抑制功能参数

| 参数 | 名称 | 可否变更设定值 | 有无自动设定 |
|-------|----------------|---------|--------|
| Pn140 | 模型追踪控制类开关 | 可 | 有 |
| Pn141 | 模型追踪控制增益 | 否 | 有 |
| Pn142 | 模型追踪控制增益修正 | 否 | 无 |
| Pn143 | 模型追踪控制偏置（正转方向） | 否 | 无 |
| Pn144 | 模型追踪控制偏置（反转方向） | 否 | 无 |
| Pn145 | 振动抑制 1 频率 A | 否 | 有 |
| Pn146 | 振动抑制 1 频率 B | 否 | 有 |
| Pn147 | 模型追踪控制速度前馈补偿 | 否 | 无 |
| Pn14A | 振动抑制 2 频率 | 否 | 无 |
| Pn14B | 振动抑制 2 修正 | 否 | 无 |

7.9 调整应用功能

以下对通过高级自动调谐 1、高级自动调谐 2 以及单参数调谐进行调整后，进一步进行个别调整时的功能进行说明。

- 增益切换。
- 摩擦补偿功能。
- 电流控制模式选择。
- 电流增益值设定功能。
- 速度检出方法选择功能

7.9.1 切换增益

增益切换功能中有使用外部输入信号的“手动增益切换”和自动进行切换的“自动增益切换”。

通过使用增益切换功能，可在定位时提高增益、缩短定位时间，在电机停止时降低增益、抑制振动。

表 166. 切换增益参数

| 参数 | 含义 | 生效时间 | 分类 |
|-------|----------------|------|----|
| Pn139 | n. □□□ 0（出厂设定） | 即时生效 | 调谐 |
| | n. □□□ 2 | | |

注：1. n. □□□ 1 为保留参数（请勿设定）。

2. 关于切换的增益组合，请参照“（1）切换的增益组合”。
3. 关于手动切换增益，请参照“（2）手动切换增益”。
4. 关于自动切换增益，请参照“（3）自动切换增益”。

（1）切换的增益组合

表 167. 切换的增益组合

| 切换的增益 | 速度环增益 | 速度环积分时间常数 | 位置环增益 | 转矩指令滤波器 | 模型追踪控制增益* | 模型追踪控制增益修正* | 摩擦补偿增益 |
|--------|---------------|-------------------|---------------|-----------------------------|------------------|--------------------|------------------|
| 第 1 增益 | 速度环增益 (Pn100) | 速度环积分时间常数 (Pn101) | 速度环增益 (Pn102) | 第 1 段第 1 转矩指令滤波时间常数 (Pn401) | 模型追踪控制增益 (Pn141) | 模型追踪控制增益修正 (Pn142) | 模型摩擦补偿增益 (Pn121) |

| | | | | | | | |
|--------|----------------------|---------------------------|---------------------|-------------------------------------|--------------------------|-------------------------------|--------------------------|
| 第 2 增益 | 第 2 速度环增益 (Pn104) | 第 2 速度环积分 时间常数 (Pn105) | 第 2 位置环增 (Pn106) | 第 1 段第 2 转矩 指令滤波时间常 数 (Pn412) | 第 2 模型追踪控 制增益 (Pn148) | 第 2 模型追踪 控制增益补正 (Pn149) | 第 2 模型摩擦补 偿增益 (Pn122) |
|--------|----------------------|---------------------------|---------------------|-------------------------------------|--------------------------|-------------------------------|--------------------------|

* 模型追踪控制增益、模型追踪控制增益补正的增益切换仅适用于“手动切换增益”。

另外，在这些参数中，仅在同时满足下列条件并输入增益切换信号时切换增益。不满足条件时，即使上表中其它的参数切换，这些参数也不会切换。

- 无指令
- 电机停止中

(2) 手动切换增益

“手动切换增益”通过外部输入信号 (/G-SEL) 来切换第 1 增益及第 2 增益。

表 168. 手动切换增益参数

| 参数 | 含义 | 生效时间 | 分类 |
|-------|---|------|----|
| Pn139 | n. □□□ 0 (出厂设定) 手动切换增益 通过外部输入信号 (/G-SEL) 手动切换增益 | 即时生效 | 调谐 |

表 169. 手动切换增益

| 种类 | 信号名 | 连接器针号 | 设定 | 含义 |
|----|--------|-------|-----|------------|
| 输入 | /G-SEL | 需要分配 | OFF | 切换为第 1 增益。 |
| | | | ON | 切换为第 2 增益。 |

(3) 自动切换增益

“自动切换增益”仅在位置控制时有效。切换条件通过以下设定执行。

表 170. 自动切换增益参数

| 参数 | 切换条件 | 切换增益 | 切换等待时 | 切换时间 |
|-------|----------|------------------|-----------------|-----------------|
| Pn139 | 条件 A 成立 | 第 1 增益 第 2 增益 | 等待时间 1 Pn135 | 切换时间 1 Pn131 |
| | 条件 A 不成立 | 第 2 增益 第 1 增益 | 等待时间 2 Pn136 | 切换时间 2 Pn132 |

请从以下设定中选择自动切换增益的“切换条件 A”。

表 171. 自动切换增益的“切换条件 A”参数

| 参数 | 位置控制 切换条件A | 位置控制以外 (不切换) | 有效时刻 | 分类 |
|-------|------------------|------------------------------|-----------|------------|
| Pn139 | n. □□ 0 □ (出厂设定) | 定位完成信号 (/COIN) ON | 固定于第 1 增益 | 即刻生效 调谐 |
| | n. □□ 1 □ | 定位完成信号 (/COIN) OFF | 固定于第 2 增益 | |
| | n. □□ 2 □ | 定位接近信号 (/NEAR) ON | 固定于第 1 增益 | |
| | n. □□ 3 □ | 定位接近信号 (/NEAR) OFF | 固定于第 2 增益 | |
| | n. □□ 4 □ | 位置指令滤波器输出 = 0 且指令脉冲输入 OFF | 固定于第 1 增益 | |
| | n. □□ 5 □ | 位置指令脉冲输入 ON | 固定于第 2 增益 | |

* 自动切换模式 1 (Pn139.0=2)

切换增益时的等待时间和切换时间之间的关系

例如，在以定位完成信号（/COIN）ON 为条件的自动切换增益模式下，假设为从位置环增益 Pn102 切换为第 2 位置环增益 Pn106 的情况。切换条件的 /COIN 信号为 ON，且从切换条件已成立的时间开始等待了等待时间 Pn135 后，在切换时间 Pn131 期间将增益从 Pn102 到 Pn106 进行直线变更。



图 110. 切换增益时的等待时间和切换时间之间的关系

注：增益切换在 PI 或 I-P 控制方式（Pn10B）下均可执行。

(4) 相关参数

表 172. 调整应用功能参数

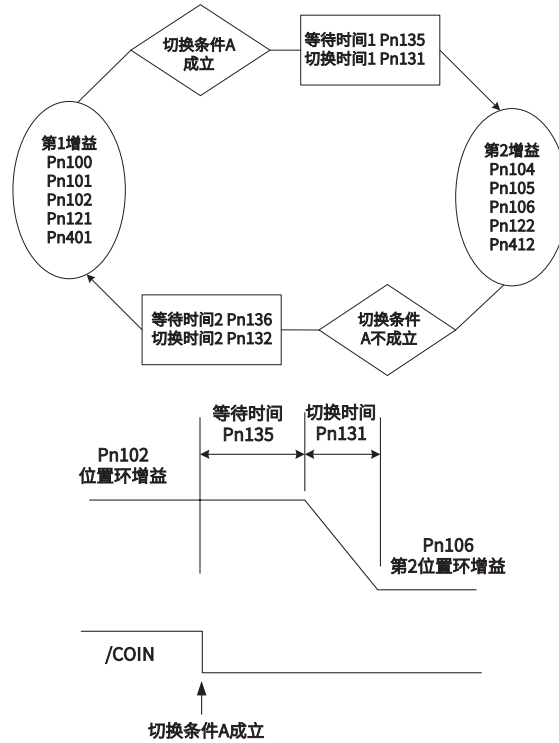
| 参数 | 含义 | 生效时间 | 分类 |
|-------|---------------------|------|----|
| Pn100 | 速度环增益 | 即时生效 | 调谐 |
| Pn101 | 速度环积分时间常数 | | |
| Pn102 | 位置环增益 | | |
| Pn401 | 第 1 段第 1 转矩指令滤波时间常数 | | |
| Pn141 | 模型追踪控制增益 | | |
| Pn142 | 模型追踪控制增益修正 | | |
| Pn121 | 摩擦补偿增益 | | |
| Pn104 | 第 2 速度环增益 | | |
| Pn105 | 第 2 速度环积分时间常数 | | |
| Pn106 | 第 2 位置环增益 | | |
| Pn412 | 第 1 段第 2 转矩指令滤波时间常数 | | |
| Pn148 | 第 2 模型追踪控制增益 | | |
| Pn149 | 第 2 模型追踪控制增益修正 | | |
| Pn122 | 第 2 摩擦补偿增益 | | |

(5) 自动增益切换相关参数

表 173. 自动增益切换相关参数

| 参数 | 含义 | 生效时间 | 分类 |
|-------|------------|------|----|
| Pn131 | 增益切换时间 1 | 即时生效 | 调谐 |
| Pn132 | 增益切换时间 2 | | |
| Pn135 | 增益切换等待时间 1 | | |
| Pn136 | 增益切换等待时间 2 | | |

(6) 相关监视

表 174. 自动增益切换相关监视编号

| 监视编号 | 监视名称 | 显示值 | 内容 |
|-------|--------|-----|-------------|
| Un014 | 有效增益监视 | 1 | 第 1 增益有效时显示 |
| | | 2 | 第 2 增益有效时显示 |

注：免调整功能有效时显示“1”。

表 175. 自动增益切换相关监视参数

| 参数 | 模拟量监视 | 监视名称 | 输出值 | 内容 |
|-------|----------|--------|-----|----------|
| Pn006 | n. □□ 0B | 有效增益监视 | 1V | 第 1 增益有效 |
| Pn007 | | | 2V | 第 2 增益有效 |

7.9.2 摩擦补偿的手动调整

摩擦补偿功能是对粘性摩擦变动及固定负载变动进行补正的功能。

摩擦补偿功能可以通过高级自动调谐 1、高级自动调谐 2、单参数调谐进行自动调整，下面就需要进行手动调整时的步骤进行说明。

(1) 需要设定的参数

要使用摩擦补偿功能，需要进行以下参数的设定。

表 176. 摩擦补偿功能参数

| 参数 | 含义 | 生效时间 | 分类 |
|-------|----------------|------|----|
| Pn408 | n.0 □□□ (出厂设定) | 即时生效 | 调谐 |
| | n.1 □□□ | | |

表 177. 摩擦补偿功能参数

| 参数 | 含义 | 生效时间 | 分类 |
|-------|----------|------|----|
| Pn121 | 摩擦补偿增益 | 即时生效 | 调谐 |
| Pn123 | 摩擦补偿系数 | | |
| Pn124 | 摩擦补偿频率补正 | | |
| Pn125 | 摩擦补偿增益补正 | | |

(2) 摩擦补偿功能的操作步骤

摩擦补偿功能的操作步骤如下所示。

注：使用摩擦补偿功能时，请尽可能正确地设定转动惯量比（Pn103）。如果转动惯量比设定错误，可能会引起振动。

① 将以下摩擦补偿相关参数恢复到出厂设定值。

摩擦补偿增益（Pn121）→出厂设定：100

摩擦补偿系数（Pn123）→出厂设定：0

摩擦补偿频率补正（Pn124）→出厂设定：0

摩擦补偿增益补正（Pn125）→出厂设定：100

注：请使摩擦补偿频率补正（Pn124）、摩擦补偿增益补正（Pn125）始终为出厂设定。

② 为确认摩擦补偿功能的效果，请逐渐增大摩擦补偿系数（Pn123）。

注：通常请将摩擦补偿系数（Pn123）的设定值设为 95% 以下。如果效果不够明显，请在不产生振动的范围内以 10% 的幅度增大摩擦补偿增益（Pn121）的设定值。

调整参数的效果：

Pn121: 摩擦补偿增益

设定对外部干扰的响应性的参数。设定值越高，对外部干扰的响应性越好，但在装置有共振频率时，设定值过高可能会产生振动。

Pn123: 摩擦补偿系数

设定摩擦补偿效果的参数。设定值越高效果越好，但设定值过高，响应也越容易发生振动。通常请将设定值设在 95% 以下。

③ 调整效果：调整结果以调整前和调整后的波形图示例表示如下。



图 111. 调整结果以调整前和调整后的波形图示例

7.9.3 电流控制模式选择功能

电流控制模式选择功能，可降低电机停止中的高频噪音。可使用该功能的伺服单元的型号如下所示。该功能在出厂设定模式下有效，被设定为在众多场合下有效的条件。使用该功能时，请设定 Pn009.1 = 1。

表 178. 电流控制模式选择功能参数

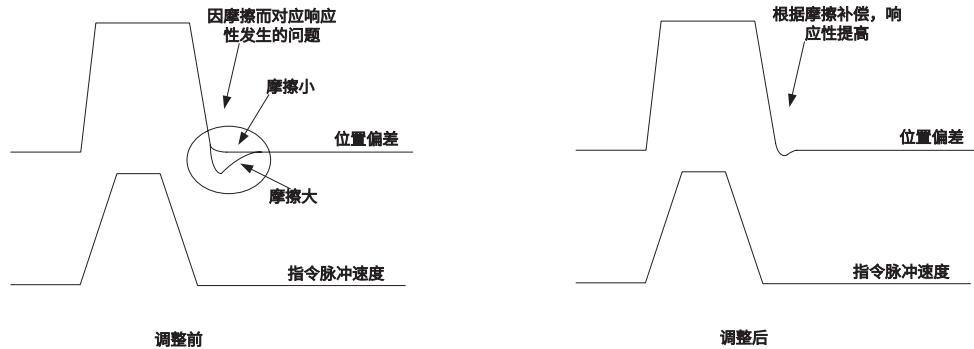
| 参数 | 含义 | 生效时间 | 分类 |
|-------|-------------------|--------|----|
| Pn009 | n. □ □ 0 □ | 再次接通电源 | 调谐 |
| | n. □ □ 1 □ (出厂设定) | | |

7.9.4 电流增益值设定功能

电流增益值设定功能是根据速度环增益（Pn100）来调整伺服单元内部的电流控制参数，以降低噪音的功能。通过降低电流增益值（Pn13D 为 2000 时，电流增益为内部设定值），可降低噪音等级。但同时会导致伺服单元的响应特性变差。因此，请在能够确保响应特性的范围内调整。另外，转矩控制（Pn000.1 = 2）时无效。



- 选择电源控制模式2，可能会导致停止中的负载率增大。

表 179. 电流增益值设定功能参数

| Pn13D | 电流增益值 | | | 生效时间 | 分类 |
|----------|-------|------|------|------|------|
| | 速度 | 位置 | 转矩 | | |
| | 设定范围 | 设定单位 | 出厂设定 | 即时生效 | 基本设定 |
| 100~2000 | 1% | 2000 | | | |

注：变更该功能后，速度环的响应特性也将发生变化，因此需要重新进行伺服调整。

7.9.5 速度检出方法选择功能

速度检出方法选择功能可使运行中的电机速度变得平滑。请设定 Pn009.2 = 1，选择速度检出 2，可使运行中的电机速度变得平滑。

表 180. 速度检出方法选择功能参数

| 参数 | 含义 | 生效时间 | 分类 |
|-------|-------------------|----------|--------|
| Pn009 | n. □ 0 □ □ (出厂设定) | 选择速度检出 1 | 再次接通电源 |
| | n. □ 1 □ □ | 选择速度检出 2 | |

注：变更速度检出方法后，速度环的响应特性也将发生变化，因此需要重新进行伺服调整。

7.10 其他调整功能

7.10.1 前馈

前馈是在位置控制时，进行前馈补偿以缩短定位时间的功能。

表 181. 前馈功能参数

| | | | | | | |
|-------|-----------|--------|------|------|------|----|
| Pn109 | 前馈 | | | 位置 | 生效时间 | 分类 |
| | 设定范围 | 设定单位 | 出厂设定 | 即时生效 | 基本设定 | |
| | 0~100 | 1% | 0 | | | |
| Pn10A | 前馈滤波器时间常数 | | | 位置 | 生效时间 | 分类 |
| | 设定范围 | 设定单位 | 出厂设定 | 即时生效 | 基本设定 | |
| | 0~6400 | 0.01ms | 0 | | | |

注：如果前馈设定的值过大，可能会引起机械振动。请将设定值降到 80% 以下。

7.10.2 P（比例）控制

通过输入信号（/P-CON）从上位装置选择 P 控制的动作。

但设定为带零位固定功能的速度控制时，由于设计有位置环，因此通常无需使用该功能。将 /P-CON 信号置为 ON 时，变为 P 控制。

(1)/P-CON 输入信号

将 /P-CON 用于 PI 控制 /P 控制的切换信号。

表 182. /P-CON 输入信号

| 种类 | 名称 | 连接端子 | 状态 | 含义 |
|----|--------|------|------------|---------------------|
| 输入 | /P-CON | 可分配 | OFF (H 电平) | 变为 PI 控制（比例 / 积分控制） |
| | | | ON (L 电平) | 变为 P 控制（比例控制） |

7.10.3 设定模式开关（P控制/PI控制切换）

模式开关是自动进行 P 控制、PI 控制切换的功能。

通过 Pn10B.0 设定切换条件，超过 Pn10C、Pn10D、Pn10E、Pn10F 的设定值时，P 控制起作用。

如果设定了切换条件和条件值，则可抑制加减速时的超调并缩短稳定时间。

(1)相关参数

通过 Pn10B.0 选择模式开关的切换条件。

表 183. 设定模式开关参数

| 参数 | 选择模式开关 | 设定条件值的参数 | 生效时刻 | 类别 | |
|-------|-------------------|------------|-------|------|------|
| Pn10B | n. □□□ 0 (出厂设定 0) | 以内部转矩指令为条件 | Pn10C | 即时生效 | 基本设定 |
| | n. □□□ 1 | 以速度指令为条件 | Pn10D | | |
| | n. □□□ 2 | 以加速度为条件 | Pn10E | | |
| | n. □□□ 3 | 以位置偏差为条件 | Pn10F | | |
| | n. □□□ 4 | 不选择模式开关 | - | | |

表 184. 设定切换条件值的参数

| 参数 | 含义 | 生效时间 | 分类 |
|-------|-------------|------|----|
| Pn10C | 模式开关 (转矩指令) | 即时生效 | 调谐 |
| Pn10D | 模式开关 (速度指令) | | |
| Pn10E | 模式开关 (加速度) | | |
| Pn10F | 模式开关 (位置偏差) | | |

例：将模式开关的切换条件作为转矩指令时（出厂设定）

转矩指令超出 Pn10C 中设定的转矩时，速度环将切换为 P 控制。

出厂时转矩指令值被设定为 200%。

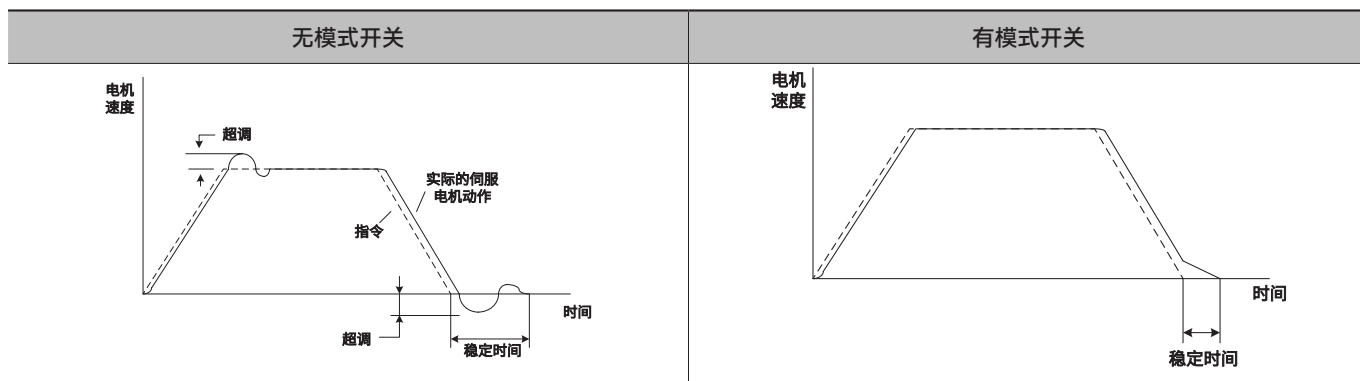

7.10.4 转矩指令滤波器

转矩指令中串行配置有一次延迟滤波器和陷波滤波器，各自独立发挥作用。

陷波滤波器通过 Pn408 来切换有效 / 无效。

(1) 转矩指令滤波器

可能因伺服驱动而导致机器振动时，如果对以下转矩指令滤波时间参数进行调整，则有可能消除振动。数值越小，越能进行响应性良好的控制，但受机械条件的制约。

表 185. 转矩指令滤波器参数

| Pn401 | 第1段第1转矩指令滤波时间常数 | | 速度 | 位置 | 转矩 | 生效时间 | 分类 |
|-------|-----------------|--------|------|----|----|------|----|
| | 设定范围 | 设定单位 | 出厂设定 | | | | |
| | 0~65535 | 0.01ms | 100 | | | | |

转矩指令滤波器的设定标准

- 速度环增益 (Pn100[Hz]) 和转矩滤波器时间常数 (Pn401[ms])
- 稳定控制范围的调整值 $Pn401[ms] \leq 1000 / (2\pi Pn100[Hz] \cdot 4)$
- 极限调整值 $Pn401[ms] < 1000 / (2\pi \cdot Pn100[Hz] \cdot 1)$

表 186. 第 2 段 2 次转矩指令滤波频参数

| Pn40F | 第2段2次转矩指令滤波频 | | 速度 | 位置 | 转矩 | 生效时间 | 分类 |
|-------|--------------|------|------|----|----|------|----|
| | 设定范围 | 设定单位 | 出厂设定 | | | | |
| | 100~5000 | 1Hz | 5000 | | | | |

表 187. 第 2 段 2 次转矩指令滤波器 Q 值参数

| Pn410 | 第2段2次转矩指令滤波器Q值 | | 速度 | 位置 | 转矩 | 生效时间 | 分类 |
|-------|----------------|--------|------|----|----|------|----|
| | 设定范围 | 设定单位 | 出厂设定 | | | | |
| | 50~100 | 0.01ms | 50 | | | | |

注：设定为 5000 时，滤波器变为无效。

(2)陷波滤波器

陷波滤波器是用来清除因滚珠丝杠轴的共振等引起的特定振动频率成分的滤波器。

增益曲线如下图所示，特定的频率（以下称为陷波频率）呈凹陷（notch）形状。通过这个特性，能够消除或降低陷波频率附近的频率成分。

陷波滤波器 Q 值的值越大，凹陷和相位延迟越厉害。

注：通过 Pn408 选择陷波滤波器的有效 / 无效。

表 188. 陷波滤波器的有效 / 无效参数

| 参数 | | 含义 | 生效时刻 | 类别 |
|-------|------------------|---------------|------|------|
| Pn408 | n. □□□ 0 (出厂设定) | 使第 1 段陷波滤波器无效 | 即时生效 | 基本设定 |
| | n. □□□ 1 | 使第 1 段陷波滤波器有效 | | |
| | n. □ 0 □□ (出厂设定) | 使第 2 段陷波滤波器无效 | | |
| | n. □ 1 □□ | 使第 2 段陷波滤波器有效 | | |

表 189. 机械的振动频率设定陷波滤波器的参数

| 参数 | 含义 | 生效时间 | 分类 |
|-------|-----------------|------|----|
| Pn409 | 第 1 段陷波滤波器频率 | 即时生效 | 调谐 |
| Pn40A | 第 1 段陷波滤波器 Q 值 | | |
| Pn40B | 第 1 段陷波滤波器的陷波深度 | | |
| Pn40C | 第 2 段陷波滤波器频率 | | |
| Pn40D | 第 2 段陷波滤波器 Q 值 | | |
| Pn40E | 第 2 段陷波滤波器的陷波深度 | | |

注：1. 请勿将陷波滤波器频率（Pn409 或 Pn40C）设定为接近速度环的响应频率。至少应将该频率设定为速度环增益（Pn100）的 4 倍以上（但 Pn103 应正确设定）。若设定错误，可能会因发生振动而导致机械损坏。

2. 请务必在电机停止时变更陷波滤波器频率（Pn409 或 Pn40C）。如果在电机动作过程中进行变更，可能会导致振动。

Q值=0.7

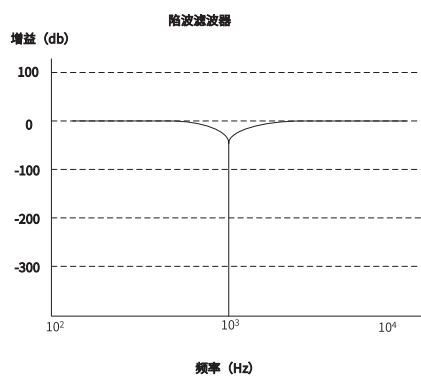

Q值=1.0

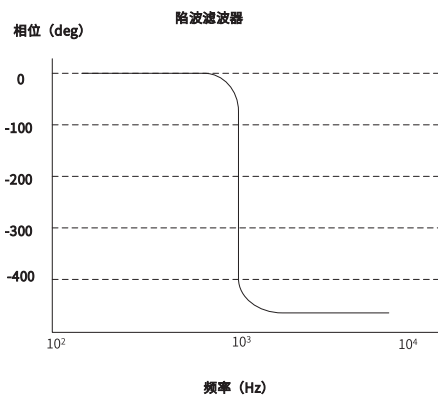
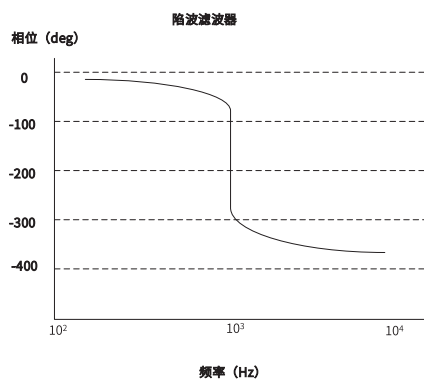
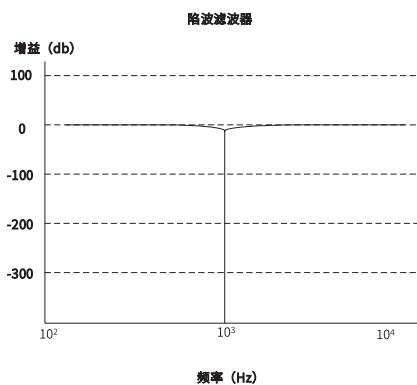

第 8 章 辅助功能

| | |
|---|-----|
| 8.1 辅助功能一览 | 188 |
| 8.2 报警记录的显示(Fn000) | 188 |
| 8.3 简易刚性选择(Fn001) | 189 |
| 8.4 JOG运行(Fn002) | 190 |
| 8.5 原点搜索定位(Fn003)..... | 191 |
| 8.6 程序JOG运行(Fn004)..... | 191 |
| 8.7 参数设定值的初始化(Fn005) | 192 |
| 8.8 报警记录的删除(Fn006) | 193 |
| 8.9 绝对值编码器的设定(初始化)以及编码器警报复位(Fn008)..... | 193 |
| 8.10 电机电流检出信号偏置量的自动调整(Fn00E) | 194 |
| 8.11 电机电流检出信号偏置量的手动调整(Fn00F) | 194 |
| 8.12 参数的写入禁止设定(Fn010) | 195 |
| 8.13 显示伺服单元的软件版本(Fn012) | 196 |
| 8.14 振动检测的检出值初始化(Fn01B)..... | 196 |
| 8.15 软件复位(Fn030)..... | 197 |
| 8.16 磁极检测(Fn080)..... | 197 |
| 8.17 高级自动调谐1(Fn201) | 198 |
| 8.18 高级自动调谐2(Fn202) | 198 |
| 8.19 EasyFFT(Fn206) | 199 |

8.1 辅助功能一览

辅助功能是指与伺服电机的运行、调整相关的功能。

在面板操作器上显示为以 Fn 开头的编号。

730W 可通过按换轴键更换轴号，每轴的辅助功能和操作步骤一致。

下表列出了辅助功能一览和参照项目。

表 190. 辅助功能一览表

| Fn 编号 | 功能 | 面板操作器的操作 | 使用HCServoWorks | 参考章节 |
|-------|-------------------------------------|----------|----------------|------|
| Fn000 | 显示警报记录 | 1 | 1 | 8.2 |
| Fn001 | 简易刚性选择 | 1 | 1 | 8.3 |
| Fn002 | JOG 运行 | 1 | 1 | 8.4 |
| Fn003 | 原点搜索 | 1 | 1 | 8.5 |
| Fn004 | 程序 JOG 运行 | 1 | 1 | 8.6 |
| Fn005 | 对参数设定值进行初始化 | 1 | 1 | 8.7 |
| Fn006 | 清除警报记录 | 1 | 1 | 8.8 |
| Fn008 | 绝对值编码器的设定（初始化）以及编码器警报复位 | 1 | 1 | 8.9 |
| Fn00E | 自动调整电机电流检出信号的偏置 | 1 | 1 | 8.10 |
| Fn00F | 手动调整电机电流检出信号的偏置 | 1 | 1 | 8.11 |
| Fn010 | 设定参数写入禁止 | 1 | 0 | 8.12 |
| Fn011 | 显示电机机型 | 0 | 1 | — |
| Fn012 | 显示软件版本 | 1 | 1 | 8.13 |
| Fn013 | 发生“旋转圈数上限值不一致 (A.CC0) 警报”时设定旋转圈数上限值 | 0 | 1 | — |
| Fn01B | 对振动检出的检出值进行初始化 | 0 | 1 | 8.14 |
| Fn030 | 软件复位 | 1 | 1 | 8.15 |
| Fn080 | 磁极检测 | 1 | 1 | 8.16 |
| Fn200 | 设定免调整值 | 1 | 1 | — |
| Fn201 | 高级自动调谐 | 1 | 1 | 8.17 |
| Fn202 | 指令输入型高级自动调谐 | 0 | 1 | 8.18 |
| Fn203 | 单参数调谐 | 1 | 1 | — |
| Fn204 | A 型抑振控制功能 | 0 | 1 | — |
| Fn205 | MFC 振动检测 | 0 | 1 | — |
| Fn206 | EasyFFT | 1 | 1 | 8.19 |
| Fn207 | 自动振动检测 | 0 | 1 | — |

1: 可操作 0: 不可操作

8.2 报警记录的显示(Fn000)

伺服单元有追溯显示功能，最多可以追溯显示 10 个已发生的警报记录。

可以确认发生警报的编号和时间戳。

时间戳是指以 100ms 为单位测量控制电源及主回路电源接通后持续的时间，在发生警报时显示总运行时间的功能。

如果按一年 365 天每天 24 小时运行，可以持续测量约 13 年。

<时间戳显示示例>

显示 36000 时

"36000x100" ["ms"]="3600" ["s"]="60" ["min"]="1" ["h"]

因此总运行时间为 1 小时。

警报记录的显示步骤如下所示：

- ① 按下 **(M)** 键切换到辅助功能模式“Fn000”。
- ② 长按 **(S)** 键 1 秒后，则显示最新的警报。
- ③ 短按 **(S)** 键后，显示报警时间戳的低四位，再短按 **(S)** 键一次，显示报警时间戳的中间四位，再短按 **(S)** 键一次，显示报警时间戳的最高两位；再短按 **(S)** 键一次，重新显示回当前查看的报警记录。
- ④ 每按一次 **(▲)** 键就往前显示一个旧警报。每按一次 **(▼)** 键，就往后显示一个新警报。左端数位的数字越大，显示的警报就越旧。
- ⑤ 按下 **(S)** 键约 1 秒钟，则返回辅助功能菜单“Fn000”的显示。

<补充>

- 连续发生相同警报时,如果发生错误的间隔不到1小时则不保存,超过1小时则全部保存。
- 未发生警报时,面板操作器上显示“口. _ _ _”

注意

- JOG运行过程中超程防止功能无效。运行的同时必须考虑所用机械的运行范围。

• 警报记录只有通过“警报记录的删除 (Fn006)”才能被删除。即使进行警报复位或者切断伺服单元的主回路电源,也无法删除警报记录。

8.3 简易刚性选择(Fn001)

简易刚性选择 (Fn001) 操作步骤如下：

- ① 在面板按 **(M)** 键选择辅助功能 Fn000，面板显示“Fn000”。
- ② 按下 **(▲)** 或 **(▼)** 键，面板显示为“Fn001”。
- ③ 按 **(S)** 键约 1 秒钟，面板显示为“d.000”。
- ④ 按下 **(▲)** 或 **(▼)** 键，调整偏置量。
- ⑤ 按 **(M)** 键后，面板显示“donE”闪烁约 1 秒后，面板显示“d.00X”。
- ⑥ 按 **(S)** 键约 1 秒钟，返回辅助功能面板显示“Fn001”。

表 191. 刚性等级对照表

| level (刚性等级) | PN100 (速度增益) | PN101 (速度积分) | PN102 (位置增益) | PN401 (转矩滤波) |
|--------------|--------------|--------------|--------------|--------------|
| 1 | 100 | 4500 | 140 | 300 |
| 2 | 200 | 3000 | 286 | 198 |
| 3 | 300 | 2500 | 428 | 148 |
| 4 | 400 | 2000 | 571 | 99 |
| 5 | 500 | 1666 | 714 | 82 |
| 6 | 600 | 1333 | 857 | 66 |
| 7 | 700 | 1166 | 1000 | 58 |
| 8 | 800 | 1000 | 1143 | 49 |
| 9 | 900 | 900 | 1286 | 44 |
| 10 | 1000 | 800 | 1429 | 39 |
| 11 | 1100 | 733 | 1571 | 36 |
| 12 | 1200 | 667 | 1714 | 33 |

| | | | | |
|----|------|-----|------|----|
| 13 | 1300 | 619 | 1857 | 30 |
| 14 | 1400 | 571 | 2000 | 28 |
| 15 | 1500 | 535 | 2143 | 26 |
| 16 | 1600 | 500 | 2286 | 24 |
| 17 | 1700 | 472 | 2428 | 23 |
| 18 | 1800 | 444 | 2571 | 22 |
| 19 | 1900 | 422 | 2714 | 20 |
| 20 | 2000 | 400 | 2857 | 19 |
| 21 | 2100 | 383 | 2940 | 18 |
| 22 | 2200 | 366 | 3080 | 17 |
| 23 | 2300 | 353 | 3220 | 16 |
| 24 | 2400 | 340 | 3370 | 15 |
| 25 | 2500 | 330 | 3500 | 14 |
| 26 | 2600 | 320 | 3650 | 13 |
| 27 | 2700 | 312 | 3800 | 12 |
| 28 | 2800 | 304 | 3930 | 11 |
| 29 | 2900 | 297 | 4118 | 10 |
| 30 | 3000 | 290 | 4250 | 9 |

8.4 JOG运行(Fn002)

JOG 运行是指不连接上位装置而通过速度控制来确认伺服电机动作的功能。

(1) 运行前的设定事项

要进行 JOG 运行，必须事先进行以下设定。

- S-ON输入信号ON时,请将其切换为OFF。
- 输入信号参数被设定为“S-ON强制有效”(常时伺服ON“有效”)时,请将其变更为“强制有效”以外的值。

表 192. 点动 (JOG) 速度参数

| Pn304 | 点动 (JOG) 速度 | | | 生效时间 | 分类 |
|-------|-------------|-------|------|------|------|
| | 速度 | 位置 | 转矩 | | |
| | 设定范围 | 设定单位 | 出厂设定 | | |
| | 0 ~ 10000 | 1 rpm | 500 | 即时生效 | 基本设定 |

- 请在考虑所用机械的运行范围后再设定JOG运行速度。JOG运行速度通过Pn304进行设定

(2) 操作步骤

下面说明伺服电机旋转方向设定为 Pn000.0=0，以 (CCW 方向为正转方向) 时的操作步骤。在 Fn002 过程中的加减速以 Pn305、Pn306 为准，对应这两个参数的使用请参照“6.9 软起动”章节。

JOG 运行的操作步骤如下所示：

- ① 按下 **(M)** 键切换到辅助功能模式“Fn000”。
- ② 按下 **(↑)** 或 **(↓)** 键显示“Fn002”。
- ③ 按下 **(S)** 键，显示“=JOG”。
- ④ 按下 **(M)** 键，显示“-JOG”进入伺服 ON (电机通电状态)。
- ⑤ 按下 **(↑)** 键 (正转) 或 **(↓)** 键 (反转)，在按键期间，伺服电机按照 Pn304 设定的速度旋转。
- ⑥ 按下 **(M)** 键，进入伺服 OFF (电机不通电) 状态。 < 补充 > 也可以按 **(S)** 键约 1 秒钟使伺服 OFF。
- ⑦ 按下 **(S)** 键约 1 秒钟，则返回“Fn002”的显示。

8.5 原点搜索定位(Fn003)

原点搜索是确定增量型编码器的原点脉冲（C相）位置并停止在该位的功能。该功能在需要对电机轴和机械位置进行定位时使用。

原点搜索可在下列条件下执行。

- S-ON未输入。

执行时的电机转速为 60rpm。



重要

- 原点搜索请在联轴节未联结的状态下执行。
- 执行原点搜索时，禁止正转驱动(P-OT)及禁止反转驱动(N-OT)无效。

原点搜索定位的操作步骤如下所示：

- ① 按下 **(M)** 键切换到辅助功能模式“Fn000”。
- ② 按下 **(^)** 或 **(v)** 键显示“Fn003”。
- ③ 长按 **(S)** 键一秒后，显示 Fn003（原点搜索）的执行画面“-.CSR”，持续时间大约 1 秒。
- ④ 先按 **(M)** 键伺服使能，再长按 **(^)**（电机正转）或 **(v)**（电机反转）进行原点搜索，伺服电机旋转原点搜索方向根据 Pn000.0 的设定而变化。一直按住 **(^)**（电机正转）或 **(v)**（电机反转）直到伺服电机停止，面板上闪烁显示“-.CSR”，此时电机搜索原点结束。
- ⑤ 原点搜索结束后，按 **(M)** 键使电机失能，面板显示“-.CSR”。
- ⑥ 长按 **(S)** 键 1 秒后，返回辅助功能菜单“Fn003”（原点搜索功能）面板显示。

8.6 程序JOG运行(Fn004)

程序 JOG 运行是指设定并执行由事先设定的运行模式、移动距离、移动速度、加减速时间、重复运转次数所决定的连续运行的功能。

该功能和 JOG 运行 (Fn002) 相同，设定时不连接上位装置，可以确认伺服电机的动作，执行简单的定位动作。

(1) 运行前的设定事项

要进行程序 JOG 运行，必须事先进行以下设定。

- 请在考虑所用机械的运行范围及安全的运行速度的基础上，设定正确的运行移动距离及运行速度。
- 请使伺服单元处于伺服准备就绪状态。
- S-ON输入信号ON时，请将其切换为OFF。

<补充>

- 可以执行位置指令滤波等在位置控制时使用的功能。
- 超程防止功能生效。

(2) 相关参数

可在程序 JOG 运行设定的参数如下所示。

表 193. 程序 JOG 运行设定参数

| Pn530 | 程序JOG运行类开关 | | | 速度 | 位置 | 转矩 | 生效时间 | 分类 |
|-------|--------------|------|------|------|------|----|------|----|
| | 设定范围 | 设定单位 | 出厂设定 | 即时生效 | 基本设定 | | | |
| | 0000 ~ 0005H | - | 0000 | | | | | |

| | | | | | | | | |
|-------|-----------------------------------|--------|-------|----|----|----|------|----|
| Pn531 | 程序JOG移动距离 | | | 速度 | 位置 | 转矩 | 生效时间 | 分类 |
| | 设定范围 | 设定单位 | 出厂设定 | | | | | |
| | 1 ~ 1073741824 (2 ³⁰) | 1 指令单位 | 32768 | | | | | |
| Pn533 | 点动 (JOG) 速度 | | | 速度 | 位置 | 转矩 | 生效时间 | 分类 |
| | 设定范围 | 设定单位 | 出厂设定 | | | | | |
| | 1 ~ 10000 | 1 rpm | 500 | | | | | |
| Pn534 | 点动 (JOG) 速度 | | | 速度 | 位置 | 转矩 | 生效时间 | 分类 |
| | 设定范围 | 设定单位 | 出厂设定 | | | | | |
| | 2 ~ 10000 | 1 ms | 100 | | | | | |
| Pn535 | 点动 (JOG) 速度 | | | 速度 | 位置 | 转矩 | 生效时间 | 分类 |
| | 设定范围 | 设定单位 | 出厂设定 | | | | | |
| | 0 ~ 10000 | 1 ms | 100 | | | | | |
| Pn536 | 点动 (JOG) 速度 | | | 速度 | 位置 | 转矩 | 生效时间 | 分类 |
| | 设定范围 | 设定单位 | 出厂设定 | | | | | |
| | 0 ~ 1000 | 1 次 | 1 | | | | | |

表 194. Pn530 设定参数

| 参数 | 含义 | 出厂设定 | |
|----------|--|--|---|
| Pn530 | n. □□□ 0 | (等待时间 Pn535 → 正转移动 Pn531) × 移动次数 Pn536 | 0 |
| | n. □□□ 1 | (等待时间 Pn535 → 反转移动 Pn531) × 移动次数 Pn536 | |
| | n. □□□ 2 | (等待时间 Pn535 → 正转移动 Pn531) × 移动次数 Pn536 | |
| | | (等待时间 Pn535 → 反转移动 Pn531) × 移动次数 Pn536 | |
| | n. □□□ 3 | (等待时间 Pn535 → 正转移动 Pn531) × 移动次数 Pn536 | |
| | | (等待时间 Pn535 → 反转移动 Pn531) × 移动次数 Pn536 | |
| n. □□□ 4 | (等待时间 Pn535 → 正转移动 Pn531 → 等待时间 Pn535 → 反转移动 Pn531) × 移动次数 Pn536 | | |
| n. □□□ 5 | (等待时间 Pn535 → 正转移动 Pn531 → 等待时间 Pn535 → 正转移动 Pn531) × 移动次数 Pn536 | | |

(3) 无限次运行的设定方法

- Pn530.0=0/1/4/5时，将程序JOG移动次数(Pn536) 设定为“0”，即可进行无限次运行。
- 程序JOG运行模式按照Pn530.0的设定。各种运行模式下,Pn536≠0时最大移动次数为1000次。**详情请参照表 8-3和表8-4。**

(4) 操作步骤

程序 JOG 运行的操作步骤如下所示：

- ① 按下 **(M)** 键切换到辅助功能模式“Fn000”。
- ② 按下 **(▲)** 或 **(▼)** 键显示“Fn004”。
- ③ 按下 **(S)** 键约 1 秒钟以上。
- ④ 按下 **(M)** 键，进入伺服 ON（电机通电状态）。
- ⑤ 按符合运行模式的最初动作方向的 **(▲)** 键或 **(▼)** 键，则经过设定的等待时间后开始动作。
- ⑥ 如果程序 JOG 运行结束，则闪烁显示“End”后返回步骤 4 的显示。

8.7 参数设定值的初始化(Fn005)



重要

- 参数设定值初始化必须在伺服OFF的状态下执行。在伺服ON的状态下无法执行。
- 为使设定生效，操作后必须重新接通伺服单元电源。

将参数恢复为出厂设定时使用的功能。

参数设定初始化操作步骤如下：

- ① 按下 **(M)** 键切换到辅助功能模式“Fn000”。
- ② 按下 **(↑)** 或 **(↓)** 键显示“Fn005”。
- ③ 按下 **(S)** 键约 1 秒钟以上，显示“P.INI”。
- ④ 按下 **(M)** 键，则开始参数的初始化。初始化期间，显示会闪烁。
- ⑤ 初始化完成后，“donE”约闪烁显示 1 秒钟。
- ⑥ 显示“donE”后，返回显示“P.INI”。
- ⑦ 按下 **(S)** 键，返回“Fn005”的显示。
- ⑧ 为使设定生效，请重新接通伺服单元的电源。

8.8 报警记录的删除(Fn006)

删除伺服单元中记录的所有警报记录的功能。

警报记录只能通过该功能删除。即使进行警报复位或者切断伺服单元的主回路电源，也无法删除警报记录。

报警记录的删除操作步骤如下所示：

- ① 按下 **(M)** 键切换到辅助功能模式“Fn000”。
- ② 按下 **(↑)** 或 **(↓)** 键显示“Fn006”。
- ③ 按下 **(S)** 键约 1 秒钟以上，显示“TRCLR”。
- ④ 按下 **(M)** 键，清除警报记录。清除后“donE”约闪烁显示 1 秒钟。
- ⑤ 显示“donE”后，返回显示。
- ⑥ 按下 **(S)** 键，返回“Fn006”的显示。

8.9 绝对值编码器的设定(初始化)以及编码器警报复位(Fn008)

危险 ⚠

- 执行绝对值编码器的设定后，旋转量数据为-2转 ~ +2转范围的值。由于机械系统的基准位置会发生变化，请根据设定后的位置确定上位装置的基准位置。
- 不进行上位装置的定位即运行机器，可能会发生意外的机械动作，导致人身事故或机械损坏。请谨慎运行机械。

在以下场合时，必须对绝对值编码器进行初始化设定。

- 系统首次投入使用时。
- 发生“编码器备份警报 (A.810)”时。
- 发生“编码器和数校验警报 (A.820)”时。
- 要将绝对值编码器的旋转量串行数据初始化时。

通过 Fn008 进行基本初始化设定

- ① 在面板按 **(M)** 键选择辅助功能 Fn000，面板显示“Fn000”。
- ② 按下 **(↑)** 或 **(↓)** 键显示“Fn008”。
- ③ 按 **(S)** 键约 1 秒钟，面板显示为“PGCLI”。

④ 按 \uparrow 键直至面板显示“PGCLS”。（如果中途进行了错误的按键操作，则面板显示“no_oP”约闪烁 1 秒钟，然后返回辅助功能执行模式。此时请从头开始重新操作）

⑤ 按 M 键，开始设定绝对值编码器初始化。设定完成后，面板显示“donE”约闪烁 1 秒钟。

⑥ 返回面板显示“PGCLS”。

⑦ 为使设定有效，请重新接通电源。

8.10 电机电流检出信号偏置量的自动调整(Fn00E)



重要

- 电机电流检出信号偏置量的自动调整必须在伺服 OFF 的状态下执行。
- 与其他伺服单元相比，产生的转矩波动明显较大时，请执行偏置量的自动调整。

功能仅要在要进一步减少转矩波动等需要进行更高精度的调整时使用。一般不需要进行调整

电机电流检出信号偏置量的自动调整的操作步骤如下：

- ① 按下 M 键切换到辅助功能模式“Fn000”。
- ② 按下 \uparrow 或 \downarrow 键显示“Fn00E”。
- ③ 按下 S 键约 1 秒钟以上，显示“CuR_o”。
- ④ 按下 M 键，清除警报记录。清除后“donE”约闪烁显示 1 秒钟。
- ⑤ 显示“donE”后，返回显示。
- ⑥ 按下 S 键，返回“Fn00E”的显示。

8.11 电机电流检出信号偏置量的手动调整(Fn00F)



重要

进行手动调整时，如果误执行了此功能，可能会导致特性下降。
要进行手动调整时，请遵循下述注意事项。

- 使伺服电机转速约为 100 rpm。
- 在模拟量监视状态下观测转矩指令监视，将波动调整到最小。

功能仅要在要进一步减少转矩波动等需要进行更高精度的调整时使用。一般不需要进行调整。

电机电流检出信号偏置量的自动调整的操作步骤如下：

- ① 按下 M 键切换到辅助功能模式“Fn000”。
- ② 按下 \uparrow 或 \downarrow 键显示“Fn00F”。
- ③ 调整 U 相偏置量按 S 键约 1 秒钟，显示“Cu1_o”。
- ④ 按下 S 键（不到 1 秒钟），显示 U 相偏置量。
- ⑤ 按下 \uparrow 键或 \downarrow 键，变更偏置量。转矩指令也必须一边观测监视信号一边谨慎地进行调整。
- ⑥ 按下 S 键（不到 1 秒钟），确定 U 相电流偏置调整。
- ⑦ 调整 V 相的偏置量。按 S 键约 1 秒钟，显示“Cu2_o”。
- ⑧ 按下 S 键（不到 1 秒钟），显示 V 相的偏置量。
- ⑨ 按下 \uparrow 键或 \downarrow 键，变更偏置量。转矩指令也必须一边观测监视信号一边谨慎地进行调整。
- ⑩ 按下 S 键（不到 1 秒钟），返回“Cu2_o”的显示，确认 W 相电流偏置调整。
- ⑪ 按下 S 键约 1 秒钟，返回“Fn00F”的显示。

8.12 参数的写入禁止设定(Fn010)

防止无意中写入参数的功能。

(1) 操作步骤

表 195. 参数数值设定值

| 数值 | 功能操作 |
|------|--------------------------|
| 0000 | 写入许可 (解除写入禁止) |
| 0001 | 写入禁止 (下一次接通电源后, 将无法写入参数) |

电机电流检出信号偏置量的自动调整的操作步骤如下:

- ① 按下 **(M)** 键切换到辅助功能模式“Fn000”。
- ② 按下 **(^)** 或 **(v)** 键显示“Fn010”。
- ③ 按下 **(S)** 键约 1 秒钟以上。
- ④ 按下 **(^)** 键或 **(v)** 键, 设定为下述任一值。参考表 195。
- ⑤ 显示“done”后, 返回显示“P000_”。
- ⑥ 按下 **(S)** 键约一秒钟, 返回“Fn010”的显示。
- ⑦ 为使设定生效, 请重新接通伺服单元电源。

注: Fn010 此功能调试软件上暂无法实现。

(2) 相关参数

所有的 Pn 口口口及“写入禁止设定对象辅助功能一览表”中列出的辅助功能 (Fn 口口口) 都可以设定为写入禁止或写入许可。

表 196. 写入禁止设定对象辅助功能一览表

| Fn 编号 | 功能 | 面板操作器的操作 | 使用HCServoWorks HCServoWorks. |
|-------|-------------------------------------|----------|---------------------------------|
| Fn001 | 简易刚性选择 | 1 | 1 |
| Fn002 | JOG 运行 | 1 | 1 |
| Fn003 | 原点搜索 | 1 | 1 |
| Fn004 | 程序 JOG 运行 | 1 | 1 |
| Fn005 | 对参数设定值进行初始化 | 1 | 1 |
| Fn006 | 清除警报记录 | 1 | 1 |
| Fn008 | 绝对值编码器的设定 (初始化) 以及编码器警报复位 | 1 | 1 |
| Fn00E | 自动调整电机电流检出信号的偏置 | 1 | 1 |
| Fn00F | 手动调整电机电流检出信号的偏置 | 1 | 1 |
| Fn013 | 发生“旋转圈数上限值不一致 (A.CC0) 警报”时设定旋转圈数上限值 | 0 | 1 |
| Fn01B | 对振动检出的检出值进行初始化 | 0 | 1 |
| Fn080 | 磁极检测 | 1 | 1 |
| Fn200 | 设定免调整值 | 1 | 1 |
| Fn201 | 高级自动调谐 | 1 | 1 |
| Fn202 | 指令输入型高级自动调谐 | 0 | 1 |
| Fn203 | 单参数调谐 | 1 | 1 |
| Fn204 | A 型抑振控制功能 | 0 | 1 |
| Fn205 | MFC 振动检测 | 0 | 1 |
| Fn206 | EasyFFT | 1 | 1 |
| Fn207 | 自动振动检测 | 0 | 1 |

参数的写入禁止设定 (Fn010) 生效时, 如果执行上述辅助功能, 面板操作器的显示如下, 无法执行相应操作。要执行这些辅助功能, 必须将 Fn010 变更为“写入许可”, 面板上显示“P000_”, 闪烁 1 秒钟。

8.13 显示伺服单元的软件版本(Fn012)

显示伺服单元及编码器的软件版本的功能。

显示伺服单元及编码器的软件版本操作步骤如下所示。

- ① 按下 **(M)** 键切换到辅助功能模式“Fn000”。
- ② 按下 **(^)** 或 **(v)** 键显示“Fn012”。
- ③ 按下 **(S)** 键约 1 秒钟以上，则显示 FPGA 版本，例如“R.2A11”。
- ④ 按下 **(M)** 键，则显示伺服单元的软件版本，例如“U.2B03”。
- ⑤ 按下 **(M)** 键，则显示伺服单元的机种信息版本，例如“P.2B06”。
- ⑥ 按下 **(S)** 键，返回“Fn012”的显示。

8.14 振动检测的检出值初始化(Fn01B)

该功能是指为了能在运行状态下检出机械振动后更准确地检出“振动警报 (A.520)”及“振动警告 (A.911)”而自动设定振动检出值 (Pn312) 的功能。

振动检出功能可检出伺服电机转速一定的振动成分。振动超出用下列检出公式求得的检出值时，将通过振动检出开关 (Pn310) 显示警报或警告。

$$\text{检出值} = \text{振动检出值 (Pn312}[\text{min}^{-1}]) \times \text{检出灵敏度 (Pn312}[\%]) / 100$$

<备注>

- 只有在通过出厂设定的振动检出值(Pn312)检出振动而没有在正确的时间显示“振动警报(A.520)”或“振动警告(A.911)”时，才能设定该功能。
- 根据所用机械的状态，振动警报和警告的检出灵敏度可能会有所差别。此时，请参考上述检出公式，对振动检出灵敏度(Pn311)进行微调。



重要

- 伺服增益设定不当时，可能难以检出振动。而且可能无法检出所发生的所有振动。
- 请设定适当的转动惯量比(Pn103)。设定不当时，可能会误检出，或无法检出振动警报和振动警告。
- 要设定此功能，客户必须以实际使用的指令来控制运行。
- 请在变为要设定振动检出值的运行状态后再执行。如果在伺服电机低速旋转时进行设定，则伺服ON后将立刻检出振动。如果在电机以最高转速10%以下的转速运行时进行设定，则会导致检出失败，显示“Error”。

(1) 操作步骤

电机电流检出信号偏置量的自动调整的操作步骤如下：

- ① 按下 **(M)** 键切换到辅助功能模式“Fn000”。
- ② 按下 **(^)** 或 **(v)** 键显示“Fn01B”。
- ③ 按下 **(S)** 键约 1 秒钟，显示“d.INIT”。
- ④ 按下 **(M)** 键，则“d.INIT”闪烁，检出并更新振动值。检出和更新会持续到再次按下 MODE/SET 键为止。
- ⑤ 在适当的时间再次按 **(M)** 键，结束检出和更新，使设定生效。正常完成设定后显示“done”。无法正常完成设定时显示“Error”。
- ⑥ 按下 **(S)** 键，返回“Fn01B”的显示。

(2) 相关参数

相关参数如下所示：

表 197. 振动检出的检出值初始化参数

| Pn311 | 程序JOG运行类开关 | | | 速度 | 位置 | 转矩 | 生效时间 | 分类 | |
|-------|------------|-------|------|----|----|------|------|----|------|
| | 设定范围 | 设定单位 | 出厂设定 | | | 即时生效 | | | 基本设定 |
| | 50 ~ 500 | 1% | 100 | | | | | | |
| Pn312 | 程序JOG移动距离 | | | 速度 | 位置 | 转矩 | 生效时间 | 分类 | |
| | 设定范围 | 设定单位 | 出厂设定 | | | 即时生效 | | | 基本设定 |
| | 0 ~ 5000 | 1 rpm | 50 | | | | | | |

Pn312 通过振动检出的检出值来设定，因此无需调整。检出灵敏度由 Pn311 设定。

表 198. Pn310 参数设定

| 参数 | 含义 | 生效时间 | 分类 | |
|-------|----------|-------------------|------|------|
| Pn310 | n. □□□ 0 | 不检出振动。（出厂设定） | 即时生效 | 基本设定 |
| | n. □□□ 1 | 检出振动后发出警告（A.911）。 | 即时生效 | 基本设定 |
| | n. □□□ 2 | 检出振动后发出警报（A.520）。 | | |

8.15 软件复位(Fn030)

过软件从内部使伺服单元复位的功能。变更参数设定后有时需要重新接通电源，使用该功能可使设定生效，而不需要重新接通电源。



重要

- 该功能必须在伺服OFF的状态下开始操作。
- 该功能和上位装置无关，可使伺服单元复位。请务必确认与上位装置的联锁已经解除。

件复位的操作步骤如下：

- ① 按下 **(M)** 键切换到辅助功能模式“Fn000”。
- ② 按下 **(↑)** 或 **(↓)** 键显示“Fn030”。
- ③ 按下 **(S)** 键约 1 秒钟，显示“5r5t1”。
- ④ 按下 **(↑)** 键，直至显示“5r5t5”。
- ⑤ 按下 **(M)** 键，则面板显示消失。
- ⑥ 按下 **(S)** 键，返回“Fn030”的显示。

8.16 磁极检测(Fn080)

磁极检测（Fn080）操作步骤如下：

- ① 按下 **(M)** 键切换到辅助功能模式“Fn000”。
- ② 按下 **(↑)** 或 **(↓)** 键显示“Fn080”。
- ③ 按下 **(S)** 键约 1 秒钟，显示“L0040”。
- ④ 按下 **(M)** 键，显示“-PdEt”。
- ⑤ 按下 **(M)** 键，则显示“-PdEt”，开始磁极检测。
- ⑥ 检测完成后跳转至“Fn080”。

8.17 高级自动调谐1(Fn201)

高级自动调谐 1 (Fn201) 操作步骤如下:

- ① 按下 **(M)** 键切换到辅助功能模式“Fn000”。
- ② 按下 **(▲)** 或 **(▼)** 键显示“Fn201”。
- ③ 按下 **(S)** 键约 1 秒钟, 进入启动前配置阶段, 根据需求进行调整
- (1) 显示“J. On”, 此时为勾选惯量自整定, 若想取消勾选按下 **(▲)** 键显示“J. ”。
- (2) 按下 **(M)** 键, 显示“0030”, 调谐移动距离, 单位: 圈, 用 **(▲)** 或 **(▼)** 键更改移动距离。
- (3) 按下 **(M)** 键, 显示“L 2”, 选择调谐模式^{*1}, 用 **(▲)** 或 **(▼)** 键更改模式。
- (4) 按下 **(M)** 键, 显示“t 2”, 选择机械结构^{*2}, 用 **(▲)** 或 **(▼)** 键更改模式。
- (5) 按下 **(M)** 键, 显示“GAIN”, 设置自动调谐初始增益等级, 用 **(▲)** 或 **(▼)** 键更改数值。
- (6) 按下 **(M)** 键, 显示“JrAt”, 设置自动调谐初始推定惯量, 用 **(▲)** 或 **(▼)** 键更改数值。
- (7) 按下 **(M)** 键, 显示“COIn”, 设置自动调谐初始定位精度, 用 **(▲)** 或 **(▼)** 键更改数值。
- (8) 按下 **(M)** 键, 显示“G.007”, 设置增益保存比例, 用 **(▲)** 或 **(▼)** 键更改数值, **(S)** 键移位。
- (9) 按下 **(M)** 键, 显示“Auto”, 默认开启自动化流程, 按 **(▲)** 更改设定, 显示“hAnd”, 关闭自动化流程。
- ④ 按下 **(S)** 键约 1 秒钟, 启动调谐, 自动执行以下相关按键操作;
如需手动按键操作, 在③.(9) 时设定为“hAnd”, 关闭自动化流程。
- ⑤ 显示“SET-”, 进入调谐流程。
- ⑥ 按下 **(◀)** 键, 伺服使能, 显示“SET-”或“SET-”。
- ⑦ 按下 **(▲)** 或 **(▼)** 键显示“J.100”, 进入惯量自推定阶段, 显示值闪烁, 推定完成后显示值不再闪烁。
- ⑧ 再次按下 **(▲)** 键或 **(▼)** 键显示“G.runs”, 开始增益搜索。
- ⑨ 增益搜索完成且无错误后, 显示“End”。
- ⑩ 按下 **(S)** 键, 显示“done”, 将调谐结果保存后自动退出高级自动调谐, 显示“Fn201”。

注: 1.*1 调谐模式详情见 7.3 高级自动调谐表 147 谐调模式说明表

2.*2 机械结构详情见 7.3 高级自动调谐表 148 机构选择说明表

3. 调谐过程中发生任何错误, 显示“Error”, 然后自动退出高级自动调谐并显示警告码, 如“.9C3”, 详见 7.3.2 《调谐警告号对应表》。

8.18 高级自动调谐2(Fn202)

高级自动调谐 2 (Fn202) 操作步骤如下:

- ① 按下 **(M)** 键切换到辅助功能模式“Fn000”。
- ② 按下 **(▲)** 或 **(▼)** 键显示“Fn202”。
- ③ 按下 **(S)** 键约 1 秒钟, 进入启动前配置阶段 *1 根据需求进行调整
- (1) 显示“J. On”, 此时为勾选惯量自整定, 若想取消勾选按下 **(▲)** 键显示“J. ”。
- (2) 按下 **(M)** 键, 显示“L 2”, 选择调谐模式^{*1}, 用 **(▲)** 或 **(▼)** 键更改模式。
- (3) 按下 **(M)** 键, 显示“t 2”, 选择机械结构^{*2}, 用 **(▲)** 或 **(▼)** 键更改模式。
- (4) 按下 **(M)** 键, 显示“GAIN”, 设置自动调谐初始增益等级, 用 **(▲)** 或 **(▼)** 键更改数值。
- (5) 按下 **(M)** 键, 显示“JrAt”, 设置自动调谐初始推定惯量, 用 **(▲)** 或 **(▼)** 键更改数值。

- (6) 按下 **(M)** 键，显示“**COIn**”，设置自动调谐初始定位精度，用 **(▲)** 或 **(▼)** 键更改数值。
- (7) 按下 **(M)** 键，显示“**G.007**”，设置增益保存比例，用 **(▲)** 或 **(▼)** 键更改数值，**(S)** 键移位。
- (8) 按下 **(M)** 键，显示“**Auto**”，默认开启自动化流程，按 **(▲)** 更改设定，显示“**hAnd**”，关闭自动化流程。
 - ④ 按下 **(S)** 键约 1 秒钟，启动调谐，自动执行以下相关按键操作；
如需手动按键操作，在③.(9) 时设定为“**hAnd**”，关闭自动化流程。
 - ⑤ 显示“**SET-**”，进入调谐流程。
 - ⑥ 从上位单元控制伺服使能，显示“**SET-**”或“**SET-**”。
 - ⑦ 按下 **(▲)** 或 **(▼)** 键显示“**J.100**”，进入增量自推定阶段，显示值闪烁，推定完成后显示值不再闪烁，然后显示“**G.run**”，从上位单元输入位置指令（建议位置指令间隔时间至少 300ms），开始增益搜索。
 - ⑧ 增益搜索完成且无错误后，显示“**End**”。
 - ⑨ 按下 **(S)** 键，显示“**donE**”，将调谐结果保存后自动退出高级自动调谐，显示“**Fn202**”。

注：1.*2, *3 模式与 8.17 高级自动调谐 1(Fn201) 相同

2.*1, *4 上位机单元控制伺服已经处于运行状态中，可以直接进入或退出 Fn202 高级自动调谐，电机运行时会显示“WAIT”，在电机静止状态下才消失（建议位置指令间隔时间至少 300ms）。

3. 调谐过程中发生任何错误，显示“Error”，然后自动退出高级自动调谐并显示警告码，如“.9C3”，详见 7.4.2 《调谐警告号对应表》。

8.19 EasyFFT(Fn206)

发生振动后，如果根据该振动频率设定陷波滤波器，对抑制振动有时会有一定效果。该功能利用机械特性检出设定陷波滤波器的频率，然后将该频率设定给参数。该设定功能称为 EasyFFT。

EasyFFT 将来自伺服单元的周期波形指令传输给伺服电机，在一定时间内让伺服电机稍微旋转几次，使机械产生振动。伺服单元根据机械产生的振动检出共振频率，再根据该共振频率设定相应的陷波滤波器。陷波滤波器可有效去除高频率的振动和杂音。

- ① 按下 **(M)** 键切换到辅助功能模式“**Fn000**”。
- ② 按下 **(▲)** 或 **(▼)** 键显示“**Fn206**”。
- ③ 按下 **(S)** 键约 1 秒以上，显示“**In 15**”（此处可以通过上下键修改测试时振动幅度，可以选择默认不变）。
- ④ 按下 **(S)** 键约 1 秒以上，显示“**F.**”。
- ⑤ 按下 **(M)** 键（不到 1 秒钟），显示“**.run**”。
- ⑥ 按下 **(▲)** 或 **(▼)** 键，电机运行很小角度并发出声音，同时会显示“**E_FFT**”闪烁三次。
- ⑦ 完成后显示“**F.XXX**”（XXXX 为当前测试出的第一段陷波滤波频率）如果想多次测试，还在该界面，再次按 **(▲)** 或 **(▼)** 键，测试完成后，想将该频率写入的话，按 **(M)** 键，会显示“**donE**”，并闪烁三次后依旧保持显示“**.run**”。
- ⑧ 再按 **(▲)** 或 **(▼)** 键，同第一段测试过程，显示“**F.XXX**”后，再按 **(M)** 键，写入第二段频率。
- ⑨ 写入第一段时，会将 PN408.0 改为 1，即第 1 段功能打开，同时写入 PN409（第二段同理，将 PN408.2 改为 1，同时写入 PN40C），两段均写入后，长按 **(M)** 键，退出 FN206 功能。
- ⑩ 如果测试出频率后，不按 **(S)** 键，则不会写入对应频。

第 9 章 监视显示

| | |
|----------------------|-----|
| 9.1 监视显示一览 | 201 |
| 9.2 接通电源时的监视显示 | 201 |

9.1 监视显示一览

监视显示是指对伺服单元中设定的指令值、输入输出信号的状态以及伺服单元的内部状态进行显示的功能。监视显示一览如下所示。

表 199. 监视显示一览表

| Un编号 | 显示内容 | 单位 |
|-------|------------------------|---------|
| Un000 | 马达旋转 / 移动速度 | 0.01rpm |
| Un001 | 速度指令 | rpm |
| Un002 | 内部扭矩 / 推力指令 | % |
| Un003 | 电角度 1 (32 位 10 进制显示) | pulse |
| Un004 | 电角度 2 (距 U 相 0deg 的角度) | deg |
| Un007 | 输入指令脉冲速度 | rpm |
| Un008 | 偏差计数器 (位置偏差量) | pulse |
| Un009 | 累计负载率 | % |
| Un00A | 再生负载率 | % |
| Un00B | DB 电阻功耗 | % |
| Un00C | 输入指令脉冲计数器 | 指令单位 |
| Un00D | 马达编码器位置 | 编码器脉冲 |
| Un012 | 总运行时间 | 100 ms |
| Un013 | 反馈脉冲计数器 | 指令单位 |
| Un014 | 有效增益监视 | — |
| Un020 | 电机额定速度 | rpm |
| Un021 | 电机最高速度 | rpm |
| Un040 | 绝对值编码器多圈值 | rev |
| Un041 | 绝对值编码器单圈值 | Pulse |
| Un042 | 绝对值编码器的位置数据 (下位) | Pulse |
| Un043 | 绝对值编码器的位置数据 (上位) | Pulse |
| Un083 | 磁极检测结果 | — |
| Un094 | 调谐状态反馈 | — |
| Un10A | 散热器温度监视器 | °C |
| Un10B | 控制基板温度监控 | °C |
| Un140 | 母线电压 | V |

9.2 接通电源时的监视显示

如果通过 Pn52F 设定 Un 编号, 则接通电源时面板操作器上显示已设定的 Un 编号的数据。但如果已设定为 FFF (出厂设定值), 则接通电源时显示状态 (bb、run 等)。

表 200. Pn52F 参数设定表

| Pn52F | 接通电源时的监视显示 | | | 生效时间 | 分类 | |
|-------|------------|------|------|------|--------------|----|
| | | 速度 | 位置 | | | 转矩 |
| | 设定范围 | 设定单位 | 出厂设定 | | | |
| | 0-FFF | — | FFF | | 即时生效 基本设定 | |

第 10 章 报警显示

| | |
|--------------------------------------|-----|
| 10.1 显示警报时..... | 203 |
| 10.1.1 警报一览表..... | 203 |
| 10.1.2 警报的原因及处理措施..... | 205 |
| 10.2 警告显示..... | 218 |
| 10.2.1 警告一览表..... | 218 |
| 10.2.2 警告的原因及处理措施..... | 219 |
| 10.3 可以从伺服电机的动作、状态来判断的故障原因及处理措施..... | 223 |

10.1 显示报警时

本节对显示报警时的处理方法进行说明。

“11.1.1 报警一览表”中按照报警编号的顺序，列出了 603F 错误码、报警名称、报警内容、发生报警时的停止方法、报警复位可否。

“11.1.2 报警的原因及处理措施”中列出了报警的原因及其处理方法。

10.1.1 报警一览表

报警的停止方法:

BM.1: 报警时的停止方法取决于 Pn001.0。出厂设定为根据 Pn30A 的减速时间减速停止电机，停止后进入自由控制状态。

BM.2: 报警时的停止方法取决于 Pn00B.1。出厂设定为 Pn406 设定的值作为最大减速转矩停止电机，停止后进入 BD 控制状态。

转矩控制时，一般使用 BM.1 的停止方法。通过设定 Pn00B.1 = 1 可以设定与 BM.1 相同的停止方法。在协调使用多台伺服电机时，为了防止因报警时的停止方法各不相同而损坏机械，可以使用该停止方法。

报警复位可否:

可: 可通过报警复位解除报警。但如果未彻底排除报警原因，则无法解除报警。

否: 无法通过报警复位解除报警。

报警一览表如下所示:

表 201. 报警一览表

| 报警编号 | 603F错误码 | 报警名称 | 报警内容 | 报警时的停止方法 | 报警复位可否 |
|-------|---------|-----------------|---|----------|--------|
| A.020 | 0x0020 | 参数和校验异常 | 伺服单元内部参数的数据异常。 | BM.1 | 否 |
| A.021 | 0x0021 | 参数格式化异常 | 伺服单元内部参数的数据格式异常。 | BM.1 | 否 |
| A.022 | 0x0022 | 系统和校验异常 | 伺服单元内部参数的数据异常。 | BM.1 | 否 |
| A.023 | 0x0023 | 参数密码异常 | 伺服单元内部参数的数据异常。 | BM.1 | 否 |
| A.030 | 0x0030 | 主回路检出部异常 | 主回路的各种检出数据异常。 | BM.1 | 可 |
| A.040 | 0x0040 | 参数设定异常 | 超出设定范围。 | BM.1 | 否 |
| | 0x0040 | 输出引脚定义重复 | 输出引脚定义重复 | BM.1 | 否 |
| A.041 | 0x0041 | 分频脉冲输出设定异常 | 编码器分频脉冲数 (Pn212) 不符合设定范围或设定条件。 | BM.1 | 否 |
| A.042 | 0x0042 | 参数组合异常 | 多个参数的组合超出设定范围。 | BM.1 | 否 |
| A.044 | 0x0044 | 半闭环 / 全闭环参数设定异常 | 选购模块和 Pn00B.3、Pn002.3 的设定不符。 | BM.1 | 否 |
| A.04A | 0x004A | 参数设定异常 2 | 参数设定异常。 | BM.1 | 否 |
| A.050 | 0x0050 | 组合错误 | 在可组合的电机容量范围外。 | BM.1 | 可 |
| A.051 | 0x0051 | 产品未支持报警 | 连接了不支持的产品。 | BM.1 | 否 |
| A.080 | 0x0080 | 线性编码器光栅尺节距设定异常 | 线性编码器光栅节距 (Pn282) 的值保持出厂设定。 | BM.1 | 否 |
| A.0b0 | 0x00B0 | 伺服 ON 指令无效报警 | 执行了让电机通电的辅助功能后，从上位装置输入了伺服 ON 输入 (/S-ON) 信号。 | BM.1 | 可 |
| A.100 | 0x0100 | 过电流检出 | 过电流流过了功率晶体管或散热片 过热。 | BM.1 | 否 |
| A.101 | 0x0101 | 电机过电流检出 | 电机中流过超出容许电流的电流 | BM.1 | 否 |
| A.300 | 0x0300 | 再生故障 | 再生类故障。 | BM.1 | 可 |
| A.320 | 0x0320 | 再生过载 | 发生了再生过载。 | BM.2 | 可 |
| A.330 | 0x0330 | 主回路电源接线错误 | AC 输入 /DC 输入的设定错误 电源接线错误。 | BM.1 | 可 |
| A.331 | 0x0331 | 电源相关输入信号异常 | 断电急速放电异常。 | BM.1 | 否 |
| A.400 | 0x0400 | 过电压 | 主回路 DC 电压异常高。 | BM.1 | 可 |
| A.410 | 0x0410 | 欠电压 | 主回路 DC 电压不足。 | BM.2 | 可 |
| A.450 | 0x0450 | 主回路电容过电压 | 主回路电容老化或者故障。 | BM.1 | 否 |
| A.50D | 0x050D | 龙门轴间位置偏差过大警报 | 主从轴间位置偏差过大警报。 | BM.1 | 否 |
| A.50E | 0x050E | 龙门对齐超时 | 龙门执行位置对齐超时 | BM.1 | 否 |

| | | | | | |
|----------------|------------------|-----------------------|-------------------------------------|------|---|
| A.510 | 0x0510 | 过速 | 电机速度为最高速度以上。 | BM.1 | 可 |
| A.511 | 0x0511 | 分频脉冲输出过速 | 超过了设定的编码器分频脉冲数 (Pn212) 的脉冲输出速度上限。 | BM.1 | 可 |
| A.520 | 0x0520 | 振动警报 | 检出电机速度异常振动。 | BM.1 | 可 |
| A.521 | 0x0521 | 自动调谐警报 | 在免调整功能自动调谐中检出了振动。 | BM.1 | 可 |
| A.550 | 0x0550 | 最高速度设定异常 | Pn385(电机最高速度)的设定值超过了电机的最高速度。 | BM.1 | 可 |
| A.710 | 0x0710 | 过载 (瞬时最大负载) | 以大幅度超过额定值的转矩运行了数秒至数十秒。 | BM.2 | 可 |
| A.720 | 0x0720 | 过载 (连续最大负载) | 以超过额定值的转矩连续运行。 | BM.1 | 可 |
| A.730 A.731 | 0x0730 0x0731 | DB 过载 | 由于 DB (动态制动器) 动作, 旋转能量超过了 DB 电阻的容量。 | BM.1 | 可 |
| A.740 | 0x0740 | 冲击电流限制电阻过载 | 主回路电源接通频度过高。 | BM.1 | 可 |
| A.750 | 0x0750 | 转矩过载 | 转矩超过用户设置值。 | BM.2 | 否 |
| A.7A0 | 0x07A0 | 散热片过热 | 伺服单元的散热片温度超过了 100°C。 | BM.2 | 可 |
| A.7A1 | 0x07A1 | 内部温度异常 1 | 控制电路板温度异常。 | BM.2 | 可 |
| A.7A2 | 0x07A2 | 内部温度异常 2 | 电源电路板温度异常 | BM.2 | 可 |
| A.7A3 | 0x07A3 | 内部温度检出部异常 | 温度检出回路异常 | BM.2 | 否 |
| A.7AB | 0x07AB | 伺服单元内置风扇停止 | 伺服单元内部的风扇停止转动。 | BM.1 | 可 |
| A.810 | 0x0810 | 编码器备份警报 | 编码器的电源完全耗尽, 位置数据被清除。 | BM.1 | 否 |
| A.820 | 0x0820 | 编码器和数校验警报 | 编码器存储器的和数校验结果异常。 | BM.1 | 否 |
| A.830 | 0x0830 | 编码器电池警报 | 接通控制电源后, 电池电压在规定值以下。 | BM.1 | 可 |
| A.840 | 0x0840 | 编码器数据警报 | 编码器内部数据异常。 | BM.1 | 否 |
| A.850 | 0x0850 | 编码器过速 | 接通电源时, 编码器高速旋转。 | BM.1 | 否 |
| A.860 | 0x0860 | 编码器过热 | 编码器的内部温度过高。 | BM.1 | 否 |
| A.890 | 0x0890 | 编码器比例错误 | 线性编码器的故障。 | BM.1 | 否 |
| A.891 | 0x0891 | 编码器模块故障 | 线性编码器的异常。 | BM.1 | 否 |
| A.8A0 | 0x08A0 | 外部编码器故障 | 外部编码器故障。 | BM.1 | 可 |
| A.8A1 | 0x08A1 | 外部编码器模块故障 | 串行转换单元故障。 | BM.1 | 可 |
| A.8A2 | 0x08A2 | 外部编码器传感器故障 (增量型) | 外部编码器故障。 | BM.1 | 可 |
| A.8A3 | 0x08A3 | 外部编码器位置故障 (绝对值) | 外部编码器位置数据异常。 | BM.1 | 可 |
| A.8A5 | 0x08A5 | 外部编码器过速故障 | 来自外部编码器的过速故障。 | BM.1 | 可 |
| A.8A6 | 0x08A5 | 外部编码器过热故障 | 来自外部编码器的过热故障。 | BM.1 | 可 |
| A.B10 | 0x0B10 | 速度指令 A/D 异常在伺服 ON 时检出 | 速度指令输入的 A/D 转换器故障。 | BM.2 | 可 |
| A.B11 | 0x0B11 | 速度指令 A/D 转换数据异常 | 速度指令的 A/D 转换数据异常。 | BM.2 | 可 |
| A.B20 | 0x0B20 | 转矩指令 A/D 异常在伺服 ON 时检出 | 转矩指令输入的 A/D 转换器故障。 | BM.2 | 可 |
| A.b31 | 0x0B31 | 电流检出故障 1 | U 相电流检出回路故障。 | BM.1 | 否 |
| A.b32 | 0x0B32 | 电流检出故障 2 | V 相电流检出回路故障。 | BM.1 | 否 |
| A.b33 | 0x0B33 | 电流检出故障 3 | 电流检出回路故障。 | BM.1 | 否 |
| A.B40 | 0x0B40 | 栅极驱动器异常 | HWBB 电路异常。 | BM.1 | 否 |
| A.bF0 | 0x0BF0 | 系统警报 0 | 内部程序处理故障。 | BM.1 | 否 |
| A.bF1 | 0x0BF1 | 系统警报 1 | 内部程序动作故障。 | BM.1 | 否 |
| A.bF2 | 0x0BF2 | 系统警报 2 | 电流控制处理程序故障。 | BM.1 | 否 |
| A.bF3 | 0x0BF3 | 系统警报 3 | 编码器接口处理部故障。 | BM.1 | 否 |
| A.bF4 | 0x0BF4 | 系统警报 4 | CPUwDT 故障。 | BM.1 | 否 |
| A.BF5 | 0x0BF5 | 系统警报 5 | 参数批量传送异常。 | BM.1 | 否 |
| A.BF6 | 0x0BF6 | 系统警报 6 | I2C 驱动器异常。 | BM.1 | 否 |

| | | | | | |
|---------|--------|------------------------|---|------|---|
| A.C10 | 0x0C10 | 防止失控检出 | 伺服电机失控。 | BM.1 | 可 |
| A.C20 | 0x0C20 | 相位误检测 | 错误检出相位。 | BM.1 | 否 |
| A.C21 | 0x0C21 | 磁极传感器异常 | 霍尔式传感器故障。 | BM.1 | 否 |
| A.C22 | 0x0C22 | 相位信息不一致 | 相位信息不一致。 | BM.1 | 否 |
| A.C50 | 0x0C50 | 磁极检测失败 | 磁极检出失败。 | BM.1 | 否 |
| A.C51 | 0x0C51 | 磁极检测时超调检测 | 磁极检出时检出了超前信号。 | BM.1 | 可 |
| A.C52 | 0x0C52 | 磁极检测未完成 | 在磁极检出未完成的状态下伺服 ON。 | BM.1 | 可 |
| A.C53 | 0x0C53 | 超出磁极检测可动范围 | 磁极检出中移动超过了设定值 (Pn48E)。 | BM.1 | 否 |
| A.C54 | 0x0C54 | 磁极检测失败 2 | 磁极检出失败。 | BM.1 | 否 |
| A.C80 | 0x0C80 | 编码器清除故障 (旋转圈数上限值设定异常) | 绝对值编码器的多旋转量的清除或者设定不正确。 | BM.1 | 否 |
| A.C90 | 0x0C90 | 编码器通信故障 | 编码器与伺服单元间无法通信。 | BM.1 | 否 |
| A.C91 | 0x0C91 | 编码器通信位置数据加速度异常 | 编码器的位置数据的计算中发生了故障。 | BM.1 | 否 |
| A.C92 | 0x0C92 | 编码器通信定时器异常 | 编码器与伺服单元间的通信用定时器发生了故障。 | BM.1 | 否 |
| A.CA0 | 0x0CA0 | 编码器参数异常 | 编码器的参数被破坏。 | BM.1 | 否 |
| A.Cb0 | 0x0CB0 | 编码器回送校验异常 | 与编码器的通信内容错误。 | BM.1 | 否 |
| A.CC0 | 0x0CC0 | 旋转圈数上限值不一致 | 编码器和伺服单元的旋转圈数上限值不一致。 | BM.1 | 否 |
| A.CF1 | 0x0CF1 | 全闭环串行转换单元通信故障 | 接收失败。 | BM.1 | 否 |
| A.CF2 | 0x0CF2 | 全闭环串行转换单元通信故障 | 定时器停止。 | BM.1 | 否 |
| A.d00 | 0x0D00 | 位置偏差过大 | 在伺服 ON 状态下, 位置偏差超过了位置偏差过大警报值 (Pn520)。 | BM.1 | 可 |
| A.d01 | 0x0D01 | 伺服 ON 时位置偏差过大报警 | 伺服 OFF 中, 位置偏差在 Pn526 的设定值以上的状态时, 伺服 ON。 | BM.1 | 可 |
| A.d02 | 0x0D02 | 伺服 ON 时速度限制引起的位置偏差过大警报 | 在位置偏差积累状态下使伺服 ON, 则通过伺服 ON 时速度限制值 (Pn529) 来限制速度在此状态下输入指令脉冲, 不解除限制而超出位置偏差过大警报值 (Pn520) 的设定值。 | BM.2 | 可 |
| A.d10 | 0x0D10 | 电机 - 负载位置间偏差过大 | 电机 - 负载位置间偏差过大。 | BM.2 | 可 |
| A.D30 | 0x0D30 | 位置数据溢出 | 位置反馈数据超过 ±1879048192。 | BM.1 | 否 |
| A.E94 | 0x0E94 | 龙门轴间位置矫正表设置错误 | 龙门轴间位置矫正表设置错误。 | BM.1 | 否 |
| A.Eb1*1 | 0x0EB1 | 安全功能用信号输入时间异常 | 安全功能用信号输入时间异常。 | BM.1 | 否 |
| A.F10 | 0x0F10 | 电源线缺相 | 在主电源 ON 的状态下, R、S、T 相中某一相的低电压状态持续了 1 秒钟或以上。 | BM.2 | 可 |
| A.F20 | 0x0F20 | UVW 缺相 | 伺服电机的 U、V、W 的三相缺相输入。 | BM.1 | 否 |
| A.F21 | 0x0F21 | UVW 乱相 | 伺服电机的 U、V、W 的三相相序错误。 | BM.1 | 否 |
| A.F30 | 0x0F30 | 碰撞检测报警 | 检测受到报警 | BM.1 | 可 |
| FL-1*2 | - | 系统警报 | 发生了伺服单元内部程序异常。 | - | 否 |
| FL-2*2 | - | | | - | 否 |
| A.--- | - | 非错误显示 | 正常动作状态。 | - | - |

注: *1. 警报编号为 A.Eb1, 是带 STO 安全接口的全功能伺服单元发生的警报。

*2. 该警报不被保存到警报记录中。仅显示在面板显示部。

10.1.2 警报的原因及处理措施

伺服驱动器发生故障时, 面板显示器上将显示警报“A. 口口口口口”(A 为当前轴号, 口前两位为当前状态, 后三位为报警编号)。下面列出了警报的原因和处理措施。如果按照下表进行处理后仍然无法消除故障, 请与代理商或本公司联系。

表 202. 警报原因及处理措施表 -1

| 警报编号: 警报名称 (警报内容) | 原因 | 确认方法 | 处理措施 |
|---|--|--|--|
| A.020: 参数和校验异常 (伺服单元内部参数的数据异常) | 电源电压瞬时下降 | 测量电源电压 确认断电的时间 | 将电源电压设定在规格范围内, 进行参数设定值的初始化 (Fn005)。 |
| | 在参数写入过程中关闭了电源 | | 在进行参数设定值的初始 (Fn005) 后, 再次输入参数。 |
| | 参数的写入次数超过了最大值 | 确认是否从上位装置频繁地进行了参数变更 | 可能是伺服单元故障。 更换伺服单元。 改变参数写入方法。 |
| | 因来自 AC 电源、接地以及静电等的噪音而产生了误动作 | 多次接通电源后仍发生警报时, 有可能是噪音的原因 | 采取防止噪音干扰的措施。 |
| | 由于气体、水滴或切削油等导致伺服单元内部的部件发生了故障 | 确认安装环境 | 可能是伺服单元故障。 更换伺服单元。 |
| | 伺服单元故障 | 多次接通电源后仍发生警报时, 有可能是发生了故障。 | 可能是伺服单元故障。 更换伺服单元。 |
| A.021: 参数格式化异常 (伺服单元内部参数的数据形式异常) | 与发生警报的伺服单元的软件版本相比, 写入参数的软件版本更新 | 利用 Fn012 确认软件版本是否相同。如果版本不同, 有可能导致警报发生 | 写入软件版本、型号相同的其他伺服单元的参数, 然后再接通电源。 |
| | 伺服单元故障 | - | 可能是伺服单元故障。 更换伺服单元。 |
| A.022: 系统和校验异常 (伺服单元内部参数的数据异常) | 电源电压瞬时下降 | 测量电源电压 | 可能是伺服单元故障。 更换伺服单元。 |
| | 在设定辅助功能的过程中关闭了电源 | 确认断电的时间 | 可能是伺服单元故障。 更换伺服单元。 |
| | 伺服单元故障 | 多次接通电源后仍发生警报时, 有可能是发生了故障 | 可能是伺服单元故障。 更换伺服单元。 |
| A.023: 参数密码异常 (伺服单元内部参数的数据异常) | 伺服单元故障 | - | 可能是伺服单元故障。 修理或更换伺服单元。 |
| A.030: 主回路检出部故障 (主回路的各种检出数据异常) | 伺服单元故障 | - | 可能是伺服单元故障。 更换伺服单元。 |
| A.040: 参数设定异常 / 输出引脚定义重复 (超过设定范围 / 输出引脚定义重复) | 伺服单元容量与伺服电机容量不匹配 | 确认伺服单元与伺服电机的容量及组合 | 使伺服单元与伺服电机的容量相互匹配。 |
| | 伺服单元故障 | - | 可能是伺服单元故障。 更换伺服单元。 |
| | 在参数设定范围外 | 确认变更后的参数的设定范围 | 使变更后的参数为设定范围内的值。 |
| | 电子齿轮比的设定值在设定范围外 | 确认电子齿轮比是否为 $0.001 < (Pn78C/Pn78E) < \text{编码器分辨率} * 0.4$ | 将电子齿轮比设为 $0.001 < (Pn78C/Pn78E) < \text{编码器分辨率} * 0.4$ 。 |
| A.041: 分频脉冲输出设定异常 | 编码器分频脉冲数 (Pn212) 不满足设定范围和设定条件 | 确认 Pn212 | 将 Pn212 设定为适当的值。 |
| A.042 ^{*1} : 参数组合异常 (多个参数的组合超出设定范围) | 由于变更了电子齿轮比 (Pn78C/Pn78E) 或伺服电机, 使得程序 JOG 运行 (Fn004) 的速度不符合设定范围 | 确认检出条件公式 ^{*1} 是否成立 | 减小电子齿轮比 (Pn78C/Pn78E) 的值。 |
| | 由于变更了程序 JOG 移动速度 (Pn533), 导致程序 JOG 运行 (Fn004) 的速度不符合设定范围 | 确认检出条件公式 ^{*1} 是否成立 | 增大程序 JOG 移动速度 (Pn533) 的值。 |
| | 由于变更了电子齿轮比 (Pn78C/Pn78E) 或伺服电机, 高级自动调谐的移动速度不符合设定范围 | 确认检出条件公式 ^{*1} 是否成立 | 减小电子齿轮比 (Pn78C/Pn78E) 的值。 |

| | | | |
|-----------------------------|---|---|------------------------|
| A.044: 半闭环 / 全闭环参数设定故障 | 全闭环模块与 Pn002.3 的设定不符 | 确认 Pn002.3 的设定 | 使全闭环模块与 Pn002.3 的设定相符。 |
| A.04A: 参数设定异常 2 (参数设定异常) | 在向库组登录 4 字节参数时, 有 2 个组未被连续登录 | - | 将库组的字节数变更为适当的值 |
| | 库数据的总数超过了 64(Pn900×Pn901>64) 时 | - | 使库数据的总数在 64 以下 |
| A.050: 组合错误 (在可组合的电机容量范围以外) | 伺服单元容量与伺服电机的容量不匹配 | 确认为 $1/4 \leq \text{电机容量} / \text{伺服单元容量} \leq 4$ | 使伺服单元与伺服电机的容量相互匹配。 |
| | 编码器故障 | 与别的伺服电机更换, 确认警报不再发生 | 更换伺服电机 (编码器)。 |
| | 伺服单元故障 | - | 有可能是伺服单元故障。换伺服单元。 |
| A.051: 产品不支持警报 | 在伺服单元上连接了不支持的串行转换单元、编码器、外部编码器 | 确认产品的组合 | 变更为配套的组合。 |
| A.080: 线性编码器光栅尺节距设定异常 | 线性编码器的光栅尺节距 (Pn282) 的设定保持出厂设定 | 确认 Pn282 的值 | 正确设定 Pn282 的值 |
| A.0b0: 伺服 ON 指令无效警报 | 执行了让电机通电的辅助功能后, 从上位装置输入了伺服 ON 输入 (/SON) 信号。 | - | 再次接通伺服单元的电源或者执行软件复位。 |

注: *1. 检出条件公式下述两者中任一条件公式成立时, 检出警报。

$$\text{Pn533} [\text{min}-1] \times \text{编码器分辨率} / (6 \times 10^5) \leq \text{Pn78C/Pn78E} \quad \text{电机最高转速} [\text{min}-1] \times \text{编码器分辨率} / (\text{约 } 3.66 \times 10^{12}) \geq \text{Pn78C/Pn78E}$$

表 203. 警报原因及处理措施表 -2

| 警报编号: 警报名称 (警报内容) | 原因 | 确认方法 | 处理措施 |
|----------------------------------|---|---|--|
| A.100: 过电流检出 (过电流流过了功率晶体管或散热片过热) | 主回路电缆接线错误或接触不良 | 确认接线是否正确详情参照 | 修改接线。 |
| | 主回路电缆内部发生短路或接地故障 | 确认电缆的 UVW 相间、UVW 与接地之间是否发生短路。 | 电缆有可能短路。更换电缆。 |
| | 伺服电机内部发生短路或接地短路 | 确认电机端子的 UVW 相间、UVW 与接地之间是否发生短路。 | 有可能是伺服电机故障。更换伺服电机。 |
| | 伺服单元内部发生短路或接地 | 确认伺服单元的伺服电机连接端子的 UVW 相间、UVW 与接地之间是否发生短路。详情参照 | 可能是伺服单元故障。更换伺服单元。 |
| | 再生电阻接线错误或接触不良 | 确认接线是否正确 | 修改接线。 |
| | 动态制动器 (因 DB、伺服单元而发生的紧急停止) 的使用频度高、或发生了 DB 过载警报 | 通过 DB 电阻功耗 (Un00B) 来确认 DB 的使用频率。或者利用警报记录的显示 (Fn000) 来确认是否发生了 DB 过载警报 A.730、A.731。 | 变更伺服单元的选型、运行方法和机构, 以降低 DB 的使用频度。 |
| | 再生电阻值过高, 超过了再生处理能力 | 利用再生负载率 (Un00A) 来确认再生电阻的使用频率 | 考虑运行条件和负载, 再次探讨再生电阻值。 |
| | 伺服单元的再生电阻值过小 | 利用再生负载率 (Un00A) 来确认再生电阻的使用频率 | 将再生电阻值变更为伺服单元最小容许电阻值以上的值。 |
| | 在伺服电机停止时或低速运行时承受了高负载 | 确认运行条件是否在伺服驱动器的规格范围以外。 | 减轻伺服电机承受的负载或以较高的运行速度运行。 |
| | 因噪音而产生误动作 | 改善接线、安装等噪音环境, 确认有无效果 | 采取防止噪音的措施, 如正确进行 FG 的接线等。另外, FG 的电线尺寸请使用和“伺服单元主回路电线尺寸”相同的电线。 |
| 伺服单元故障 | - | 再次接通电源。仍然发生警报时, 有可能是伺服单元故障。更换伺服单元。 | |

| | | | |
|------------------------------------|---------------------------------------|---|--|
| A.101: 电机过电流检出 (电机中流过超出容许电流的电流) | 主回路电缆接线错误, 或接触不良 | 确认接线是否正确 | 修改接线 |
| | 主回路电缆内部短路, 或发生了接地短路 | 确认电缆的 UVW 相间、UVW 与接地之间是否发生短路 | 电缆有可能短路, 更换电缆。 |
| | 伺服电机内部发生短路或接地短路 | 确认电机端子的 UVW 相间、UVW 与接地之间是否发生短路 | 有可能是伺服电机故障, 更换伺服电机。 |
| | 伺服单元内部发生短路或接地短路 | 确认伺服单元的伺服电机连接端子的 UVW 相间、UVW 与接地之间是否发生短路 | 有可能是伺服单元故障, 更换伺服单元。 |
| | 在伺服电机停止时或低速运行时承受了高负载 | 确认运行条件是否在伺服驱动器的规格范围以外 | 减轻伺服电机承受的负载, 或以较高的运行速度运行。 |
| | 因噪音而产生误动作 | 改善接线、设置等噪音环境, 确认有无效果 | 采取抗干扰对策, 诸如正确进行 FG 的接线等, 另外, FG 的电线尺寸请使用和伺服单元主回路电线尺寸相同的电线。 |
| | 伺服单元故障 | - | 重新接通伺服单元的电源, 仍然发生警报时, 有可能是伺服单元故障, 更换伺服单元。 |
| A.300: 再生故障 | 将再生电阻容量 (Pn600) 设为“0”以外的值, 却没有外置再生电阻器 | 确认外置再生电阻器的连接和 Pn600 的值。 | 连接外置再生电阻器, 或在不需要再生电阻器时, 将 Pn600 设定为 0。 |
| | 没有外置再生电阻器, 且伺服单元电源端子 B2-B3 的跨接线脱落 | 确认电源端子跨接线的接线 | 正确连接跨接线。 |
| | 外置再生电阻器的接线不良、脱落或断线 | 确认外置再生电阻器的接线 | 对外置再生电阻器进行正确接线。 |
| | 伺服单元故障 | - | 在不接通主回路电源的状态下, 再次接通控制电源, 仍然发生警报时, 有可能是伺服单元故障。更换伺服单元。 |
| A.320: 再生过载 | 电源电压超过规格范围 | 测量电源电压 | 将电源电压设定在规格范围内。 |
| | 外置再生电阻值或再生电阻容量不足, 或者处于连续再生状态 | 再次确认运行条件或容量 | 变更再生电阻值、再生电阻容量再次进行运行条件的调整。 |
| | 连续承受负载, 处于连续再生状态 | 确认向运行中的伺服电机施加的负载 | 再次探讨包括伺服、机械、运行条件在内的系统。 |
| | 参数 Pn600 中设定的容量小于外置再生电阻的容量 | 确认再生电阻器的连接和 Pn600 的值 | 校正参数 Pn600 的设定值。 |
| | 外置再生电阻值过大 | 确认再生电阻值是否正确 | 将其变更为正确的电阻值和容量。 |
| | 伺服单元故障 | - | 可能是伺服单元故障。更换伺服单元。 |

| | | | |
|------------------------------------|--|------------------------|--|
| A.330: 主回路电源接线错误 * 在接通主回路电源时检出 | 伺服单元内部的电源电压过高, 再生电阻器断线 | 用测量仪器测量再生电阻器的电阻值 | 使用伺服单元内置的再生电阻器时, 更换伺服单元。 使用外置再生电阻器时, 更换再生电阻器。 |
| | 设定 AC 电源输入时, 输入了 DC 电源 | 确认电源是否为 DC 电源 | 使电源的设定值与使用的电源保持一致。 |
| | 设定 DC 电源输入时, 输入了 AC 电源 | 确认电源是否为 AC 电源 | 使电源的设定值与使用的电源保持一致。 |
| | 将再生电阻容量 (Pn600) 设为“0”以外的值, 却没有外置再生电阻器 | 确认外置再生电阻器的连接和 Pn600 的值 | 连接外置再生电阻器, 或在不需要外置再生电阻器时, 将 Pn600 设定为 0。 |
| | 上述以外容量的伺服单元电源端子 B2-B3 的跨接线脱落 | 确认电源端子跨接线的接线 | 正确连接跨接线。 |
| | 伺服单元故障 | - | 可能是伺服单元故障。 更换伺服单元。 |
| A.331: 电源相关输入信号异常 (断电急速放电异常) | DC 电源输入选择 (Pn001.2) 和直流电源输入时的快速放电选择 (Pn00E.1) 打开, 急速放电 CONVINSIGDISCHERRCHK_TIME 时间后, 电压下降小于 DCVOLT10V | 测量放电电压下降幅值 | 更换伺服驱动 |
| A.400: 过电压 (通过伺服单元内部的主回路电源部检出过电压) | AC200V 用伺服单元、AC 电源电压在 290V 以上, 或者 AC400V 用伺服单元检出了 AC580V 以上的电源电压 | 测量电源电压 | 将 AC/DC 电源电压调节到产品规格范围内。 |
| | 电源处于不稳定状态, 或受到了雷击的影响 | 测量电源电压 | 改善电源状况, 设置浪涌抑制器等后再次接通电源, 仍然发生报警时, 有可能是伺服单元故障。更换伺服单元。 |
| | 200v 用伺服单元、AC 电源电压在 230 ~ 270v 之间或 400v 用伺服单元、AC 电源电压在 480 ~ 560v 之间时, 进行了加减速 | 确认电源电压和运行中的速度、转矩 | 将 AC 电源电压调节到产品规格范围内。 |
| | 外置再生电阻值比运行条件大 | 确认运行条件和再生电阻值 | 考虑运行条件和负载, 再次探讨再生电阻值。 |
| | 在容许转动惯量比以上的状态下运行 | 确认转动惯量比在容许转动惯量比以内 | 延长减速时间, 或减小负载。 |
| | 伺服单元故障 | - | 在不接通主回路电源的状态下, 再次接通控制电源, 仍然发生报警时, 有可能是伺服单元故障。更换伺服单元。 |
| A.410: 欠电压 (通过伺服单元内部的主回路电源部 检出欠电压) | AC200V 用伺服单元、AC 电源电压在 120V 以下, AC400V 用伺服单元、AC 电源电压在 240V 以下 | 测量电源电压 | 将电源电压调节到正常范围。 |
| | 运行中电源电压下降 | 测量电源电压 | 增大电源容量。 |
| | 发生瞬时停电 | 测量电源电压 | 如果变更了瞬时停电保持时间 (Pn509), 则设定为较小的值。 |
| | 伺服单元的保险丝熔断 | - | 更换伺服单元, 连接电抗器后再使用伺服单元。 |
| | 伺服单元故障 | - | 可能是伺服单元故障。 更换伺服单元。 |
| A.450: 主回路电容过电压 | 伺服单元故障 | - | 更换伺服单元。 |

| | | | |
|--|--|---------------------------------|--|
| A.50D: 龙门轴间位置偏差过大警报 (主从轴间位置偏差过大警报) | - | - | - |
| A.50E: 龙门对齐超时 (龙门执行位置对齐超时) | - | - | - |
| A.510: 过速 (电机速度在最高速度以上) | 电机接线的 U、V、W 相序错误 | 确认伺服电机的接线 | 确认电机接线是否有问题。 |
| | 指令输入值超过了过速值 | 确认输入指令 | 降低指令值, 或调整增益。 |
| | 电机速度超过了最高速度 | 确认电机速度的波形 | 降低速度指令输入增益, 调整伺服增益, 或调整运行条件。 |
| | 伺服单元故障 | - | 可能是伺服单元故障。 更换伺服单元。 |
| A.511: 分频脉冲输出过速 | 分频脉冲的输出频率过大, 超过了限制值 | 确认分频脉冲的输出设定 | 降低编码器分频脉冲数 (Pn212) 的设定。 |
| | 电机速度过高, 分频脉冲的输出频率超过了限制值 | 确认分频脉冲的输出设定和电机速度 | 降低电机速度。 |
| A.520: 振动警报 | 检出电机速度异常振动 | 确认电机的异常声音和运行时的速度、转矩波形 | 降低电机速度。 或降低速度环增益 (Pn100)。 |
| | 转动惯量比 (Pn103) 的值比实际值大或进行了大的变动 | 确认转动惯量比 | 正确地设定转动惯量比 (Pn103)。 |
| A.521: 自动调谐警报 (在免调整功能自动调谐中检出了振动) | 在使用免调整功能时电机振动很大 | 确认电机速度的波形 | 减小负载, 使其在容许转动惯量比以下, 或提高免调整值设定 (Fn200) 的负载值, 或降低刚性值。 |
| | 在高级自动调谐时电机振动很大 | 确认电机速度的波形 | 实施各功能操作步骤中的处理措施。 |
| A.710: 过载 (瞬时最大负载) | 电机接线、编码器接线不良或连接不良 | 确认接线 | 确认电机接线、编码器接线是否有问题。 |
| | 电机运行超过了过载保护特性 | 确认电机的过载特性和运行指 | 重新探讨负载条件、运行条件或者重新研讨电机容量。 |
| A.720: 过载 (连续最大负载) | 由于机械性因素而导致电机不驱动, 造成运行时的负载过大 | 确认运行指令和电机速 | 改善机械性因素。 |
| | 伺服单元故障 | - | 可能是伺服单元故障。 更换伺服单元。 |
| A.730: A.731: DB 过载 (检出动态制动器的功耗过大) | 电机在被外力驱动 | 确认运行状态 | 不要通过外力驱动电机。 |
| | DB 停止时的旋转能量超过 DB 电阻的容量 | 通过 DB 电阻功耗 (Un00B) 来确认 DB 的使用频率 | 尝试以下措施 · 降低伺服电机的指令速度。 · 减小转动惯量比。 · 减少 DB 停止的次数。 |
| | 伺服单元故障 | - | 可能是伺服单元故障。 更换伺服单元。 |
| A.740: 冲击电流限制电阻过载 (主回路电源接通频度过高) | 超过主回路电源 ON/OFF 时的冲击电流限制电阻的容许次数 | 确认电源 ON/OFF 的次数 | 减少主回路电源的 ON/OFF 次数。 |
| | 伺服单元故障 | - | 可能是伺服单元故障。 更换伺服单元。 |
| A.750: 转矩过载 (转矩超过用户设置值) | 功能选择应用开关 61F(Pn61F.0) 打开, 根据是否有自走式空气冷却系数选择当前电流积分方式, 积分值大于瞬时过载报警级别时 | 检查伺服组件是否有过载行为 | 停止过载 |

| | | | |
|------------------------------------|-------------------------|--|--|
| A.7A0: 散热片过热 (伺服单元的散热片温度超过了 100°C) | 环境温度过高 | 用温度计测量环境温度 | 改善伺服单元的安装条件, 降低环境温度。 |
| | 通过关闭电源而多次对过载警报复位后进行了运行 | 通过警报记录的显示 (Fn000) 确认过载警报 | 变更警报的复位方法。 |
| | 负载过大, 或运行时超过了再生处理能力 | 通过累积负载率 (Un009) 来确认运行中的负载, 通过再生负载率 (Un00A) 来确认再生处理能力 | 重新探讨负载条件、运行条件。 |
| | 伺服单元的安装方向、与其他伺服单元的间隔不合理 | 确认伺服单元的安装状态 | 根据伺服单元的安装标准进行安装。 |
| | 伺服单元故障 | - | 可能是伺服单元故障。 更换伺服单元。 |
| A.7A1: 内部温度异常 1 (控制电路板温度异常) | 环境温度过高 | 用温度计测量环境温度, 或通过伺服单元设置环境监视确认运行状况 | 改善伺服单元的设置条件, 降低环境温度。 |
| | 通过关闭电源而多次对过载警报复位后进行了运行 | 利用警报显示来确认是否发生了过载警报 | 变更警报的复位方法。 |
| | 负载过大, 或运行时超过了再生处理能力 | 通过累积负载率确认运行中的负载, 通过再生负载率确认再生处理能力 | 重新探讨负载条件、运行条件。 |
| | 伺服单元的安装方向、与其他伺服单元的间隔不合理 | 确认伺服单元的设置状态 | 根据伺服单元的安装标准进行安装。 |
| | 伺服单元故障 | 有可能是伺服单元故障 | 更换伺服单元。 |
| A.7A2: 内部温度异常 2 (电源电路板温度异常) | 环境温度过高 | 用温度计测量环境温度, 或通过伺服单元设置环境监视确认运行状况 | 改善伺服单元的设置条件, 降低环境温度。 |
| | 通过关闭电源而多次对过载警报复位后进行了运行 | 利用警报显示来确认是否发生了过载警报 | 变更警报的复位方法。 |
| | 负载过大, 或运行时超过了再生处理能力 | 通过累积负载率确认运行中的负载, 通过再生负载率确认再生处理能力 | 重新探讨负载条件、运行条件。 |
| | 伺服单元的安装方向、与其他伺服单元的间隔不合理 | 确认伺服单元的设置状态 | 根据伺服单元的安装标准进行安装。 |
| | 伺服单元故障 | - | 有可能是伺服单元故障, 更换伺服单元。 |
| A.7A3: 内部温度检出部异常 (温度检出回路异常) | 伺服单元故障 | - | 有可能是伺服单元故障, 更换伺服单元。 |
| A.7AB: 伺服单元内置风扇停止 | 伺服单元内部的风扇停止转动 | 确认是否卡入了异物 | 去除异物后, 仍然发生警报时, 有可能是伺服单元故障。 更换伺服单元。 |

| | | | |
|---|-------------------------------|----------------------------------|--|
| A.810: 编码器备份警报 * 仅在连接绝对值编码器时检出 * 在编码器侧检出 | 第一次接通绝对值编码器的电源 | 确认是否是第一次接通电源 | 进行编码器的设定操作 (Fn008)。 |
| | 拆下编码器电缆后又进行了连接 | 确认是否是第一次接通电源 | 确认编码器的连接, 进行编码器的设定操作 (Fn008) |
| | 伺服单元的控制电源 (+5V) 以及电池电源均发生故障 | 确认编码器插头的电池和插头状态是否正确 | 恢复编码器的供电 (更换电池等) 之后, 进行编码器的设定操作 (Fn008)。 |
| | 绝对值编码器故障 | - | 即使再次进行设定操作也不能解除警报时, 更换伺服电机。 |
| | 伺服单元故障 | - | 可能是伺服单元故障。 更换伺服单元。 |
| | 编码器故障 | - | · 绝对值编码器时。 再次设定 (Fn008) 编码器, 仍然频繁发生警报时, 有可能是伺服单元故障。更换伺服电机。 · 旋转型绝对值编码器或增量型编码器时有可能是伺服电机故障。 更换伺服电机。 |
| A.830: 编码器电池警报 (绝对值编码器的电池电压在规定值以下) | 电池连接不良、未连接 | 确认电池的连接 | 正确连接电池。 |
| | 电池电压低于规定值 (3.0V) | 测量电池的电压 | 更换电池。 |
| | 伺服单元故障 | - | 可能是伺服单元故障。 更换伺服单元。 |
| A.840: 编码器数据警报 * 在编码器侧检出 | 编码器误动作 | - | 再次接通电源。仍然发生警报时, 有可能是伺服电机故障。 更换伺服电机。 |
| | 由于噪音等的干扰而导致编码器误动作 | - | 正确进行编码器外围的接线。 (分离编码器电缆与伺服电机主回路电缆、接地处理等)。 |
| A.850: 编码器过速 * 在接通控制电源时检出 * 在编码器侧检出 | 接通控制电源时, 伺服电机以 200rpm 以上的速度旋转 | 通过电机旋转速度监视 (Un000) 来确认接通电源时的电机速度 | 将伺服电机转速调节到不满 200rpm, 然后接通控制电源。 |
| | 编码器故障 | - | 再次接通电源。仍然发生警报时, 有可能是伺服电机故障。 更换伺服电机。 |
| | 伺服单元故障 | - | 再次接通电源。仍然发生警报时, 有可能是伺服单元故障。 更换伺服单元。 |
| A.860: 编码器过热 * 仅在连接绝对值编码器时检出 * 在编码器侧检出 | 伺服电机环境温度过高 | 测量伺服电机的环境温度 | 将伺服电机的环境温度调节到 40°C 以下。 |
| | 伺服电机以超过额定值的负载运行 | 通过累积负载率 (Un009) 来确认电机负载 | 将伺服电机的负载调节到额定值以内后再运行。 |
| | 编码器故障 | - | 再次接通电源。仍然发生警报时, 有可能是伺服电机故障。 更换伺服电机。 |
| | 伺服单元故障。 | - | 再次接通电源。仍然发生警报时, 有可能是伺服单元故障。 更换伺服单元。 |
| A.890: 编码器比例错误 | 线性编码器的故障 | - | 有可能是线性编码器的故障, 更换线性编码器。 |

| | | | |
|--|------------------------------------|---|--|
| A.891: 编码器模块故障 | 编码器故障 | - | 再次接通电源, 仍然发生报警时, 有可能是伺服电机故障、修理或更换伺服电机。 |
| A.8A0: 外部编码器故障 | 外部编码器故障 | - | 更换外部编码器。 |
| A.8A1: 外部编码器模块故障 | 外部编码器故障 | - | 更换外部编码器。 |
| | 串行转换单元故障 | - | 更换串行转换单元。 |
| A.8A2: 外部编码器传感器故障 (增量型) | 外部编码器故障 | - | 更换外部编码器。 |
| A.8A3: 外部编码器位置故障 (绝对值) | 绝对值外部编码器故障 | - | 有可能是绝对值外部编码器故障。请根据生产厂家的使用说明书采取相应措施。 |
| A.8A5: 外部编码器超速故障 | 检出来自外部编码器的超速故障 | 确认外部编码器的最高速度 | 在外部编码器的最高速度以下使用。 |
| A.8A6: 外部编码器过热故障 | 检出来外部编码器的过热故障 | - | 更换外部编码器。 |
| A.B10: 速度指令 A/D 异常在伺服 ON 时检出 (速度指令输入的 A/D 转换器故障) | 速度指令输入部误动作 | - | 对报警复位后再次运行 |
| | 伺服单元故障 | - | 再次接通电源, 仍然发生报警时, 有可能是伺服电机故障。修理或更换伺服电机。 |
| A.B11: 速度指令 A/D 转换数据异常 (速度指令的 A/D 转换数据异常) | 速度指令 A/D 转换数据检出部误动作 (非警报) | - | 对报警复位后再次运行。 |
| | 速度指令输入部误动作 | - | 对报警复位后再次运行。 |
| | 伺服单元故障 | - | 再次接通电源, 仍然发生报警时, 有可能是伺服电机故障。修理或更换伺服电机。 |
| A.B20: 转矩指令 A/D 异常在伺服 ON 时检出 (转矩指令输入的 A/D 转换器故障) | 转矩指令输入部误动作 | - | 对报警复位后再次运行。 |
| | 伺服单元故障 | - | 再次接通电源, 仍然发生报警时, 有可能是伺服电机故障。修理或更换伺服电机。 |
| A.b31: 电流检出故障 1 | U 相电流检出回路故障 | - | 再次接通电源。仍然发生报警时, 有可能是伺服单元故障。更换伺服单元。 |
| A.b32: 电流检出故障 2 | V 相电流检出回路故障 | - | 再次接通电源。仍然发生报警时, 有可能是伺服单元故障。更换伺服单元。 |
| A.b33: 电流检出故障 3 | 电流检出回路故障 | - | 再次接通电源。仍然发生报警时, 有可能是伺服单元故障。更换伺服单元。 |
| | 伺服电机主回路电缆断线 | 确认伺服电机主回路电缆是否断线 | 修理电机电缆。 |
| A.B40: 栅极驱动器异常 (HWBB 电路异常) | HWBB 不支持, BBON1 或 BBON2 两信号有一信号输入时 | 首先根据手册确定当前产品是否支持 HWBB, 然后确定 BBON1 和 BBON2 信号是否有输入 | 更改 Pn 参数 |
| A.bF0: 系统警报 0 (内部程序处理故障) | 伺服单元故障 | - | 再次接通电源。仍然发生报警时, 有可能是伺服单元故障。更换伺服单元。 |
| A.bF1: 系统警报 1 (内部程序动作故障) | 伺服单元故障 | - | 再次接通电源。仍然发生报警时, 有可能是伺服单元故障。更换伺服单元。 |
| A.bF2: 系统警报 2 (电流控制处理部程序故障) | 伺服单元故障 | - | 再次接通电源。仍然发生报警时, 有可能是伺服单元故障。更换伺服单元。 |

| | | | |
|--|--------------------------|-------------------------------------|---|
| A.bF3: 系统警报 3 (编码器接口处理部故障) | 伺服单元故障 | - | 再次接通电源。仍然发生警报时,有可能是伺服单元故障。 更换伺服单元。 |
| A.bF4: 系统警报 4 (CPUwDT 故障) | 伺服单元故障 | - | 再次接通电源。仍然发生警报时,有可能是伺服单元故障。 更换伺服单元。 |
| A.bF5: 系统警报 5 (参数批量传送异常) | 伺服单元故障 | - | 再次接通电源。仍然发生警报时,有可能是伺服单元故障。 更换伺服单元。 |
| A.bF6: 系统警报 6 (I2C 驱动器异常) | 伺服单元故障 | - | 再次接通电源。仍然发生警报时,有可能是伺服单元故障。 更换伺服单元。 |
| A.C10: 防止失控检出 * 在伺服 ON 时检出 (伺服电机失控) | 电机接线的 U、V、W 相序错误 | 确认电机接线 | 确认电机接线是否有问题。 |
| | 编码器故障 | - | 如果电机接线没有问题,再次接通电源后仍然反发生警报时,可能是伺服电机的故障。 更换伺服电机。 |
| | 伺服单元故障 | - | 再次接通电源。仍然发生警报时,有可能是伺服单元故障。 更换伺服单元。 |
| A.C20: 相位误检测 (错误检出相位) | 线性编码器信号电平低 | 确认线性编码器信号的电压 | 微调光栅尺读数头的安装,或更换线性编码器。 |
| | 线性编码器正计数方向和电机转子的正方向不符 | 确认 Pn080(电机相序选择)的设定和线性编码器、电机转子的安装方向 | 变更 Pn080 的设定,重新安装线性编码器和电机转子。 |
| | 磁极传感器信号受到干扰 | - | 修正 FG 接线,实施磁极传感器接线抗干扰对策。 |
| | 线性编码器光栅尺节距 (Pn282) 设定值错误 | 确认线性编码器光栅尺节距 (Pn282) | 确认线性编码器规格,正确设定数值。 |
| A.C21: 磁极检测失败 (霍尔式传感器故障) | 磁极传感器外露在电机定子外部 | 确认磁极传感器 | 重新安装电机转子或定子。 |
| | 磁极传感器的接线不正确 | 确认磁极传感器的接线 | 修正磁极传感器的接线。 |
| | 磁极传感器故障 | - | 更换磁极传感器。 |
| A.C22: 相位信息不一致 | 伺服单元和线性编码器的相位信息不同 | - | 执行磁极检出。 |

| | | | |
|---|---|---|---|
| A.C50: 磁极检测失败 | 参数设定不对 | 确认线性编码器的规格及反馈信号的状态 | 线性编码器光栅尺节距 (Pn282)、电机相序选择 (Pn080) 的设定可能与装置的状态不符, 正确设定参数。 |
| | 光栅尺信号受到干扰 | 确认串行转换单元、伺服电机的 FG 与伺服单元的 FG 连接, 伺服单元的 FG 与电源的 FG 连接, 此外, 确认线性编码器的电缆切实被屏蔽处理, 确认检出指令是否朝同一方向多次重复输出 | 对线性编码器用电缆采取适当的抗干扰对策。 |
| | 电机转子受到外力 | - | 对电机转子施加电缆张力等外力时, 即使检出命令为 0, 速度反馈不为 0 时无法顺利检出, 减小外力使速度反馈为 0, 无法减小外力时, 增大磁极检出速度环增益 (Pn481)。 |
| | 线性编码器的分辨率低 | 确认线性编码器光栅尺节距是否为 100 微米以内 | 线性编码器光栅尺节距为 100 微米以上时, 伺服单元无法检出正确的速度反馈, 使用高精度的线性编码器光栅尺节距 (推荐 40 微米以内), 或增大磁极检出指令速度 (Pn485), 但是, 磁极检出时的电机动作范围变大。 |
| A.C51: 磁极检测时超调检测 (磁极检出时检出了超前信号) | 磁极检出时检出速度比率信号 | 确认速度比率位置 | 连接速度比率信号, 在无法检出速度比率信号的位置进行磁极检出。 |
| A.C52: 磁极检测未完成 (在磁极检出未完成的状态下伺服 ON) | 使用绝对值线性编码器时, 选择无法通过绝对值线性编码器检出磁极的设定 (Pn587), 磁极检出未定的状态下伺服 ON | - | 使用绝对值线性编码器时, 选择通过绝对值线性编码器检出磁极的设定 (Pn587)。 |
| A.C53: 超出磁极检测可动范围 (磁极检出中移动超过了设定值 (Pn48E)) | 检出中移动距离超出磁极检出活动范围 (Pn48E) | - | 扩大磁极检出活动范围 (Pn48E), 或增大磁极检出速度环增益 (Pn481)。 |
| A.C54: 磁极检测失败 2 | 受到外力 | - | 增大磁极检出确认推力指令 (Pn495) 的值, 增大磁极检出误差容许范围 (Pn498) 的值, 但是, 一旦扩大误差容许范围, 电机温度将升高。 |
| A.C80: 编码器清除异常 (旋转圈数上限值设定异常) | 编码器故障 | - | 再次接通电源。仍然发生警报时, 有可能是伺服电机故障。 更换伺服电机。 |
| | 伺服单元故障 | - | 再次接通电源。仍然发生警报时, 有可能是伺服单元故障。 更换伺服单元 |

| | | | |
|--|---|-----------------|---|
| A.C90: 编码器通信故障 (编码器与伺服单元间无法通信) | 编码器连用端口的接触不良, 或插头接线错误 | 确认编码器连接用端口的状态 | 再次插入编码器插头, 确认编码器的接线。 |
| | 编码器电缆断线、短路, 或使用了超过规定阻抗的电缆 | 确认编码器电缆的状态 | 使用规格要求的编码器电缆。 |
| | 温度、湿度、气体引起的腐蚀; 水滴、切削油引起的短路; 振动引起的插头接触不良 | 确认使用环境 | 改善使用环境, 更换电缆。即使这样仍无改善时, 则更换伺服单元。 |
| | 因噪音干扰而产生误动作。 | - | 正确进行编码器外围的接线(分离编码器电缆与伺服电机主回路电缆、接地处理等)。 |
| | 伺服单元故障 | - | 将伺服电机连接到其他伺服单元上后接通控制电源时, 如果不发生警报, 则有可能是伺服单元故障。更换伺服单元。 |
| A.C91: 编码器通信位置数据加速度异常(编码器的位置数据的计算中发生了故障) | 编码器电缆产生啃入、包层损坏, 信号线受到干扰 | 确认编码器电缆和接用端口的状态 | 确认编码器电缆的铺设是否有问题。 |
| | 编码器电缆与大电流线捆在一起或者相距过近 | 确认编码器电缆的设置状态 | 将编码器电缆铺设在不会遭受浪涌电压的位置。 |
| | FG 的电位因电机侧设备(焊机等)的影响而产生变动 | 确认编码器电缆的设置状态 | 将机器接地, 阻止向编码器侧 FG 的分流。 |
| A.C92: 编码器通信定时器异常(编码器与伺服单元间的通信用定时器发生了故障) | 编码器的信号线受到干扰 | - | 实施编码器接线抗干扰对策。 |
| | 编码器承受过大的振动冲击 | 确认使用情况 | 降低机械的振动。或正确安装伺服电机。 |
| | 编码器故障 | - | 再次接通电源。仍然发生警报时, 有可能是伺服电机故障。更换伺服电机。 |
| | 伺服单元故障 | - | 再次接通电源。仍然发生警报时, 有可能是伺服电机故障。更换伺服电机。 |
| A.CA0: 编码器参数异常(编码器的参数被破坏) | 编码器故障 | - | 再次接通电源。仍然发生警报时, 有可能是伺服电机故障。更换伺服电机。 |
| | 伺服单元故障 | - | 再次接通电源。仍然发生警报时, 有可能是伺服电机故障。更换伺服电机。 |

| | | | |
|---|--|---------------------------|---|
| A.Cb0: 编码器回送校验异常 (与编码器的通信内容错误) | 编码器接线错误、接触不良 | 确认编码器的接线 | 确认编码器接线是否有问题。 |
| | 编码器电缆规格不同, 受到噪音干扰 | - | 将电缆规格改为双股绞合线或者双股绞合整体屏蔽线, 芯线为 0.12mm ² 以上, 镀锡软铜绞合线。 |
| | 编码器电缆的接线距离 过长, 受到噪音干扰 | - | 接线距离最长为 50m。 |
| | FG 的电位因电机侧设备 (焊机等) 的影响而产生 了变动 | 确认编码器电缆和接线端口的状态 | 将机器接地, 阻止向编码器侧 FG 的分流。 |
| | 编码器承受过大的振动冲击 | 确认使用情况 | 降低机械的振动或正确安装伺服电机。 |
| | 编码器故障 | - | 再次接通电源。仍然发生报警时, 有可能是伺服电机故障。更换伺服电机。 |
| | 伺服单元故障 | - | 再次接通电源。仍然发生报警时, 有可能是伺服单元故障。更换伺服单元。 |
| A.CC0: 旋转圈数上限值不一致 (编码器和伺服单元的旋转圈数上限值不一致) | DD 电机的旋转圈数上限 值 (Pn205) 与编码器的旋转圈数上限值不同 | 确认 Pn205 | 正确设定 Pn205 的设定值 (0 ~ 65535)。 |
| | 编码器的旋转圈数上限 值与伺服单元的旋转圈数上限值不同, 或变更了旋转圈数上限值 | 确认伺服单元 Pn205 的值 | 在发生报警时进行设定变更 Fn013。 |
| | 伺服单元故障 | - | 再次接通电源。仍然发生报警时, 有可能是伺服单元故障 更换伺服单元。 |
| A.CF1: 全闭环串行转换单元通信故障 (接收失败) | 串行转换单元—伺服单元间的电缆接线 错误或接触不良 | 确认外部编码器的接线 | 正确进行串行转换单元—伺服单元间的电缆的接线。 |
| | 串行转换单元—伺服单元间未使用指定的 电缆 | 确认外部编码器的电缆规格 | 使用指定的正确电缆。 |
| | 串行转换单元—伺服单 元间的电缆过 长 | 更换串行转换单元连接电缆的长度 | 使串行转换单元—伺服单元间的电 缆长度在 20m 以内。 |
| | 串行转换单元—伺服单元间的电缆包层 破损 | 确认串行转换单元连接电缆 | 更换串行转换单元—伺服单元间的 电缆。 |
| A.CF2: 全闭环串行转换单元通信故障 (定时器 停止) | 串行转换单元 - 伺服单元间的电缆受到 干扰 | - | 正确进行串行转换单元周围的接线 (分离信号线与电源线、接地处理 等)。 |
| | 串行转换单元故障 | - | 更换串行转换单元。 |
| | 伺服单元故障 | - | 更换伺服单元。 |
| A.d00: 位置偏差过大 (在伺服 OFF 的状态 下, 位置偏差超过了 位置偏差过大警报值 (Pn520)) | 伺服电机的 U、V、W 的接线不正确 | 确认伺服电机主回路电缆的接线 | 确认电机电缆或编码器电缆有无接 触不良等问题。 |
| | 伺服单元的增益较低 | 确认伺服单元的增益是否过低 | 提高伺服增益 Pn100, Pn102 等 |
| | 位置指令的频率较高 | 试着降低指令脉冲频率后再运行 | 降低位置指令脉冲频率或指令加速 度, 或调整电子齿轮比。 |
| | 位置指令加速度过大 | 试着降低指令加速度后再运行 | 加入位置指令加减速时间常数 (Pn216) 等的平滑功能。 |
| | 相对于运行条件, 位置 偏差过大警报 值 (Pn520) 较低 | 确认位置偏差过大警报值 (Pn520) 是否适 当 | 正确设定参数 Pn520 的值。 |
| | 伺服单元故障 | - | 再次接通电源。仍然发生报警时, 有可能是伺服单元故障。 更换伺服单元。 |

| | | | |
|---|---|-------------------------|--|
| A.d01: 伺服 ON 时位置偏差过大警报 | 伺服 OFF 中，位置偏差在 Pn526 的设定值以上的状态时，伺服 ON | 确认伺服 ON 时的位置偏差量 (Un008) | 进行设定，使在伺服 ON 时清除位置偏差或设定伺服 ON 时正确的位置偏差过大警报值 (Pn526)。 |
| A.d02: 伺服 ON 时速度限制引起的位置偏差过大警报 | 在位置偏差积累状态下使伺服 ON，则通过伺服 ON 时速度限制值 (Pn529) 来限制速度。在该状态下输入位置指令，超出了位置偏差过大警报值 (Pn520) 的设定值。 | - | 进行设定，使在伺服 OFF 时清除位置偏差或设定正确的位置偏差过大警报值 (Pn520) 或将伺服 ON 时速度限制值 (Pn529) 设定为正确的值。 |
| A.d10: 电机 - 负载位置间偏差过大 | 电机旋转方向与外部编码器安装方向相反 | 确认电机旋转方向与外部编码器安装方向 | 将外部编码器安装方向反过来，或将“外部编码器的使用方法 (Pn002.3)”的旋转方向设定为相反方向。 |
| | 工件台等的负载位置和外部编码器接合部的安装故障 | 确认外部编码器接合部 | 再次进行机械性结合。 |
| A.D30: 位置数据溢出 | 位置反馈数据超过 ±1879048192 | 确认输入指令脉冲计数器 | 修正运行规格。 |
| A.E94: 龙门轴间位置矫正表设置错误 | - | - | - |
| A.Eb1: 安全功能用信号输入时间异常 | 硬接线基极封锁功能的输入信号 / HWBB1、/HWBB2 启动的时间差在 10 秒钟以上 | 测量 2 个输入信号的时间差 | 可能是 /HWBB1、/HWBB2 的输出信号回路、机器故障、伺服单元输入信号回路故障、输入信号用电缆断线。确认故障或断线。 |
| A.F10: 电源线缺相 (在主电源 ON 的状态下，R、S、T 相中某一相的低电压状态持续了 1 秒钟以上) 在接通主回路电源时检出 | 三相电源接线不良 | 确认电源接线 | 确认电源接线是否有问题。 |
| | 三相电源不平衡 | 测量三相电源各相的电压 | 修正电源的不平衡 (调换相位)。 |
| | 没有进行单相输入的参数设定 (Pn00B.2 = 1) 就直接输入了单相电源 | 确认电源和参数设定 | 正确设定电源输入和参数。 |
| | 伺服单元故障 | - | 再次接通电源。仍然发生警报时，有可能是伺服单元故障。更换伺服单元。 |
| A.F20: UVW 缺相 (伺服电机的 U、V、W 的三相缺相输入) | (q 轴电流指令 -q 轴电流反馈) 的值多次 (Pn652) 小于阈值 (Pn651) | 检查 UVW 线是否断开 | 连接好 UVW 线 |
| A.F21: UVW 乱相 (伺服电机的 U、V、W 的三相相序错误) | UVW 线序错误 | 检查 UVW 线序 | 更换正确的 UVW 线序 |
| A.F30: 碰撞检测报警 | 当前扭矩指令大于碰撞最大扭矩 | 查看伺服组件是否受到碰撞 | 停止碰撞 |
| FL-1 ² : 系统警报 | 伺服单元故障 | - | 再次接通电源。仍然发生警报时，有可能是伺服单元故障。更换伺服单元。 |
| FL-2 ² : 系统警报 | 伺服单元故障 | - | |

注: *2. 该警报不被保存到警报记录中。仅显示在面板显示部。

10.2 警告显示

本节对显示警告时的处理方法进行说明。

“10.2.1 警告一览表”中按照警告编号的顺序列出了 603F 错误码、警告名称、警告内容。

10.2.1 警告一览表

警告一览表如下所示:

表 204. 警告一览表

| 警告编号 | 603F错误码 | 警告名称 | 警告内容 |
|-------|---------|-----------------|--|
| A.900 | 0x0900 | 位置偏差过大 | 在伺服 ON 状态下, 位置偏差超过了位置偏差过大警报值 (Pn520)。 |
| A.901 | 0x0901 | 伺服 ON 时位置偏差过大 | 伺服 OFF 中, 位置偏差在 Pn526 的设定值以上的状态时, 伺服 ON。 |
| A.90D | 0x090D | 轴间位置偏差过大警告 | 主从轴间位置偏差过大警告。 |
| A.910 | 0x0910 | 过载警告 | 以大幅度超过额定值的转矩运行了 |
| A.911 | 0x0911 | 振动 | 检出电机速度异常振动。 |
| A.912 | 0x0912 | 内部温度警告 1 | 控制电路板温度异常。 |
| A.913 | 0x0913 | 内部温度警告 2 | 电源电路板温度异常。 |
| A.920 | 0x0920 | 再生过载 | 发生了再生过载。 |
| A.921 | 0x0921 | DB 过载 | 由于 DB (动态制动器) 动作, 旋转能量超过了 DB 电阻的容量。 |
| A.923 | 0x0923 | 伺服单元内部风扇停止 | 伺服单元内部的风扇停止转动。 |
| A.924 | 0x0924 | 再生警告 | 再生功能软件设置与硬件不匹配。 |
| A.930 | 0x0930 | 绝对值编码器电池故障 | 接通控制电源后, 电池电压在规定值以下。 |
| A.931 | 0x0931 | FPG 电池异常 | 绝对值编码器电池电压欠压。 |
| A.941 | 0x0941 | 需要重新接通电源的参数变更 | 变更了需要重新接通电源的参数。 |
| A.942 | 0x0942 | 速度脉动补偿信息不一致 | 编码器和伺服单元内所存储的速度脉动补偿信息不同。 |
| A.94A | 0x094A | 数据设置警告 (用户常数编号) | 数据设置警告 (用户常数编号) |
| A.94B | 0x094B | 数据设置警告 (数据范围外) | 数据设置警告 (数据范围外) |
| A.94C | 0x094C | 数据设置警告 (运算异常) | 数据设置警告 (运算异常) |
| A.94D | 0x094D | 数据设置警告 (数据大小异常) | 数据设置警告 (数据大小异常) |
| A.94E | 0x094E | 数据设置警告 (锁存模式异常) | 数据设置警告 (锁存模式异常) |
| A.95A | 0x095A | 命令警告 (不符合条件) | 命令警告 (不符合条件) |
| A.95B | 0x095B | 命令警告 (不支持) | 命令警告 (不支持) |
| A.95D | 0x095D | 命令警告 (命令干扰) | 命令警告 (命令干扰) |
| A.95E | 0x095E | 命令警告 (不可使用子命令) | 命令警告 (不可使用子命令) |
| A.95F | 0x095F | 命令警告 (端口干扰) | 命令警告 (端口干扰) |
| A.971 | 0x0971 | 欠电压 | 即将达到欠电压 (A.410) 警报之前的警告显示。如继续运行, 则有可能发生警报。 |
| A.97A | 0x097A | 阶段异常 | 阶段异常 |
| A.9A0 | 0x09A0 | 超程 | 正负限位超程 |
| A.9B0 | 0x09B0 | 软限位错误 | 软限位设置错误, 查看 607d |
| A.9B1 | 0x09B1 | 原点错误 | 原点偏移设置错误, 查看 607d、607c 值 |
| A.9B2 | 0x09B2 | 同步帧丢失 | 同步帧数据丢失 |
| A.9B3 | 0x09B3 | 总线中断 | EtherCAT 通讯中断 |
| A.9B4 | 0x09B4 | 网络初始化失败 | EtherCAT 网络初始化失败 |
| A.9B5 | 0x09B5 | 转矩限制错误 | 转矩限制错误 |
| A.9B7 | 0x09B7 | 使能条件不满足 | 在硬件基极未封锁状态下, 有条件未满足, 无法使能 |

注: 1. 如果没有设定为“输出警报代码和警告代码 (Pn001.3 = 1)”, 则不输出警告代码。

2. 如果设定为“不检出警告 (Pn008.2 = 1)”, 则不检出欠电压警告 (A.971) 以外的警告。

10.2.2 警告的原因及处理措施

下表列出了警告的原因及处理措施。如果按照下表进行处理后仍然无法消除故障, 请与代理商或本公司联系。

表 205. 警告原因及处理措施

| 警报编号: 警报名称 (警报内容) | 原因 | 确认方法 | 处理措施 |
|----------------------|----|------|------|
|----------------------|----|------|------|

| | | | |
|--|--|---------------------------------|--|
| A.900: 位置偏差过大 | 伺服电机的 U、V、W 的接线不正确 | 确认伺服电机主回路电缆的接线 | 确认电机电缆或编码器电缆有无接触不良等问题。 |
| | 伺服单元的增益较低 | 确认伺服单元的增益是否过低 | 通过高级自动调谐等提高伺服增益。 |
| | 位置指令脉冲的频率较 | 试着降低指令脉冲频率后再运行 | 降低位置指令脉冲频率或指令加速度，或调整电子齿轮比。 |
| | 位置指令加速度过大。 | 试着降低指令加速度后再运行 | 加入位置指令加减速时间常数 (Pn216/Pn217) 的平滑功能。 |
| | 相对于运行条件，位置偏差过大警报值 (Pn520) 较低 | 确认位置偏差过大警报值 (Pn520) 是否适当 | 正确设定 Pn520 的值。 |
| | 伺服单元故障 | - | 再次接通电源。仍然发生警报时，有可能是伺服单元故障。更换伺服单元。 |
| A.901: 伺服 ON 时位置偏差过大 | 伺服 ON 时积累的位置偏差超过 (Pn520 × Pn51E)/100 设定的比例 | 确认伺服 OFF 时的偏差计数器 Un008 | 进行设定，使在伺服 OFF 时清除位置偏差或设定伺服 ON 时适当的位置偏差过大警告值 (Pn528)。 |
| A.90D: 轴间位置偏差过大警告 (主从轴间位置偏差过大警告) | - | - | - |
| A.910: 过载 (变为过载警报 (A.710 A.720) 之前的警告) | 电机接线、编码器接线不良或连接不良 | 确认接线 | 确认电机接线、编码器接线是否有问题。 |
| | 电机运行超过了过载保护特性 | 确认电机的过载特性和运行指令 | 重新探讨负载条件、运行条件。或者重新研讨电机容量。 |
| | 由于机械性因素而导致电机不驱动，造成运行时的负载过大 | 确认运行指令和电机速度 | 改善机械性因素。 |
| | 伺服单元故障 | - | 可能是伺服单元故障。更换伺服单元。 |
| A.911: 振动 | 检出电机动作中的异常振动 | 确认电机的异常声音和运行时的速度、转矩波形 | 降低电机速度或通过单参数调谐等降低伺服增益。 |
| | 转动惯量比 (Pn103) 的值比实际值大或进行了大的变动 | 确认转动惯量比 | 正确地设定转动惯量比 (Pn103)。 |
| A.912: 内部温度警告 1 (控制电路板温度异常) | 环境温度过高 | 用温度计测量环境温度，或通过伺服单元设置环境监视确认运行状况 | 改善伺服单元的设置条件，降低环境温度 |
| | 通过关闭电源而多次对过载警报复位后进行了运行 | 利用警报显示来确认是否发生了过载警报 | 变更警报的复位方法 |
| | 负载过大，或运行时超过了再生处理能力 | 通过累积负载率确认运行中的负载，通过再生负载率确认再生处理能力 | 重新探讨负载条件、运行条件 |
| | 伺服单元的安装方向、与其他伺服单元的间隔不合理 | 确认伺服单元的设置状态 | 根据伺服单元的安装标准进行安装 |
| | 伺服单元故障 | - | 有可能是伺服单元故障，更换伺服单元 |
| A.913: 内部温度警告 2 (电源电路板温度异常) | 环境温度过高 | 用温度计测量环境温度，或通过伺服单元设置环境监视确认运行状况 | 改善伺服单元的设置条件，降低环境温度 |
| | 通过关闭电源而多次对过载警报复位后进行了运行 | 利用警报显示来确认是否发生了过载警报 | 变更警报的复位方法 |
| | 负载过大，或运行时超过了再生处理能力 | 通过累积负载率确认运行中的负载，通过再生负载率确认再生处理能力 | 重新探讨负载条件、运行条件 |
| | 伺服单元的安装方向、与其他伺服单元的间隔不合理 | 确认伺服单元的设置状态 | 根据伺服单元的安装标准进行安装 |
| | 伺服单元故障 | - | 有可能是伺服单元故障，更换伺服单元 |

| | | | |
|--|--|-------------------------------------|---|
| A.920: 再生过载 (变为再生过载 (A.320) 之前的警告) | 电源电压超过规格范围。 | 测量电源电压。 | 将电源电压设定在规格范围内。 |
| | 外置再生电阻值、伺服单元的容量或再生电阻容量不足, 或处于连续再生状态 | 再次确认运行条件或容量 (容量选择软件 HCServoWorks 等) | 变更再生电阻值、再生电阻容量或伺服单元容量。 再次进行运行条件的调整 (容量选择软件 HCServoWorks 等)。 |
| | 连续承受负载, 处于连续再生状态 | 确认向运行中的伺服电机施加的负载 | 再次探讨包括伺服、机械、运行条件在内的系统。 |
| A.921: DB 过载 (变为 DB 过载 (A.731) 之前的警告) | 电机在被外力驱动 | 确认运行状态 | 不要通过外力驱动电机。 |
| | DB 停止时的旋转能量超过 DB 电阻的容量 | 通过 DB 电阻功耗 (Un00B) 来确认 DB 的使用频率 | 尝试以下措施 · 降低伺服电机的指令速度。 · 减小转动惯量。 · 减少 DB 停止的次数。 |
| | 伺服单元故障 | - | 可能是伺服单元故障。 更换伺服单元。 |
| A.923: 伺服单元内部风扇停止 | 伺服单元内部的风扇停止转动 | 确认是否卡入了异物 | 去除异物后, 仍然发生报警时, 有可能是伺服单元故障, 更换伺服单元。 |
| A.924: 再生警告 (再生功能软件设置与硬件不匹配) | 再生处理选择宏定义打开, DC 电源输入选择 (Pn001.2) 关闭, 再生异常检查为有异常, 使用外部再生功能 (Pn00E.3) 并且选择无内置再生电阻时 | 检查参数是否设置正确 | 设置正确的参数 |
| A.930: 绝对值编码器的电池故障 (绝对值编码器电池的电压低于规定值) * 仅连接绝对值编码器时检出 | 电池连接不良、未连接 | 确认电池的连接 | 正确连接电池。 |
| | 电池电压低于规定值 (3.0V) | 测量电池的电压 | 更换电池。 |
| | 伺服单元故障 | - | 可能是伺服单元故障。 更换伺服单元。 |
| A.931: FPG 电池异常 (绝对值编码器电池电压欠压) | 使用绝对值编码器的旋转电机, 将电池欠电压设为警告 (Pn008.0), 读取的编码器数据报欠电压警告时 | 测量编码器电池电压 | 更换电池 |
| A.941: 变更了需要重新接通电源的参数 | 变更了需要重新接通电源的参数 | - | 再次接通电源。 |
| A.942: 速度脉动补偿信息不一致 (编码器和伺服单元内所存储的速度脉动补偿信息不同) | 编码器和伺服单元内所存储的速度脉动补偿信息不同 | 检查编码器和伺服单元内所存储的速度脉动补偿信息是否一致 | 修改正确的参数信息 |
| A.94A: 数据设置警告 (用户常数编号) | 使用了不能使用的参数 | 确认发生原因的指令 | 使用正确的参数。 |
| A.94B: 数据设置警告 (数据范围外) | 指令数据中设定了设定范围外的值 | 确认发生原因的指令 | 在参数中设定处于设定范围内的值。 |
| A.94C: 数据设置警告 (运算异常) | 设定值的计算结果出错 | 确认发生原因的指令 | 在参数中设定处于设定范围内的值。 |
| A.94D: 数据设置警告 (数据大小异常) | 指令中设定的参数尺寸不正确 | 确认发生原因的指令 | 设定正确的参数尺寸。 |
| A.94E: 数据设置警告 (锁存模式异常) | 检出了锁存模式异常 | 确认发生原因的指令 | 将 Pn850 的设定值或上位装置发送的 LTMOD_ON 指令内的 LT_MOD 数据设定为适当的值 (M-II 兼容配置文件时)。 |
| A.95A: 命令警告 (不符合条件) | 不具备指令条件 | 确认发生原因的指令 | 具备指令条件后再发送指令。 |

| | | | |
|-----------------------|--|-----------------------------------|--|
| A.95B: 命令警告 (不支持) | 传送了未支持的指令 | 确认发生原因的指令 | 不传送未支持的指令。 |
| A.95D: 命令警告 (命令干扰) | 不满足门锁相关指令的发送条件 | 确认发生原因的指令 | 满足发送条件后再发送指令。 |
| A.95E: 命令警告 (不可使用子命令) | 不满足子命令的发送条件 | 确认发生原因的指令 | 满足发送条件后再发送指令。 |
| A.95F: 命令警告 (端口干扰) | 指令了未定义的指令 | 确认发生原因的指令 | 不使用未定义的指令。 |
| A.971: 欠电压 | 200V 用伺服单元、AC 电源电压在 140V 以下, 400V 用伺服单元、AC 电源电压在 240V 以下 | 测量电源电压 | 将电源电压调节到正常范围。 |
| | 运行中电源电压下降 | 测量电源电压 | 增大电源容量。 |
| | 发生瞬时停电 | 测量电源电压 | 如果变更了瞬时停电保持时间 (Pn509), 则设定为较小的值。 |
| | 伺服单元的保险丝熔断 | - | 更换伺服单元, 连接电抗器后再使用伺服单元。 |
| | 伺服单元故障 | - | 可能是伺服单元故障。 更换伺服单元。 |
| A.97A: 阶段异常 | 当前层中指定了无法执行的指令 | - | 满足发送条件后再发送指令。 |
| A.9A0: 超程 (检出超程状态) | 伺服 ON 中检出了超程 | 使用输入信号监视 (Un005) 确认超程信号的状态 | 可以从伺服电机的动作、状态来判断的故障原因及处理措施”。 另外, 如果无法用输入信号监视 (Un005) 确认超程信号, 则可能是检出了瞬间超程。采取以下措施 · 不从上位装置向超程范围发送指令。 · 确认超程信号的信号接线。 · 采取抗干扰对策。 |
| A.9B0: 软限位错误 | 软限位设置错误 | 查看 607D 的值是否设置正确 | 在正确范围内设置 607D 的值 |
| A.9B1: 原点错误 | 原点偏移设置错误 | 查看 607D、607C 的值是否设置正确 | 在正确范围内设置 607D、607C 的值 |
| A.9B2: 同步帧丢失 | 同步帧数据丢失 | 查看是否使用带屏蔽功能的双绞屏蔽通信线; 查看驱动器是否良好接地; | 1. 请使用带屏蔽功能的双绞屏蔽线缆; 2. 请按标准接线指导接线; 3. 设置预使用的同步周期后, 将驱动器 EtherCAT 通信状态机切换至运行模式; 4. 若主站同步周期本身误差较大, 请调整主站或增大从站的同步丢失故障容限 Pn785 |
| A.9B3: 总线中断 | EtherCAT 通讯中断 | 查看是否使用带屏蔽功能的双绞屏蔽通信线; 查看驱动器是否良好接地; | 1. 请使用带屏蔽功能的双绞屏蔽线缆; 2. 请按标准接线指导接线; 3. 设置预使用的同步周期后, 将驱动器 EtherCAT 通信状态机切换至运行模式; 4. 若主站同步周期本身误差较大, 请调整主站或增大从站的同步丢失故障容限 Pn785 |

| | | | |
|---|------------------|-----------------------------------|-------------------------|
| A.9B4: 网络初始化失败 | EtherCAT 网络初始化失败 | 未烧录设备配置文件 伺服驱动器故障 | 烧录对应的 xml 文件 更换伺服驱动器 |
| A.9B5: 转矩限制错误 | 电流环状态报警 | 转矩指令小于百分 30, 且电机不动 | 正确设置转矩指令以及最大转矩限制 |
| A.9B7: 使能条件不满足 (在硬件基极未封锁状态下, 有条件未满足, 无法使能) | 使能条件不满足 | 在硬件基极未封锁状态下, 有条件未满足, 无法使能; 母线电压欠压 | 确认母线电压供电是否正常; 确认 CN3 端口 |

10.3 可以从伺服电机的动作、状态来判断的故障原因及处理措施

可以从伺服电机的动作、状态来判断的故障原因及处理方法如下所示。在一览表中, 对用粗线框起的故障进行检查及处理时, 请务必切断伺服系统的电源。

表 206. 故障判断级处理措施表

| 故障内容 | 原因 | 确认方法 | 处理措施 |
|---|----------------------------|------------------------------|----------------------------|
| 伺服电机不启动 | 控制电源未接通 | 测量控制电源端子间的电压 | 正确进行接线, 使控制电源为 ON。 |
| | 主回路电源未接通 | 测量主回路电源端子间的电压 | 正确进行接线, 使主回路电源为 ON。 |
| | 输入输出端子 (CN1) 有接线错误和遗漏 | 确认输入输出端子 (CN1) 的连接状态 | 对输入输出端子 (CN1) 进行正确接线。 |
| | 伺服电机主回路电缆、编码器电缆的接线脱落 | 确认接线状态 | 正确接线。 |
| | 伺服电机承受的负载过大 | 试着进行空载运行, 确认负载状态 | 减轻负载, 或更换为容量较大的伺服电机。 |
| | 使用的编码器种类与 Pn002.2 的设定不同 | 确认使用的编码器种类与 Pn002.2 的设定 | 根据所使用的编码器来设定 Pn002.2。 |
| | 未输入速度 / 位置指令 | 确认输入信号的分配状态 | 分配输入信号, 以便能正确输入速度 / 位置指令。 |
| | 输入信号 (Pn590 ~ Pn5A4) 的分配有误 | 确认输入信号 (Pn590 ~ Pn5A4) 的分配状态 | 正确分配输入信号 (Pn590 ~ Pn5A4)。 |
| | /S-ON 输入为 OFF | 确认输入信号的设定 | 正确设定输入信号的, 使 /S-ON 输入为 ON。 |
| | /P-CON 输入的功能设定错误 | 确认 Pn000.1 的设定 | 根据功能目的正确进行设定。 |
| | 速度指令输入不正确 (速度控制时) | 在 V-REF 和 SG 间确认控制模式与输入是否一致 | 正确设定控制模式和输入方法。 |
| | 转矩指令输入不正确 (转矩控时) | 在 V-REF 和 SG 间确认控制模式与输入是否一致 | 正确设定控制模式和输入方法。 |
| | 指令脉冲输入不正确 (位置控制时) | 确认 Pn200.0 的指令脉冲形态和符号 + 脉冲信号 | 正确设定控制模式和输入方法。 |
| | 位置偏差清除 (/CLR) 输入保持 ON 状态 | 确认 /CLR 输入信号 (CN1-14、15) | 使 /CLR 输入信号 OFF。 |
| 禁止正转驱动 (P-OT)、禁止反转驱动 (N-OT) 输入信号保持 OFF 状态 | 确认 P-OT 或者 N-OT 输入信号 | 将 P-OT 或者 N-OT 输入信号置为 ON。 | |

| | | | |
|----------------|------------------------------------|--|---|
| | 安全输入信号 (/HWBB1 或 /HWBB2) 保持 OFF 状态 | 确认 /HWBB1 及 /HWBB2 输入信号 | 将 /HWBB1、/HWBB2 输入信号置为 ON。 不使用安全功能时，将附带的安全跨接插头安装到 CN8 上。 |
| | 伺服单元故障 | - | 更换伺服单元。 |
| 伺服电机瞬间运行后停止不动 | 伺服电机的接线错误 | 确认接线 | 正确接线。 |
| | 编码器的接线错误 | 确认接线 | 正确接线。 |
| 伺服电机的动作不稳定 | 伺服电机的电缆接线不良 | 动力线 (U、V、W 相) 及编码器的插头连接可能不稳定。确认接线 | 紧固端子或插头的松弛，正确接线。 |
| 未发出指令而伺服电机旋转 | 速度指令输入不正确 (速度控制时) | 在 V-REF 和 SG 间确认控制模式与输入是否一致 | 正确设定控制模式和输入方法。 |
| | 转矩指令输入不正确 (转矩控制时) | 在 V-REF 和 SG 间确认控制模式与输入是否一致 | 正确设定控制模式和输入方法。 |
| | 速度指令中有偏置偏差 | 伺服单元的偏置调整不当 | 调整伺服单元的偏置。 |
| | 伺服单元故障 | - | 更换伺服单元。 |
| 动态制动器 (DB) 不动作 | 参数 Pn001.0 的设定值不正确。 | 确认参数 Pn001.0 的设定值。 | 正确设定 Pn001.0。 |
| | DB 电阻断线 | 确认转动惯量、速度、DB 的使用频率。可能是转动惯量、速度过大、DB 的使用频率过大或 DB 电阻断线。 | 更换伺服单元。另外，为了防止断线，可以采取减轻负载状态的措施。 |
| | DB 驱动回路故障 | - | DB 回路部件发生故障。更换伺服单元。 |
| 伺服电机发出异常声音 | 在使用免调整功能时 (出厂设定) 伺服电机振动很大 | 确认电机速度的波形 | 减小负载，使其在容许转动惯量比以下，或提高免调整值设定 (Fn200) 的负载值，或降低刚性值。 |
| | 机械性安装不良 | 确认伺服电机的安装状态 | 重新拧紧安装螺丝。 |
| | | 确认联轴节是否偏芯 | 使联轴节的芯对准。 |
| | | 确认联轴节的平衡状态 | 使联轴节保持平衡。 |
| | 轴承内故障 | 确认轴承附近的声音、有无振动 | 更换伺服电机。 |
| | 振动来源于配套的机械 | 确认机械侧的活动部分有无异物进入或破损、变形 | 与该机械的生产厂家联系。 |
| | 由于输入输出信号用电缆的规格错误，发生了噪音干扰 | 确认输入输出信号用电缆是否满足规格。电缆规格：双股绞合屏蔽线或者双股绞合整体屏蔽线 (芯线为 0.12mm ² 以上，镀锡软铜绞合线) | 使用满足规格的电缆。 |
| | 由于输入输出信号用电缆过长，发生了噪音干扰 | 确认输入输出信号用电缆的长度 | 使输入输出信号用电缆的长度在 3m 以内。 |
| | 由于编码器电缆的规格错误，发生了噪音干扰 | 确认编码器电缆是否满足规格。电缆规格：双股绞合屏蔽线或者双股绞合整体屏蔽线 (芯线为 0.12mm ² 以上，镀锡软铜绞合线) | 使用满足规格的电缆。 |
| | 由于编码器电缆过长，发生了噪音干扰 | 确认编码器电缆的长度 | 将编码器电缆的长度设定在 50m 以内。 |
| | 由于编码器电缆损伤，发生了噪音干扰 | 确认编码器电缆是否被夹住、包层是否破损 | 更换编码器电缆，改变编码器电缆的铺设环境。 |
| | 编码器电缆上有过大的噪音干扰 | 确认编码器电缆是否与大电流电线捆在一起或者相距过近 | 改变编码器电缆的铺设环境，以免受到大电流电线的浪涌电压影响。 |
| | FG 的电位因伺服电机侧设备 (焊机等) 的影响而产生变动 | 确认伺服电机侧设备的接地状态 (忘记接地、不完全接地) | 将伺服电机侧设备正确接地，阻止向编码器侧 FG 的分流。 |

| | | | |
|---|-----------------------------|---|--------------------------------|
| | 因噪音干扰而导致伺服单元的脉冲计数错误 | 确认是否在编码器到信号线之间有噪音干扰 | 对编码器接线采取抗干扰对策。 |
| | 编码器受到过大振动冲击影响 | 确认是否发生机械振动，并确认伺服电机安装状态（安装面的精度、固定状态、偏芯） | 降低机械振动，并改善伺服电机的安装状态。 |
| | 编码器故障 | - | 更换伺服电机。 |
| 频率约为 200 ~ 400Hz 时，电机发生振动 | 伺服增益的平衡性不良 | 确认是否执行了伺服增益的调谐 | 实施高级自动调谐。 |
| | 速度环增益（Pn100）的设定值过高 | 确认速度环增益（Pn100）的设定值出厂设定：Kv = 40.0Hz | 设定正确的速度环增益（Pn100）的设定值。 |
| | 位置环增益（Pn102）的设定值过高 | 确认位置环增益（Pn102）的设定值出厂设定：Kp = 40.0/s | 设定正确的位置环增益（Pn102）的设定值。 |
| | 速度环积分时间常数（Pn101）设定不当 | 确认速度环积分时间常数（Pn101）的设定值 出厂设定：Ti = 20.0ms | 设定正确的速度环积分时间常数（Pn101）的设定值。 |
| | 转动惯量比（Pn103）的设定值不正确 | 确认转动惯量比（Pn103）的设定值 | 设定正确的转动惯量比（Pn103）的设定值。 |
| 启动与停止时的速度超调过大 | 伺服增益的平衡性不良 | 确认是否执行了伺服增益的调谐 | 实施高级自动调谐。 |
| | 速度环增益（Pn100）的设定值过高 | 确认速度环增益（Pn100）的设定值 出厂设定：Kv = 40.0Hz | 设定正确的速度环增益（Pn100）的设定值。 |
| | 位置环增益（Pn102）的设定值过高 | 确认位置环增益（Pn102）的设定值 出厂设定：Kp = 40.0/s | 设定正确的位置环增益（Pn102）的设定值。 |
| | 速度环积分时间常数（Pn101）的设定不当 | 确认速度环积分时间常数（Pn101）的设定值。 出厂设定：Ti = 20.0ms | 设定正确的速度环积分时间常数（Pn101）的设定值。 |
| | 转动惯量比（Pn103）的设定值不正确 | 确认转动惯量比（Pn103）的设定值 | 设定正确的转动惯量比（Pn103）的设定值。 |
| 绝对值编码器位置 偏差错误（上位装置所存储的电源 OFF 时的位置与再次电源 ON 时的位置间的偏差） | 由于编码器电缆的规格错误，发生了噪音干扰 | 确认编码器电缆是否满足规格。 电缆规格：双绞合屏蔽线或者双绞合整体屏蔽线（芯线为 0.12mm ² 以上，镀锡软铜绞合线） | 使用满足规格的电缆。 |
| | 由于编码器电缆过长，发生了噪音干扰 | 确认编码器电缆的长度 | 将编码器电缆的长度设定在 50m 以内。 |
| | 由于编码器电缆损伤，发生了噪音干扰 | 确认编码器电缆是否被夹住、包层是否破损 | 更换编码器电缆，改变编码器电缆的铺设环境。 |
| | 编码器电缆上有过大的噪音干扰 | 确认编码器电缆是否与大电流电线捆在一起或者相距过近 | 改变编码器电缆的铺设环境，以免受到大电流电线的浪涌电压影响。 |
| | FG 的电位因伺服电机侧设备（焊机等）的影响而产生变动 | 确认伺服电机侧设备的接地状态（忘记接地、不完全接地） | 将伺服电机侧设备正确接地，阻止向编码器侧 FG 的分流。 |
| | 因噪音干扰而导致伺服单元的脉冲计数错误 | 确认是否在编码器到信号线之间有噪音干扰 | 对编码器接线采取抗干扰对策。 |
| | 编码器受到过大振动冲击影响 | 确认是否发生机械振动，并确认伺服电机安装状态（安装面的精度、固定状态、偏芯） | 降低机械振动，并改善伺服电机的安装状态。 |
| | 编码器故障 | - | 更换伺服电机。 |
| | 伺服单元的故障（脉冲不变化） | - | 更换伺服单元。 |
| | 上位装置的多旋转数据读取错误 | 确认上位装置的错误检出部 | |
| 利用上位装置确认奇偶数据是否已被校验 | | | 进行多旋转数据的奇偶校验。 |
| 确认伺服单元与上位装置之间的电缆上有没有噪音干扰 | | | 采取防干扰措施，再次进行多旋转数据的奇偶校验。 |

| | | | |
|------------------|--|--|--------------------------------------|
| 发生超程 (OT) | 输入了禁止正转 / 反转驱动信号 | 确认输入信号用外部电源 (+24V) 的电压 | 将输入信号用外部电 (+24V) 电压设定为正确的值。 |
| | | 确认超程限位开关的动作状态 | 使超程限位开关正常动作。 |
| | | 确认超程限位开关的接线 | 正确进行超程限位开关的接线。 |
| | | 确认 参数 的设定值 | 正确设定参数。 |
| | 禁止正转 / 反转驱动信号误动作 | 确认输入信号用外部电源 (+24V) 的电压有无波动 | 消除输入信号用外部电源 (+24V) 的电压波动。 |
| | | 确认超程限位开关的动作状态是否不稳定 | 使超程限位开关的动作状态稳定。 |
| | | 确认超程限位开关的接线 (电缆有无损伤、螺丝的紧固状态等) | 正确进行超程限位开关的接线。 |
| | 对参数分配的禁止正转 / 反转驱动信号 (P-OT/N-OT) 错误 | 确认 P-OT 信号是否被分配正确 | 如果其他信号被分配给了设定参数, 则重新将 P-OT 信号分配给该参数。 |
| | | 确认 N-OT 信号是否被分配给了正确 | 如果其他信号被分配给了设定参数, 则重新将 N-OT 信号分配给该参数。 |
| | 伺服电机停止方法选择错误 | 确认伺服 OFF 时的 Pn001.0、Pn001.1 | 选择自由运行停止以外的伺服电机停止方法。 |
| | | 确认转矩控制时的 Pn001.0、Pn001.1 | 选择自由运行停止以外的伺服电机停止方法。 |
| | 因超程 (OT) 而导致停止位置不正确 | 限位开关的位置和监视装置的长度不当 | - |
| 超程限位开关的位置比惯性运行量短 | | - | 将超程限位开关安装在适当的位置。 |
| 发生位置偏差 (未发生警报) | 由于编码器电缆的规格错误, 发生了噪音干扰 | 确认编码器电缆是否满足规格。 电缆规格: 双股绞合屏蔽线或者双股绞合整体屏蔽线 (芯线为 0.12mm ² 以上, 镀锡软铜绞合线) | 使用满足规格的电缆。 |
| | 由于编码器电缆过长, 发生了噪音干扰 | 确认编码器电缆的长度 | 将编码器电缆的长度设定在 50m 以内。 |
| | 由于编码器电缆损伤, 发生了噪音干扰 | 确认编码器电缆是否被夹住、包层是否破损 | 更换编码器电缆, 改变编码器电缆的铺设环境。 |
| | 编码器电缆上有过大的噪音干扰 | 确认编码器电缆是否与大电流电线捆在一起或者相距过近 | 改变编码器电缆的铺设环境, 以免受到大电流电线的浪涌电压影响。 |
| | FG 的电位因伺服电机侧设备 (焊机等) 的影响而产生变动。 | 确认伺服电机侧设备的接地状态 (忘记接地、不完全接地) | 将伺服电机侧设备正确接地, 阻止向编码器侧 FG 的分流。 |
| | 因噪音干扰而导致伺服单元的脉冲计数错误 | 确认是否在编码器到信号线之间有噪音干扰 | 对编码器接线采取抗干扰对策。 |
| | 编码器受到过大振动冲击影响 | 确认是否发生机械振动, 并确认 伺服电机安装状态 (安装面的精度、固定状态、偏芯) | 降低机械振动, 并改善伺服电机的安装状态。 |
| | 机器与伺服电机的联轴节故障 | 确认机器与伺服电机的联轴节部有无错位 | 正确固定机器与伺服电机的联轴节。 |
| | 由于输入输出信号用电缆的规格错误, 发生了噪音干扰 | 确认输入输出信号用电缆是否满足规格。 电缆规格: 双股绞合屏蔽线或者双股绞合整体屏蔽线 (芯线为 0.12mm ² 以上, 镀锡软铜绞合线) | 使用满足规格的电缆。 |
| | 使用指令脉冲输入倍率切换功能时, 由于干扰, 错误检出了指令脉冲输入倍率切换的输入输出信号 (/PSEL、/PSELA) | 确认输入输出信号用电缆是否满足规格。 电缆规格: 双股绞合屏蔽线或者双股绞合整体屏蔽线 (芯线为 0.12mm ² 以上, 镀锡软铜绞合线) | 使用满足规格的电缆。 |
| | 由于输入输出信号用电缆过长, 发生了噪音干扰 | 确认输入输出信号用电缆的长度 | 使输入输出信号用电缆的长度在 3m 以内。 |
| 编码器故障 (脉冲不变化) | - | 更换伺服电机。 | |

| | | | |
|--------|-------------|-------------|------------------------------|
| 伺服电机过热 | 伺服单元故障 | - | 更换伺服单元。 |
| | 环境温度过高 | 测量伺服电机的环境温度 | 将环境温度控制在 40° C 以下。 |
| | 伺服电机表面脏污 | 目测确认电机表面的脏污 | 去除电机表面的脏污、尘埃、油污等。 |
| | 伺服电机承受的负载过大 | 用监视器确认负载状态 | 如过载则减轻负载，或更换为容量较大的伺服单元及伺服电机。 |

第 11 章 参数一览

| | |
|-----------------------------|-----|
| 11.1 辅助功能一览 | 229 |
| 11.2 参数一览..... | 229 |
| 11.3 对象字典2000H组参数列表 | 263 |
| 11.4 对象字典6000H组常用参数列表 | 272 |
| 11.5 6000H对象字典详细说明 | 273 |

11.1 辅助功能一览

表 207. 辅助功能一览表

| Fn 编号 | 功能 | 面板操作器的操作 | 使用HCServoWorks | 参考章节 |
|-------|-----------------------------------|----------|----------------|------|
| Fn000 | 显示警报记录 | 1 | 1 | 8.2 |
| Fn001 | 简易刚性选择 | 1 | 1 | 8.3 |
| Fn002 | JOG 运行 | 1 | 1 | 8.4 |
| Fn003 | 原点搜索 | 1 | 1 | 8.5 |
| Fn004 | 程序 JOG 运行 | 1 | 1 | 8.6 |
| Fn005 | 对参数设定值进行初始化 | 1 | 1 | 8.7 |
| Fn006 | 清除警报记录 | 1 | 1 | 8.8 |
| Fn008 | 绝对值编码器的设定（初始化）以及编码器警报复位 | 1 | 1 | 8.9 |
| Fn00E | 自动调整电机电流检出信号的偏置 | 1 | 1 | 8.10 |
| Fn00F | 手动调整电机电流检出信号的偏置 | 1 | 1 | 8.11 |
| Fn010 | 设定参数写入禁止 | 1 | 0 | 8.12 |
| Fn011 | 显示电机机型 | 0 | 1 | — |
| Fn012 | 显示软件版本 | 1 | 1 | 8.13 |
| Fn013 | 发生“旋转圈数上限值不一致（A.CCO）警报”时设定旋转圈数上限值 | 0 | 1 | — |
| Fn01B | 对振动检出的检出值进行初始化 | 0 | 1 | 8.14 |
| Fn030 | 软件复位 | 1 | 1 | 8.15 |
| Fn080 | 磁极检测 | 1 | 1 | 8.16 |
| Fn200 | 设定免调整值 | 1 | 1 | — |
| Fn201 | 高级自动调谐 | 1 | 1 | 8.17 |
| Fn202 | 指令输入型高级自动调谐 | 0 | 1 | 8.18 |
| Fn203 | 单参数调谐 | 1 | 1 | — |
| Fn204 | A 型抑振控制功能 | 0 | 1 | — |
| Fn205 | MFC 振动检测 | 0 | 1 | — |
| Fn206 | EasyFFT | 1 | 1 | 8.19 |
| Fn207 | 自动振动检测 | 0 | 1 | — |

1: 可操作 0: 不可操作

注: 执行辅助功能时, 请务必使用面板操作器或者 HCServoWorks。如果试图同时执行辅助功能, 则将显示“no_op”或“NO-OP”

11.2 参数一览

| 参数 No. | 名称 | 设定范围 | 设定单位 | 出厂设定 | 生效时间 | 分类 | 参照章节 | |
|------------------|---|----------------------|--|---|---------|------|------|------|
| Pn000 (2000h) | 功能选择基本开关 0 | 0000H - 10B1H | — | 0000H | 再次接通电源后 | 基本设定 | — | |
| | 第3位 第2位 第1位 第0位 n. <input type="checkbox"/> <input type="checkbox"/> <input type="checkbox"/> <input type="checkbox"/> | | | | | | | |
| | | | 旋转方向选择 | | | | | 参照章节 |
| | | | 0 | 以 CCW 方向为正转方向。 | | | | — |
| | | | 1 | 以 CW 方向为正转方向。（反转模式） | | | | |
| | | | 控制方式选择 | | | | | 参照章节 |
| | | | 0 | 保留参数（请勿变更） | | | | — |
| | | | 保留参数（请勿变更） | | | | | |
| | | | 未连接编码器时的旋转型 / 线性启动选择 | | | | | 参照章节 |
| | | | 0 | 未连接编码器时，作为旋转型伺服电机对应伺服单元启动 | | | | — |
| | | 1 | 未连接编码器时，作为直线伺服电机对应伺服单元启动 | | | | | |
| Pn001 (2001h) | 功能选择应用开关 1 | 0000H - 11FFH | — | 0016H | 再次接通电源后 | 基本设定 | — | |
| | 第3位 第2位 第1位 第0位 n. <input type="checkbox"/> <input type="checkbox"/> <input type="checkbox"/> <input type="checkbox"/> | | | | | | | |
| | | | 伺服OFF及发生BM.1报警时的停止方法 | | | | | 参照章节 |
| | | | 0 | 通过 DB（动态制动器）来停止电机 | | | | — |
| | | | 1 | 通过 DB 停止电机，然后解除 DB | | | | |
| | | | 2 | 不使用 DB，将电机设为自由运行状态 | | | | |
| | | | 3 | Pn406 设定的值作为最大减速转矩停止电机，停止后进入 DB 控制状态 | | | | |
| | | | 4 | Pn406 设定的值作为最大减速转矩停止电机，通过 DB 终止电机，之后解除 DB | | | | |
| | | | 5 | 根据 Pn30A 的减速时间减速停止电机，停止后进入 DB 控制状态 | | | | |
| | | | 6 | 根据 Pn30A 的减速时间减速停止电机，停止后进入自由控制状态 | | | | |
| | | | 超程（OT）时的停止方法 | | | | | 参照章节 |
| | | | 0 | 通过 DB（动态制动器）来停止电机 | | | | — |
| | | | 1 | 通过 DB 停止电机，然后解除 DB | | | | |
| | | | 2 | 不使用 DB，将 DB 设为自由状态 | | | | |
| | | | 3 | 将 Pn406 的设定的值作为最大转矩停止电机，停止后进入伺服锁定状态 | | | | |
| | | | 4 | 将 Pn406 的设定的值作为最大转矩停止电机，停止后进入自由状态 | | | | |
| | | 5 | 将 Pn30A 的减速时间减速停止电机，停止后进入伺服锁定状态 | | | | | |
| | | 6 | 将 Pn30A 的减速时间减速停止电机，停止后进入自由控制状态 | | | | | |
| | | AC/DC 电源输入的选则 | | | | | 参照章节 | |
| | | 0 | 不支持 DC 电源输入：从 L1、L2、(L3) 端子输入 AC 电源 | | | | — | |
| | | 1 | 支持 DC 电源输入：从 B1/(+)! (-) 之间输入 DC 电源。或从 B1/(+)! (-) 之间或从 P/(+)! (-) 输入 DC 电源。 | | | | | |
| | | 警告代码输出选则 | | | | | 参照章节 | |
| | | 0 | ALO1、ALO2、ALO3 只输出警报代码 | | | | — | |
| | | 1 | ALO1、ALO2、ALO3 输出警报代码和警告代码。但在输出警告代码时，ALM 信号保持 ON（正常）状态 | | | | | |

| 参数 No. | 名称 | 设定范围 | 设定单位 | 出厂设定 | 生效时间 | 分类 | 参照章节 | |
|------------------|---|--|------|-------|---------|------|------|------|
| Pn002 (2002h) | 功能选择应用开关 2 | 0000H - 4213H | — | 0111H | 再次接通电源后 | 基本设定 | — | |
| | 第3位 第2位 第1位 第0位 n. <input type="checkbox"/> <input type="checkbox"/> <input type="checkbox"/> <input type="checkbox"/> | | | | | | | |
| | 指令速度/位置控制选项(T-REF分配) | | | | | | | 参照章节 |
| | 0 | 无 | | | | | | — |
| | 1 | 将 T-REF 用作外部转矩限制输入 | | | | | | |
| | 2 | 将 T-REF 用作转矩前馈输入 | | | | | | |
| | 3 | PCL、NCL“有效”时，将 T-REF 用作外部转矩限制输入 | | | | | | |
| | 转矩控制选项(V-REF分配) | | | | | | | 参照章节 |
| | 0 | 无 | | | | | | — |
| | 1 | 将 V-REF 用作外部速度限制输入 | | | | | | |
| | 绝对值编码器的使用方法 | | | | | | | 参照章节 |
| | 0 | 将绝对值编码器作为绝对值编码器使用 | | | | | | — |
| | 1 | 将绝对值编码器用作增量型编码器使用 | | | | | | |
| | 2 | 将编码器用作单圈绝对值编码器（旋转） | | | | | | |
| | 外部编码器的使用方法 | | | | | | | 参照章节 |
| | 0 | 不使用。 | | | | | | — |
| 1 | 在标准运行方向上使用 | | | | | | | |
| 2 | 保留参数（请勿变更） | | | | | | | |
| 3 | 在反转方向运行上使用 | | | | | | | |
| 4 | 保留参数（请勿变更） | | | | | | | |
| Pn008 (2008h) | 功能选择应用开关 8 | 0000H - 7121H | — | 0000H | 再次接通电源后 | 基本设定 | — | |
| | 第3位 第2位 第1位 第0位 n. <input type="checkbox"/> <input type="checkbox"/> <input type="checkbox"/> <input type="checkbox"/> | | | | | | | |
| | 电池欠电压的警报 / 警告选择 | | | | | | | 参照章节 |
| | 0 | 将电池欠电压设定为警报（A.830）。 | | | | | | — |
| | 1 | 将电池欠电压设定为警告（A.930）。 | | | | | | |
| | 主回路电压下降时的功能选择 | | | | | | | 参照章节 |
| | 0 | 不检出主电路欠电压警告 | | | | | | — |
| | 1 | 检出主回路欠电压警告，通过上位机控制器执行转矩限制。 | | | | | | |
| | 2 | 检出主回路欠电压警告，通过 Pn424、Pn425 执行转矩限制（伺服单元单体上执行）。 | | | | | | |
| | 警告检出选择 | | | | | | | 参照章节 |
| 0 | 检出警告。 | | | | | | — | |
| 1 | 不检出警告（A.971 除外）。 | | | | | | | |
| 保留参数（请勿变更） | | | | | | | | |

| 参数 No. | 名称 | 设定范围 | 设定单位 | 出厂设定 | 生效时间 | 分类 | 参照章节 | |
|------------------|------------|--|--|-------|---------|------|------|-------------|
| Pn009 (2009h) | 功能选择应用开关 9 | 0000H - 0131H | — | 0010H | 再次接通电源后 | 调谐 | — | |
| | n. | 第3位 第2位 第1位 第0位 <input type="checkbox"/> <input type="checkbox"/> <input type="checkbox"/> <input type="checkbox"/> | | | | | | |
| | | | 保留参数 (请勿变更) | | | | | |
| | | | 电流控制模式选择 | | | | | 参照章节 |
| | | 0 | 选择电流控制模式 1。 | | | | | — |
| | | 1 | 选择电流控制模式 1。 | | | | | |
| | | 2 | 选择电流控制模式 2。 | | | | | |
| | | 3 | 选择电流控制模式 3。 | | | | | |
| | | | 速度检出方法选择 | | | | | 参照章节 |
| | | 0 | 选择速度检出 1。 | | | | | — |
| | 1 | 选择速度检出 2。 | | | | | | |
| | | 保留参数 (请勿变更) | | | | | | |
| Pn00A | 功能选择应用开关 A | 0000H - 00F0H | — | 0000H | 再次接通电源后 | 基本设定 | — | |
| | n. | 第3位 第2位 第1位 第0位 <input type="checkbox"/> <input type="checkbox"/> <input type="checkbox"/> <input type="checkbox"/> | | | | | | |
| | | | 保留参数 (请勿变更) | | | | | |
| | | | 强制停止时的停止方法 | | | | | 参照章节 |
| | | 0 | 通过 DB (动态制动器) 来停止电机 | | | | | — |
| | | 1 | 通过 DB 停止电机, 然后解除 DB | | | | | |
| | | 2 | 不使用 DB, 将 DB 设为自由状态 | | | | | |
| | | 3 | 将 Pn406 的设定的值作为最大转矩停止电机, 停止后进入 DB 控制状态 | | | | | |
| | | 4 | 将 Pn406 的设定的值作为最大转矩停止电机, 停止后进入自由状态 | | | | | |
| | | 5 | 将 Pn30A 的减速时间减速停止电机, 停止后进入 DB 控制状态 | | | | | |
| | 6 | 将 Pn30A 的减速时间减速停止电机, 停止后进入自由控制状态 | | | | | | |
| | | 保留参数 (请勿变更) | | | | | | |
| | | 保留参数 (请勿变更) | | | | | | |

| 参数 No. | 名称 | 设定范围 | 设定单位 | 出厂设定 | 生效时间 | 分类 | 参照章节 | |
|---|---|--|------|-------|---------|------|------|------|
| Pn00B (200Bh) | 功能选择应用开关 B | 0000H - 11F1H | — | 0131H | 再次接通电源后 | 基本设定 | — | |
| | 第3位 第2位 第1位 第0位 n. <input type="checkbox"/> <input type="checkbox"/> <input type="checkbox"/> <input type="checkbox"/> | | | | | | | |
| | 操作器参数显示选择 | | | | | | | 参照章节 |
| | 0 | 只显示设定用参数。 | | | | | | — |
| | 1 | 显示所有参数。 | | | | | | |
| | 发生BM.2警报时的停止方法 | | | | | | | 参照章节 |
| | 0 | 通过 DB (动态制动器) 来停止电机 | | | | | | — |
| | 1 | 通过 DB 停止电机, 然后解除 DB | | | | | | |
| | 2 | 不使用 DB, 将 DB 设为自由状态 | | | | | | |
| | 3 | 将 Pn406 的设定的值作为最大转矩停止电机, 停止后进入 DB 控制状态 | | | | | | |
| 4 | 将 Pn406 的设定的值作为最大转矩停止电机, 停止后进入自由状态 | | | | | | | |
| 5 | 将 Pn30A 的减速时间减速停止电机, 停止后进入 DB 控制状态 | | | | | | | |
| 6 | 将 Pn30A 的减速时间减速停止电机, 停止后进入自由控制状态 | | | | | | | |
| 三相输入规格伺服单元的电源输入选择 (220V 1KW及以下出厂值为1) | | | | | | | 参照章节 | |
| 0 | 以三相电源输入使用。 | | | | | | — | |
| 1 | 以单相电源输入使用三相输入规格。 | | | | | | | |
| 保留参数 (请勿变更) | | | | | | | | |
| Pn00C (200Ch) | 功能选择应用开关 C | 0000H - 0131H | — | 0000H | 再次接通电源后 | 基本设定 | — | |
| | 第3位 第2位 第1位 第0位 n. <input type="checkbox"/> <input type="checkbox"/> <input type="checkbox"/> <input type="checkbox"/> | | | | | | | |
| | 无电机测试功能选择 | | | | | | | 参照章节 |
| | 0 | 将无电机测试模式设为无效 | | | | | | — |
| | 1 | 将无电机测试模式设为有效 | | | | | | |
| | 无电机测试功能编码器分辨率选择 | | | | | | | 参照章节 |
| | 0 | 选择 13 位 | | | | | | — |
| | 1 | 选择 23 位 | | | | | | |
| | 2 | 选择 22 位 | | | | | | |
| | 3 | 选择 24 位 | | | | | | |
| 无电机测试功能编码器类型选择 | | | | | | | 参照章节 | |
| 0 | 选择增量型编码器 | | | | | | — | |
| 1 | 选择绝对值编码器 | | | | | | | |
| 保留参数 (请勿变更) | | | | | | | | |

| 参数 No. | 名称 | 设定范围 | 设定单位 | 出厂设定 | 生效时间 | 分类 | 参照章节 | |
|------------------|-------------|--|-------------|-------|---------|------|------|------|
| Pn00D (200Dh) | 功能选择应用开关 D | 0000H - 1001H | — | 0000H | 再次接通电源后 | 基本设定 | — | |
| | n. | 第3位 第2位 第1位 第0位 <input type="checkbox"/> <input type="checkbox"/> <input type="checkbox"/> <input type="checkbox"/> | | | | | | |
| | | | 保留参数 (请勿变更) | | | | | |
| | | | 保留参数 (请勿变更) | | | | | |
| | | | 保留参数 (请勿变更) | | | | | |
| | | 速度比率警告检出选择 | | | | | 参照章节 | |
| | | 0 | 不检出速度比率警告 | | | | — | |
| | | 1 | 检出速度比率警告 | | | | — | |
| Pn00E (200Eh) | 功能选择应用开关 E | 0000H - 2010H | — | 0000H | 再次接通电源后 | 基本设定 | — | |
| Pn00F (200Fh) | 功能选择应用开关 F | 0000H - 2011H | — | 0000H | 再次接通电源后 | 基本设定 | — | |
| | n. | 第3位 第2位 第1位 第0位 <input type="checkbox"/> <input type="checkbox"/> <input type="checkbox"/> <input type="checkbox"/> | | | | | | |
| | | | 保留参数 (请勿变更) | | | | | |
| | | | 保留参数 | | | | | 保留参数 |
| | | | 保留参数 | 保留参数 | | | | 保留参数 |
| | | 保留参数 | 保留参数 | | | | 保留参数 | |
| | | 保留参数 (请勿变更) | | | | | | |
| | | 保留参数 (请勿变更) | | | | | | |
| Pn010 (2010h) | 插槽 0 轴地址 | 0-127 | — | 0 | 再次接通电源后 | 基本设定 | — | |
| Pn011 (2011h) | 插槽 1 轴地址 | 0-127 | — | 1 | 再次接通电源后 | 基本设定 | — | |
| Pn020 (2020h) | 每位数单元通用参数设定 | 0000H - 0011H | — | 0000H | 再次接通电源后 | 基本设定 | — | |
| Pn041 (2041h) | 扫描周期切换开关 | 0000H - 0001H | — | 0001H | 再次接通电源后 | 基本设定 | — | |
| Pn080 (2080h) | 功能选择应用开关 80 | 0000H - 1111H | — | 0000H | 再次接通电源后 | 基本设定 | — | |
| | n. | 第3位 第2位 第1位 第0位 <input type="checkbox"/> <input type="checkbox"/> <input type="checkbox"/> <input type="checkbox"/> | | | | | | |
| | | | 保留参数 (请勿变更) | | | | | |
| | | | 磁极传感器选择 | | | | | 参照章节 |
| | | | 0 | 有 | | | | — |
| | | 1 | 无 | | | | — | |
| | | 保留参数 (请勿变更) | | | | | | |
| | | 保留参数 (请勿变更) | | | | | | |

| 参数 No. | 名称 | 设定范围 | 设定单位 | 出厂设定 | 生效时间 | 分类 | 参照章节 | | | | | | | | | |
|------------------|---|--------------------|--------|-------|---------|------|------|-----------|--|------|---|---------------|---|---|--------------------|---|
| Pn081 (2081h) | 功能选择应用开关 81 | 0000H - 1111H | — | 0000H | 再次接通电源后 | 基本设定 | — | | | | | | | | | |
| | <div style="display: flex; align-items: center;"> <div style="margin-right: 10px;"> 第3位 第2位 第1位 第0位 n. <input type="checkbox"/> <input type="checkbox"/> <input type="checkbox"/> <input type="checkbox"/> </div> <div style="flex-grow: 1;"> <table border="1" style="width: 100%; border-collapse: collapse;"> <tr> <th colspan="2" style="text-align: center;">分频C相的输出选择</th> <th style="text-align: center;">参照章节</th> </tr> <tr> <td style="text-align: center;">0</td> <td>只输出正向分频 C 相脉冲</td> <td style="text-align: center;">—</td> </tr> <tr> <td style="text-align: center;">1</td> <td>只输出正向 / 反向分频 C 相脉冲</td> <td style="text-align: center;">—</td> </tr> </table> </div> </div> | | | | | | | 分频C相的输出选择 | | 参照章节 | 0 | 只输出正向分频 C 相脉冲 | — | 1 | 只输出正向 / 反向分频 C 相脉冲 | — |
| | 分频C相的输出选择 | | 参照章节 | | | | | | | | | | | | | |
| | 0 | 只输出正向分频 C 相脉冲 | — | | | | | | | | | | | | | |
| | 1 | 只输出正向 / 反向分频 C 相脉冲 | — | | | | | | | | | | | | | |
| | 保留参数 (请勿变更) | | | | | | | | | | | | | | | |
| | 保留参数 (请勿变更) | | | | | | | | | | | | | | | |
| | <div style="display: flex; align-items: center;"> <div style="margin-right: 10px;"> 第3位 第2位 第1位 第0位 n. <input type="checkbox"/> <input type="checkbox"/> <input type="checkbox"/> <input type="checkbox"/> </div> <div style="flex-grow: 1;"> <table border="1" style="width: 100%; border-collapse: collapse;"> <tr> <th colspan="2" style="text-align: center;">电机出力方向</th> <th style="text-align: center;">参照章节</th> </tr> <tr> <td style="text-align: center;">0</td> <td>正向出力方向</td> <td style="text-align: center;">—</td> </tr> <tr> <td style="text-align: center;">1</td> <td>负向出力方向</td> <td style="text-align: center;">—</td> </tr> </table> </div> </div> | | | | | | | 电机出力方向 | | 参照章节 | 0 | 正向出力方向 | — | 1 | 负向出力方向 | — |
| | 电机出力方向 | | 参照章节 | | | | | | | | | | | | | |
| | 0 | 正向出力方向 | — | | | | | | | | | | | | | |
| 1 | 负向出力方向 | — | | | | | | | | | | | | | | |
| 保留参数 (请勿变更) | | | | | | | | | | | | | | | | |
| Pn100 (2100h) | 速度环增益 | 10 ~ 20000 | 0.1Hz | 400 | 即时生效 | 调谐 | — | | | | | | | | | |
| Pn101 (2101h) | 速度环积分时间常数 | 15 ~ 51200 | 0.01ms | 2000 | 即时生效 | 调谐 | — | | | | | | | | | |
| Pn102 (2102h) | 位置环增益 | 10 ~ 20000 | 0.1/s | 400 | 即时生效 | 调谐 | — | | | | | | | | | |
| Pn103 (2103h) | 转动惯量比 | 0 ~ 20000 | 1% | 100 | 即时生效 | 调谐 | — | | | | | | | | | |
| Pn104 (2104h) | 第 2 速度环增益 | 10 ~ 20000 | 0.1Hz | 400 | 即时生效 | 调谐 | — | | | | | | | | | |
| Pn105 (2105h) | 第 2 速度环积分时间常数 | 15 ~ 51200 | 0.01ms | 2000 | 即时生效 | 调谐 | — | | | | | | | | | |
| Pn106 (2106h) | 第 2 位置环增益 | 10 ~ 20000 | 0.1/s | 400 | 即时生效 | 调谐 | — | | | | | | | | | |
| Pn109 (2109h) | 前馈 | 0 ~ 100 | 1% | 0 | 即时生效 | 调谐 | — | | | | | | | | | |
| Pn10A (210Ah) | 前馈滤波时间常数 | 0 ~ 6400 | 0.01ms | 0 | 即时生效 | 调谐 | — | | | | | | | | | |

| 参数 No. | 名称 | 设定范围 | 设定单位 | 出厂设定 | 生效时间 | 分类 | 参照章节 | |
|------------------|---|-----------------|-------------------------|-------|---------|----|------|-------------|
| | 增益类应用开关 | 0000H - 5334H | — | 0000H | 再次接通电源后 | — | — | |
| Pn10B (210Bh) | 第3位 第2位 第1位 第0位 n. <input type="checkbox"/> <input type="checkbox"/> <input type="checkbox"/> <input type="checkbox"/> | | | | | | | |
| | | 模式开关选择 | | | | | | 参照章节 |
| | | 0 | 以内部转矩指令为条件 (值设定 Pn10C) | | | | | — |
| | | 1 | 以速度指令为条件 (值设定: Pn10D) | | | | | |
| | | 2 | 以加速度为条件 (值设定: Pn10E) | | | | | |
| | | 3 | 以位置偏差脉冲为条件 (值设定: Pn10F) | | | | | |
| | | 4 | 无模式开关功能 | | | | | |
| | | 速度环的控制方法 | | | | | | 参照章节 |
| | | 0 | PI 控制 | | | | | — |
| | | 1 | I-P 控制 | | | | | |
| | 保留参数 (请勿变更) | | | | | | | |
| | 保留参数 (请勿变更) | | | | | | | |
| Pn10C (210Ch) | 模式开关 (转矩指令) | 0 ~ 800 | 1% | 200 | 即时生效 | 调谐 | — | |
| Pn10D (210Dh) | 模式开关 (速度指令) | 0 ~ 10000 | rpm | 0 | 即时生效 | 调谐 | — | |
| Pn10E (210Eh) | 模式开关 (加速度) | 0 ~ 30000 | rpm/s | 0 | 即时生效 | 调谐 | — | |
| Pn10F (210Fh) | 模式开关 (位置偏差) | 0 ~ 10000 | 1 个指令单位 | 0 | 即时生效 | 调谐 | — | |
| Pn11F (211Fh) | 位置积分时间常数 | 0 ~ 50000 | 0.1ms | 0 | 即时生效 | 调谐 | — | |
| Pn121 (2121h) | 摩擦补偿增益 | 10 ~ 1000 | 1% | 100 | 即时生效 | 调谐 | — | |
| Pn122 (2122h) | 第 2 摩擦补偿增益 | 10 ~ 1000 | 1% | 100 | 即时生效 | 调谐 | — | |
| Pn123 (2123h) | 摩擦补偿系数 | 0 ~ 100 | 1% | 0 | 即时生效 | 调谐 | — | |
| Pn124 (2124h) | 摩擦补偿频率补偿 | -10000 ~ 10000 | 0.1Hz | 0 | 即时生效 | 调谐 | — | |
| Pn125 (2125h) | 摩擦补偿增益补偿 | 1 ~ 1000 | 1% | 100 | 即时生效 | 调谐 | — | |
| Pn131 (2131h) | 增益切换时间 1 | 0 ~ 65535 | 1ms | 0 | 即时生效 | 调谐 | — | |
| Pn132 (2132h) | 增益切换时间 2 | 0 ~ 65535 | 1ms | 0 | 即时生效 | 调谐 | — | |
| Pn135 (2135h) | 增益切换等待时间 1 | 0 ~ 65535 | 1ms | 0 | 即时生效 | 调谐 | — | |
| Pn136 (2136h) | 增益切换等待时间 2 | 0 ~ 65535 | 1ms | 0 | 即时生效 | 调谐 | — | |

| 参数 No. | 名称 | 设定范围 | 设定单位 | 出厂设定 | 生效时间 | 分类 | 参照章节 | | | | | | | | | | | | | | | | |
|---|--|---|--------|-------|------|----|---------------------|----------|------|------|------------------------|-----------------------------------|---|-----------------------|---------------------|---|---|---|---------------------|---|----------------------------|---|--------------|
| Pn139 (2139h) | 自动增益切换类开关 1 | 0000H - 0052H | — | 0000H | 即时生效 | 调谐 | — | | | | | | | | | | | | | | | | |
| | 第3位 第2位 第1位 第0位 n. <input type="checkbox"/> <input type="checkbox"/> <input type="checkbox"/> <input type="checkbox"/> | | | | | | | | | | | | | | | | | | | | | | |
| | <table border="1"> <thead> <tr> <th colspan="2">增益切换选择开关</th> <th>参照章节</th> </tr> </thead> <tbody> <tr> <td>0</td> <td>手动切换增益——通过外部输入信号 (/G-SEL) 手动切换增益。</td> <td rowspan="3">—</td> </tr> <tr> <td>1</td> <td>保留参数 (请勿变更)。</td> </tr> <tr> <td>2</td> <td>自动切换模式 1 切换条件 A 成立时, 自动从第 1 增益切换为第 2 增益。 切换条件 A 不成立时, 自动从第 2 增益切换为第 1 增益。</td> </tr> </tbody> </table> | | | | | | | 增益切换选择开关 | | 参照章节 | 0 | 手动切换增益——通过外部输入信号 (/G-SEL) 手动切换增益。 | — | 1 | 保留参数 (请勿变更)。 | 2 | 自动切换模式 1 切换条件 A 成立时, 自动从第 1 增益切换为第 2 增益。 切换条件 A 不成立时, 自动从第 2 增益切换为第 1 增益。 | | | | | | |
| | 增益切换选择开关 | | 参照章节 | | | | | | | | | | | | | | | | | | | | |
| | 0 | 手动切换增益——通过外部输入信号 (/G-SEL) 手动切换增益。 | — | | | | | | | | | | | | | | | | | | | | |
| | 1 | 保留参数 (请勿变更)。 | | | | | | | | | | | | | | | | | | | | | |
| | 2 | 自动切换模式 1 切换条件 A 成立时, 自动从第 1 增益切换为第 2 增益。 切换条件 A 不成立时, 自动从第 2 增益切换为第 1 增益。 | | | | | | | | | | | | | | | | | | | | | |
| | <table border="1"> <thead> <tr> <th colspan="2">切换条件A</th> <th>参照章节</th> </tr> </thead> <tbody> <tr> <td>0</td> <td>定位完成信号 (/COIN) ON。</td> <td rowspan="6">—</td> </tr> <tr> <td>1</td> <td>定位完成信号 (/COIN) OFF。</td> </tr> <tr> <td>2</td> <td>定位接近信号 (/NEAR) ON。</td> </tr> <tr> <td>3</td> <td>定位接近信号 (/NEAR) OFF。</td> </tr> <tr> <td>4</td> <td>位置指令滤波器输出 = 0 且指令脉冲输入 OFF。</td> </tr> <tr> <td>5</td> <td>位置指令脉冲输入 ON。</td> </tr> </tbody> </table> | | | | | | | 切换条件A | | 参照章节 | 0 | 定位完成信号 (/COIN) ON。 | — | 1 | 定位完成信号 (/COIN) OFF。 | 2 | 定位接近信号 (/NEAR) ON。 | 3 | 定位接近信号 (/NEAR) OFF。 | 4 | 位置指令滤波器输出 = 0 且指令脉冲输入 OFF。 | 5 | 位置指令脉冲输入 ON。 |
| | 切换条件A | | 参照章节 | | | | | | | | | | | | | | | | | | | | |
| | 0 | 定位完成信号 (/COIN) ON。 | — | | | | | | | | | | | | | | | | | | | | |
| 1 | 定位完成信号 (/COIN) OFF。 | | | | | | | | | | | | | | | | | | | | | | |
| 2 | 定位接近信号 (/NEAR) ON。 | | | | | | | | | | | | | | | | | | | | | | |
| 3 | 定位接近信号 (/NEAR) OFF。 | | | | | | | | | | | | | | | | | | | | | | |
| 4 | 位置指令滤波器输出 = 0 且指令脉冲输入 OFF。 | | | | | | | | | | | | | | | | | | | | | | |
| 5 | 位置指令脉冲输入 ON。 | | | | | | | | | | | | | | | | | | | | | | |
| 保留参数 (请勿变更) | | | | | | | | | | | | | | | | | | | | | | | |
| 保留参数 (请勿变更) | | | | | | | | | | | | | | | | | | | | | | | |
| Pn13B (213Bh) | 速度观察器巴洛帕斯滤波时间常数 | 0 ~ 65535 | 0.01ms | 601 | 即时生效 | 调谐 | — | | | | | | | | | | | | | | | | |
| Pn13D (213Dh) | 电流增益值 | 100 ~ 2000 | 1% | 2000 | 即时生效 | 调谐 | — | | | | | | | | | | | | | | | | |
| Pn140 (2140h) | 模型追踪控制类开关 | 0000H - 1121H | — | 0100H | 即时生效 | 调谐 | — | | | | | | | | | | | | | | | | |
| | 第3位 第2位 第1位 第0位 n. <input type="checkbox"/> <input type="checkbox"/> <input type="checkbox"/> <input type="checkbox"/> | | | | | | | | | | | | | | | | | | | | | | |
| | <table border="1"> <thead> <tr> <th colspan="2">模型追踪控制选择</th> <th>参照章节</th> </tr> </thead> <tbody> <tr> <td>0</td> <td>不使用模型追踪控制。</td> <td rowspan="2">—</td> </tr> <tr> <td>1</td> <td>使用模型追踪控制。</td> </tr> </tbody> </table> | | | | | | | 模型追踪控制选择 | | 参照章节 | 0 | 不使用模型追踪控制。 | — | 1 | 使用模型追踪控制。 | | | | | | | | |
| | 模型追踪控制选择 | | 参照章节 | | | | | | | | | | | | | | | | | | | | |
| | 0 | 不使用模型追踪控制。 | — | | | | | | | | | | | | | | | | | | | | |
| | 1 | 使用模型追踪控制。 | | | | | | | | | | | | | | | | | | | | | |
| | <table border="1"> <thead> <tr> <th colspan="2">振动抑制选择</th> <th>参照章节</th> </tr> </thead> <tbody> <tr> <td>0</td> <td>不进行振动抑制。</td> <td rowspan="3">—</td> </tr> <tr> <td>1</td> <td>对特定频率附加振动抑制功能。</td> </tr> <tr> <td>2</td> <td>对 2 种不同的频率附加振动抑制功能。</td> </tr> </tbody> </table> | | | | | | | 振动抑制选择 | | 参照章节 | 0 | 不进行振动抑制。 | — | 1 | 对特定频率附加振动抑制功能。 | 2 | 对 2 种不同的频率附加振动抑制功能。 | | | | | | |
| | 振动抑制选择 | | 参照章节 | | | | | | | | | | | | | | | | | | | | |
| | 0 | 不进行振动抑制。 | — | | | | | | | | | | | | | | | | | | | | |
| | 1 | 对特定频率附加振动抑制功能。 | | | | | | | | | | | | | | | | | | | | | |
| 2 | 对 2 种不同的频率附加振动抑制功能。 | | | | | | | | | | | | | | | | | | | | | | |
| <table border="1"> <thead> <tr> <th colspan="2">振动抑制功能调整选择</th> <th>参照章节</th> </tr> </thead> <tbody> <tr> <td>0</td> <td>振动抑制功能不通过辅助功能进行自动调整。</td> <td rowspan="2">—</td> </tr> <tr> <td>1</td> <td>振动抑制功能通过辅助功能进行自动调整。</td> </tr> </tbody> </table> | | | | | | | 振动抑制功能调整选择 | | 参照章节 | 0 | 振动抑制功能不通过辅助功能进行自动调整。 | — | 1 | 振动抑制功能通过辅助功能进行自动调整。 | | | | | | | | | |
| 振动抑制功能调整选择 | | 参照章节 | | | | | | | | | | | | | | | | | | | | | |
| 0 | 振动抑制功能不通过辅助功能进行自动调整。 | — | | | | | | | | | | | | | | | | | | | | | |
| 1 | 振动抑制功能通过辅助功能进行自动调整。 | | | | | | | | | | | | | | | | | | | | | | |
| <table border="1"> <thead> <tr> <th colspan="2">速度前馈 (VFF) / 转矩前馈选择</th> <th>参照章节</th> </tr> </thead> <tbody> <tr> <td>0</td> <td>不同时使用模型追踪控制和速度 / 转矩前馈。</td> <td rowspan="2">—</td> </tr> <tr> <td>1</td> <td>同时使用模型追踪控制和速度 / 转矩前馈。</td> </tr> </tbody> </table> | | | | | | | 速度前馈 (VFF) / 转矩前馈选择 | | 参照章节 | 0 | 不同时使用模型追踪控制和速度 / 转矩前馈。 | — | 1 | 同时使用模型追踪控制和速度 / 转矩前馈。 | | | | | | | | | |
| 速度前馈 (VFF) / 转矩前馈选择 | | 参照章节 | | | | | | | | | | | | | | | | | | | | | |
| 0 | 不同时使用模型追踪控制和速度 / 转矩前馈。 | — | | | | | | | | | | | | | | | | | | | | | |
| 1 | 同时使用模型追踪控制和速度 / 转矩前馈。 | | | | | | | | | | | | | | | | | | | | | | |
| Pn141 (2141h) | 模型追踪控制增益 | 10 ~ 20000 | 0.1/s | 500 | 即时生效 | 调谐 | — | | | | | | | | | | | | | | | | |

| 参数 No. | 名称 | 设定范围 | 设定单位 | 出厂设定 | 生效时间 | 分类 | 参照章节 | | | | | | | | | | | | | | | | | | |
|------------------|--|---------------|-------|-------|---------|----|------|------------|--|------|---|---------------|---|---|---------------|---------|--|------|---|------------|---|---|------------|---|------------|
| Pn142 (2142h) | 模型追踪控制增益补偿 | 500 ~ 2000 | 0.1% | 1000 | 即时生效 | 调谐 | — | | | | | | | | | | | | | | | | | | |
| Pn143 (2142h) | 模型追踪控制偏置 (正转方向) | 0 ~ 10000 | 0.1% | 1000 | 即时生效 | 调谐 | — | | | | | | | | | | | | | | | | | | |
| Pn144 (2144h) | 模型追踪控制偏置 (反转方向) | 0 ~ 10000 | 0.1% | 1000 | 即时生效 | 调谐 | — | | | | | | | | | | | | | | | | | | |
| Pn145 (2145h) | 振动抑制 1 频率 A | 10 ~ 2500 | 0.1Hz | 500 | 即时生效 | 调谐 | — | | | | | | | | | | | | | | | | | | |
| Pn146 (2146h) | 振动抑制 1 频率 B | 10 ~ 2500 | 0.1Hz | 700 | 即时生效 | 调谐 | — | | | | | | | | | | | | | | | | | | |
| Pn147 (2147h) | 模型追踪控制速度前馈补偿 | 0 ~ 10000 | 0.1% | 1000 | 即时生效 | 调谐 | — | | | | | | | | | | | | | | | | | | |
| Pn148 (2148h) | 第 2 模型追踪控制增益 | 10 ~ 20000 | 0.1/s | 500 | 即时生效 | 调谐 | — | | | | | | | | | | | | | | | | | | |
| Pn149 (2149h) | 第 2 模型追踪控制增益补偿 | 500 ~ 2000 | 0.1% | 1000 | 即时生效 | 调谐 | — | | | | | | | | | | | | | | | | | | |
| Pn14A (214Ah) | 振动抑制 2 频率 | 10 ~ 2000 | 0.1Hz | 800 | 即时生效 | 调谐 | — | | | | | | | | | | | | | | | | | | |
| Pn14B (214Bh) | 振动抑制 2 补偿 | 10 ~ 1000 | 1% | 100 | 即时生效 | 调谐 | — | | | | | | | | | | | | | | | | | | |
| | 控制类开关 | 0000H - 0021H | — | 0011H | 再次接通电源后 | 调谐 | — | | | | | | | | | | | | | | | | | | |
| Pn14F (214Fh) | <div style="display: flex; align-items: flex-start;"> <div style="margin-right: 10px;"> <p>第3位 第2位 第1位 第0位</p> <p>n. <input type="checkbox"/> <input type="checkbox"/> <input type="checkbox"/> <input type="checkbox"/></p> </div> <div style="flex-grow: 1;"> <table border="1" style="width: 100%; border-collapse: collapse;"> <thead> <tr> <th colspan="2" style="background-color: #cccccc;">模型追踪控制类型选择</th> <th style="background-color: #cccccc;">参照章节</th> </tr> </thead> <tbody> <tr> <td style="text-align: center;">0</td> <td>选择模型追踪控制 1 型。</td> <td rowspan="2" style="text-align: center;">—</td> </tr> <tr> <td style="text-align: center;">1</td> <td>选择模型追踪控制 2 型。</td> </tr> </tbody> </table> <table border="1" style="width: 100%; border-collapse: collapse;"> <thead> <tr> <th colspan="2" style="background-color: #cccccc;">选择免调整类型</th> <th style="background-color: #cccccc;">参照章节</th> </tr> </thead> <tbody> <tr> <td style="text-align: center;">0</td> <td>选择免调整 1 型。</td> <td rowspan="3" style="text-align: center;">—</td> </tr> <tr> <td style="text-align: center;">1</td> <td>选择免调整 2 型。</td> </tr> <tr> <td style="text-align: center;">2</td> <td>选择免调整 3 型。</td> </tr> </tbody> </table> <div style="border: 1px solid black; padding: 5px; margin-bottom: 5px; text-align: center;">保留参数 (请勿变更)</div> <div style="border: 1px solid black; padding: 5px; text-align: center;">保留参数 (请勿变更)</div> </div> </div> | | | | | | | 模型追踪控制类型选择 | | 参照章节 | 0 | 选择模型追踪控制 1 型。 | — | 1 | 选择模型追踪控制 2 型。 | 选择免调整类型 | | 参照章节 | 0 | 选择免调整 1 型。 | — | 1 | 选择免调整 2 型。 | 2 | 选择免调整 3 型。 |
| 模型追踪控制类型选择 | | 参照章节 | | | | | | | | | | | | | | | | | | | | | | | |
| 0 | 选择模型追踪控制 1 型。 | — | | | | | | | | | | | | | | | | | | | | | | | |
| 1 | 选择模型追踪控制 2 型。 | | | | | | | | | | | | | | | | | | | | | | | | |
| 选择免调整类型 | | 参照章节 | | | | | | | | | | | | | | | | | | | | | | | |
| 0 | 选择免调整 1 型。 | — | | | | | | | | | | | | | | | | | | | | | | | |
| 1 | 选择免调整 2 型。 | | | | | | | | | | | | | | | | | | | | | | | | |
| 2 | 选择免调整 3 型。 | | | | | | | | | | | | | | | | | | | | | | | | |

| 参数 No. | 名称 | 设定范围 | 设定单位 | 出厂设定 | 生效时间 | 分类 | 参照章节 | | | | | | | | |
|--|--|--------------------------|--------------------------|--------------------------|---------|------|-------------|-----------|------|-------|----------------------|--------------------------|--------------------------|--------------------------|--------------------------|
| Pn160 (2160h) | 抑振控制类开关 | 0000H - 0011H | — | 0010H | 即时生效 | 调谐 | — | | | | | | | | |
| | n. <table border="1"> <tr> <td>第3位</td> <td>第2位</td> <td>第1位</td> <td>第0位</td> </tr> <tr> <td><input type="checkbox"/></td> <td><input type="checkbox"/></td> <td><input type="checkbox"/></td> <td><input type="checkbox"/></td> </tr> </table> | | | | | | | 第3位 | 第2位 | 第1位 | 第0位 | <input type="checkbox"/> | <input type="checkbox"/> | <input type="checkbox"/> | <input type="checkbox"/> |
| | 第3位 | 第2位 | 第1位 | 第0位 | | | | | | | | | | | |
| | <input type="checkbox"/> | <input type="checkbox"/> | <input type="checkbox"/> | <input type="checkbox"/> | | | | | | | | | | | |
| | <table border="1"> <tr> <th colspan="2">A 型抑振控制选择</th> <th>参照章节</th> </tr> <tr> <td>0</td> <td>不使用 A 型抑振控制。</td> <td rowspan="2">—</td> </tr> <tr> <td>1</td> <td>使用 A 型抑振控制。</td> </tr> </table> | | | | | | | A 型抑振控制选择 | | 参照章节 | 0 | 不使用 A 型抑振控制。 | — | 1 | 使用 A 型抑振控制。 |
| | A 型抑振控制选择 | | 参照章节 | | | | | | | | | | | | |
| 0 | 不使用 A 型抑振控制。 | — | | | | | | | | | | | | | |
| 1 | 使用 A 型抑振控制。 | | | | | | | | | | | | | | |
| <table border="1"> <tr> <th colspan="2">A 型抑振控制调整选择</th> <th>参照章节</th> </tr> <tr> <td>0</td> <td>A 型抑振控制不通过辅助功能进行自动调整</td> <td rowspan="2">—</td> </tr> <tr> <td>1</td> <td>A 型抑振控制通过辅助功能进行自动调整。</td> </tr> </table> | | | | | | | A 型抑振控制调整选择 | | 参照章节 | 0 | A 型抑振控制不通过辅助功能进行自动调整 | — | 1 | A 型抑振控制通过辅助功能进行自动调整。 | |
| A 型抑振控制调整选择 | | 参照章节 | | | | | | | | | | | | | |
| 0 | A 型抑振控制不通过辅助功能进行自动调整 | — | | | | | | | | | | | | | |
| 1 | A 型抑振控制通过辅助功能进行自动调整。 | | | | | | | | | | | | | | |
| 保留参数 (请勿变更) | | | | | | | | | | | | | | | |
| 保留参数 (请勿变更) | | | | | | | | | | | | | | | |
| Pn161 (2161h) | A 型抑振频率 | 10 ~ 20000 | 0.1Hz | 1000 | 即时生效 | 调谐 | — | | | | | | | | |
| Pn162 (2162h) | A 型抑振增益补偿 | 1 ~ 1000 | 1% | 100 | 即时生效 | 调谐 | — | | | | | | | | |
| Pn163 (2163h) | A 型抑振阻尼增益 | 0 ~ 300 | 1% | 0 | 即时生效 | 调谐 | — | | | | | | | | |
| Pn164 (2164h) | A 型抑振滤波时间常数 1 补偿 | -1000 ~ 1000 | 0.01ms | 0 | 即时生效 | 调谐 | — | | | | | | | | |
| Pn165 (2165h) | A 型抑振滤波时间常数 2 补偿 | -1000 ~ 1000 | 0.01ms | 0 | 即时生效 | 调谐 | — | | | | | | | | |
| Pn166 (2166h) | A 型抑振衰减增益 2 | 0 ~ 1000 | 1% | 0 | 即时生效 | 调谐 | — | | | | | | | | |
| Pn167 (2167h) | A 型减振高通滤波器截止频率 | 10 ~ 50000 | 0.1Hz | 20000 | 即时生效 | 调谐 | — | | | | | | | | |
| Pn170 (2170h) | 免调整类开关 | 0000H - 2711H | — | 1400H | 再次接通电源后 | 基本设定 | — | | | | | | | | |
| | n. <table border="1"> <tr> <td>第3位</td> <td>第2位</td> <td>第1位</td> <td>第0位</td> </tr> <tr> <td><input type="checkbox"/></td> <td><input type="checkbox"/></td> <td><input type="checkbox"/></td> <td><input type="checkbox"/></td> </tr> </table> | | | | | | | 第3位 | 第2位 | 第1位 | 第0位 | <input type="checkbox"/> | <input type="checkbox"/> | <input type="checkbox"/> | <input type="checkbox"/> |
| | 第3位 | 第2位 | 第1位 | 第0位 | | | | | | | | | | | |
| | <input type="checkbox"/> | <input type="checkbox"/> | <input type="checkbox"/> | <input type="checkbox"/> | | | | | | | | | | | |
| | <table border="1"> <tr> <th colspan="2">免调整选择</th> <th>参照章节</th> </tr> <tr> <td>0</td> <td>使免调整功能无效</td> <td rowspan="2">—</td> </tr> <tr> <td>1</td> <td>使免调整功能有效</td> </tr> </table> | | | | | | | 免调整选择 | | 参照章节 | 0 | 使免调整功能无效 | — | 1 | 使免调整功能有效 |
| | 免调整选择 | | 参照章节 | | | | | | | | | | | | |
| 0 | 使免调整功能无效 | — | | | | | | | | | | | | | |
| 1 | 使免调整功能有效 | | | | | | | | | | | | | | |
| <table border="1"> <tr> <th colspan="2">速度控制时的控制方法</th> <th>参照章节</th> </tr> <tr> <td>0</td> <td>用作速度控制</td> <td rowspan="2">—</td> </tr> <tr> <td>1</td> <td>用于速度控制, 并将上位装置用作位置控制。</td> </tr> </table> | | | | | | | 速度控制时的控制方法 | | 参照章节 | 0 | 用作速度控制 | — | 1 | 用于速度控制, 并将上位装置用作位置控制。 | |
| 速度控制时的控制方法 | | 参照章节 | | | | | | | | | | | | | |
| 0 | 用作速度控制 | — | | | | | | | | | | | | | |
| 1 | 用于速度控制, 并将上位装置用作位置控制。 | | | | | | | | | | | | | | |
| <table border="1"> <tr> <th colspan="2">免调整调谐值</th> <th>参照章节</th> </tr> <tr> <td>0 ~ 7</td> <td>设定免调整调谐值</td> <td>—</td> </tr> </table> | | | | | | | 免调整调谐值 | | 参照章节 | 0 ~ 7 | 设定免调整调谐值 | — | | | |
| 免调整调谐值 | | 参照章节 | | | | | | | | | | | | | |
| 0 ~ 7 | 设定免调整调谐值 | — | | | | | | | | | | | | | |
| <table border="1"> <tr> <th colspan="2">将免调整负载值</th> <th>参照章节</th> </tr> <tr> <td>0 ~ 2</td> <td>设定免调整负载值</td> <td>—</td> </tr> </table> | | | | | | | 将免调整负载值 | | 参照章节 | 0 ~ 2 | 设定免调整负载值 | — | | | |
| 将免调整负载值 | | 参照章节 | | | | | | | | | | | | | |
| 0 ~ 2 | 设定免调整负载值 | — | | | | | | | | | | | | | |
| Pn17A (217Ah) | 预约参数 (惯性比切换关系开关) | 0000H - 0001H | — | 0000H | 再次接通电源后 | 基本设定 | — | | | | | | | | |

| 参数 No. | 名称 | 设定范围 | 设定单位 | 出厂设定 | 生效时间 | 分类 | 参照章节 | | | | | | | | | | | | | | | | | | | | | | | | | | | | | | | | | | | | |
|------------------|--|---------------|--------|-------|---------|------|------|------------|--|------|---|------|---|---|------|---|------|---|------|---------------|--|------|---|-----|---|---|----|-----------------|--|------|---|-----|---|---|----|----------|--|------|---|--------|---|---|------|
| Pn17B (217Bh) | 第 2 惯性比 | 0 ~ 20000 | 1% | 100 | 再次接通电源后 | 调谐 | — | | | | | | | | | | | | | | | | | | | | | | | | | | | | | | | | | | | | |
| Pn17C (217Ch) | 惯性比切换时间 1 | 0 ~ 65535 | — | 0 | 再次接通电源后 | 调谐 | — | | | | | | | | | | | | | | | | | | | | | | | | | | | | | | | | | | | | |
| Pn17D (217Dh) | 惯性比切换时间 2 | 0 ~ 65535 | — | 0 | 再次接通电源后 | 调谐 | — | | | | | | | | | | | | | | | | | | | | | | | | | | | | | | | | | | | | |
| Pn190 (2190h) | 保留参数 (请勿变更) | 0000H - 1001H | — | 0000H | 再次接通电源后 | — | — | | | | | | | | | | | | | | | | | | | | | | | | | | | | | | | | | | | | |
| Pn191 (2191h) | 转矩前馈增益 | 0 ~ 10000 | 0.1% | 1000 | 即时生效 | 调谐 | — | | | | | | | | | | | | | | | | | | | | | | | | | | | | | | | | | | | | |
| Pn192 (2192h) | 第二前馈增益 | 0 ~ 10000 | 0.1% | 1000 | 即时生效 | 调谐 | — | | | | | | | | | | | | | | | | | | | | | | | | | | | | | | | | | | | | |
| Pn193 (2193h) | 转矩前馈滤波器时间常数 | 80 ~ 65535 | 0.01ms | 80 | 即时生效 | 调谐 | — | | | | | | | | | | | | | | | | | | | | | | | | | | | | | | | | | | | | |
| Pn194 (2194h) | 模型速度环增益 | 10 ~ 20000 | 0.1Hz | 400 | 即时生效 | 调谐 | — | | | | | | | | | | | | | | | | | | | | | | | | | | | | | | | | | | | | |
| | 积分清除 / 转矩前馈控制系统 | 0000H - 1113H | — | 0111H | 即时生效 | — | — | | | | | | | | | | | | | | | | | | | | | | | | | | | | | | | | | | | | |
| | <div style="display: flex; align-items: flex-start;"> <div style="margin-right: 20px;"> 第3位 第2位 第1位 第0位 n. <input type="checkbox"/> <input type="checkbox"/> <input type="checkbox"/> <input type="checkbox"/> </div> <div> <table border="1" style="width: 100%; border-collapse: collapse;"> <thead> <tr> <th colspan="2">转矩补偿增益模式选择</th> <th>参照章节</th> </tr> </thead> <tbody> <tr> <td>0</td> <td>模式 0</td> <td rowspan="4" style="text-align: center;">—</td> </tr> <tr> <td>1</td> <td>模式 1</td> </tr> <tr> <td>2</td> <td>模式 2</td> </tr> <tr> <td>3</td> <td>模式 3</td> </tr> </tbody> </table> <table border="1" style="width: 100%; border-collapse: collapse;"> <thead> <tr> <th colspan="2">TorqFFAdd使能开关</th> <th>参照章节</th> </tr> </thead> <tbody> <tr> <td>0</td> <td>不使能</td> <td rowspan="2" style="text-align: center;">—</td> </tr> <tr> <td>1</td> <td>使能</td> </tr> </tbody> </table> <table border="1" style="width: 100%; border-collapse: collapse;"> <thead> <tr> <th colspan="2">TffAddPoint使能开关</th> <th>参照章节</th> </tr> </thead> <tbody> <tr> <td>0</td> <td>不使能</td> <td rowspan="2" style="text-align: center;">—</td> </tr> <tr> <td>1</td> <td>使能</td> </tr> </tbody> </table> <table border="1" style="width: 100%; border-collapse: collapse;"> <thead> <tr> <th colspan="2">转矩前馈模式选择</th> <th>参照章节</th> </tr> </thead> <tbody> <tr> <td>0</td> <td>I-P 模式</td> <td rowspan="2" style="text-align: center;">—</td> </tr> <tr> <td>1</td> <td>微分模式</td> </tr> </tbody> </table> </div> </div> | | | | | | | 转矩补偿增益模式选择 | | 参照章节 | 0 | 模式 0 | — | 1 | 模式 1 | 2 | 模式 2 | 3 | 模式 3 | TorqFFAdd使能开关 | | 参照章节 | 0 | 不使能 | — | 1 | 使能 | TffAddPoint使能开关 | | 参照章节 | 0 | 不使能 | — | 1 | 使能 | 转矩前馈模式选择 | | 参照章节 | 0 | I-P 模式 | — | 1 | 微分模式 |
| 转矩补偿增益模式选择 | | 参照章节 | | | | | | | | | | | | | | | | | | | | | | | | | | | | | | | | | | | | | | | | | |
| 0 | 模式 0 | — | | | | | | | | | | | | | | | | | | | | | | | | | | | | | | | | | | | | | | | | | |
| 1 | 模式 1 | | | | | | | | | | | | | | | | | | | | | | | | | | | | | | | | | | | | | | | | | | |
| 2 | 模式 2 | | | | | | | | | | | | | | | | | | | | | | | | | | | | | | | | | | | | | | | | | | |
| 3 | 模式 3 | | | | | | | | | | | | | | | | | | | | | | | | | | | | | | | | | | | | | | | | | | |
| TorqFFAdd使能开关 | | 参照章节 | | | | | | | | | | | | | | | | | | | | | | | | | | | | | | | | | | | | | | | | | |
| 0 | 不使能 | — | | | | | | | | | | | | | | | | | | | | | | | | | | | | | | | | | | | | | | | | | |
| 1 | 使能 | | | | | | | | | | | | | | | | | | | | | | | | | | | | | | | | | | | | | | | | | | |
| TffAddPoint使能开关 | | 参照章节 | | | | | | | | | | | | | | | | | | | | | | | | | | | | | | | | | | | | | | | | | |
| 0 | 不使能 | — | | | | | | | | | | | | | | | | | | | | | | | | | | | | | | | | | | | | | | | | | |
| 1 | 使能 | | | | | | | | | | | | | | | | | | | | | | | | | | | | | | | | | | | | | | | | | | |
| 转矩前馈模式选择 | | 参照章节 | | | | | | | | | | | | | | | | | | | | | | | | | | | | | | | | | | | | | | | | | |
| 0 | I-P 模式 | — | | | | | | | | | | | | | | | | | | | | | | | | | | | | | | | | | | | | | | | | | |
| 1 | 微分模式 | | | | | | | | | | | | | | | | | | | | | | | | | | | | | | | | | | | | | | | | | | |
| pn195 (2195h) | | | | | | | | | | | | | | | | | | | | | | | | | | | | | | | | | | | | | | | | | | | |
| pn1A4 (21A4h) | 转矩滤波时间常数 | 0 ~ 2500 | 0.01ms | 360 | 即时生效 | 调谐 | — | | | | | | | | | | | | | | | | | | | | | | | | | | | | | | | | | | | | |
| pn1A5 (21A5h) | 转矩二次滤波系数 | 0 ~ 1000 | 0.1% | 0 | 即时生效 | 调谐 | — | | | | | | | | | | | | | | | | | | | | | | | | | | | | | | | | | | | | |
| pn1AE (21AEh) | 加速度滤波器时间常数 | 0 ~ 2500 | 0.01ms | 310 | 即时生效 | 调谐 | — | | | | | | | | | | | | | | | | | | | | | | | | | | | | | | | | | | | | |
| pn1AF (21AFh) | 速度控制辅助增益 (指令加速度) | 0 ~ 100 | 1% | 0 | 即时生效 | 调谐 | — | | | | | | | | | | | | | | | | | | | | | | | | | | | | | | | | | | | | |
| Pn205 (2205h) | 旋转圈数上限值 | 0 ~ 65535 | 1rev | 65535 | 再次接通电源后 | 基本设定 | — | | | | | | | | | | | | | | | | | | | | | | | | | | | | | | | | | | | | |

| 参数 No. | 名称 | 设定范围 | 设定单位 | 出厂设定 | 生效时间 | 分类 | 参照章节 | |
|------------------|--|--|------------------|-------|---------|------|-------------|-------------|
| Pn207 (2207h) | 位置控制功能开关 | 0000H - 2210H | — | 0010H | 再次接通电源后 | 基本设定 | — | |
| | n. 第3位 第2位 第1位 第0位 <input type="checkbox"/> <input type="checkbox"/> <input type="checkbox"/> <input type="checkbox"/> | 保留参数 (请勿变更) | | | | | | |
| | | 位置控制选择 | | | | | | 参照章节 |
| | | 0 | 无 | | | | | — |
| | | 1 | 将 V-REF 用作速度前馈输入 | | | | | — |
| | 保留参数 (请勿变更) | | | | | | | |
| | COIN 输出定时 | | | | | | 参照章节 | |
| | 0 | 位置偏差绝对值小于定位完成幅宽 (Pn522) 时输出 | | | | | — | |
| | 1 | 位置偏差绝对值小于定位完成幅宽 (Pn522) 且位置指令滤波后的指令为 0 时输出 | | | | | | |
| | 2 | 位置偏差的绝对值小于定位完成幅宽 (Pn522) 且位置指令输入为 0 时输出 | | | | | | |
| Pn209 (2209h) | 位置指令加减速偏压 | 0 ~ 65535 | 指令单位 /s | 0 | 即时生效 | 基本设定 | — | |
| Pn20A (220Ah) | 外部编码器节距值 | 4 ~ 1048576 | 1P/Rev | 32768 | 再次接通电源后 | 基本设定 | — | |
| Pn212 (2212h) | 编码器分频脉冲数 | 16 ~ 1073741824 | 1P/Rev | 2048 | 再次接通电源后 | 基本设定 | — | |
| Pn216 (2216h) | 位置指令加减速时间参数 | 0 ~ 65535 | 0.1ms | 0 | 即时生效 | 基本设定 | — | |
| Pn217 (2217h) | 位置指令移动平均时间 | 0 ~ 10000 | 0.1ms | 0 | 即时生效 | 基本设定 | — | |
| Pn218 (2218h) | 指令脉冲输入倍率 | 1 ~ 100 | x1 倍 | 1 | 即时生效 | 基本设定 | — | |
| Pn21B (221Bh) | 位置指令高次滤波平滑比例 | 0 ~ 100 | 1% | 100 | 即时生效 | 基本设定 | — | |
| Pn21C (221Ch) | 位置指令高次滤波加减速时间 | 0 ~ 10000 | 0.1ms | 0 | 即时生效 | 基本设定 | — | |
| Pn22A (222Ah) | 全闭环控制选择开关 | 0000H - 1003H | — | 0000H | 再次接通电源后 | 基本设定 | — | |
| | n. 第3位 第2位 第1位 第0位 <input type="checkbox"/> <input type="checkbox"/> <input type="checkbox"/> <input type="checkbox"/> | 保留参数 (请勿变更) | | | | | | |
| | | 保留参数 (请勿变更) | | | | | | |
| | | 保留参数 (请勿变更) | | | | | | |
| | | 全闭环控制时的速度反馈选择 | | | | | | 参照章节 |
| | 0 | 使用电机编码器速度 | | | | | — | |
| 1 | 使用外部编码器速度 | | | | | | | |

| 参数 No. | 名称 | 设定范围 | 设定单位 | 出厂设定 | 生效时间 | 分类 | 参照章节 | | | | | | | | |
|------------------|---|-----------------|------------|-------|---------|------|------|--------|--|------|---|-----------------|---|---|-----------------|
| Pn230 (2230h) | 位置控制扩展功能开关 | 0000H - 0001H | — | 0000H | 再次接通电源后 | 基本设定 | — | | | | | | | | |
| | 第3位 第2位 第1位 第0位 n. <input type="checkbox"/> <input type="checkbox"/> <input type="checkbox"/> <input type="checkbox"/> | | | | | | | | | | | | | | |
| | <table border="1" style="width: 100%; border-collapse: collapse;"> <thead> <tr> <th colspan="2">齿隙补偿方向</th> <th>参照章节</th> </tr> </thead> <tbody> <tr> <td style="text-align: center;">0</td> <td>通过正方向的指令进行无齿隙补偿</td> <td rowspan="2" style="text-align: center;">—</td> </tr> <tr> <td style="text-align: center;">1</td> <td>通过反方向的指令进行无齿隙补偿</td> </tr> </tbody> </table> | | | | | | | 齿隙补偿方向 | | 参照章节 | 0 | 通过正方向的指令进行无齿隙补偿 | — | 1 | 通过反方向的指令进行无齿隙补偿 |
| | 齿隙补偿方向 | | 参照章节 | | | | | | | | | | | | |
| | 0 | 通过正方向的指令进行无齿隙补偿 | — | | | | | | | | | | | | |
| 1 | 通过反方向的指令进行无齿隙补偿 | | | | | | | | | | | | | | |
| 保留参数 (请勿变更) | | | | | | | | | | | | | | | |
| 保留参数 (请勿变更) | | | | | | | | | | | | | | | |
| Pn231 (2231h) | 齿隙补偿量 | -500000 ~ 50000 | 0.1 指令单位 | 0 | 即时生效 | 基本设定 | — | | | | | | | | |
| Pn233 (2233h) | 齿隙补偿时间参数 | 0 ~ 65535 | 0.01ms | 0 | 即时生效 | 基本设定 | — | | | | | | | | |
| Pn240 (2240h) | 位置偏差清除信号输入最小时间间隔 | 0 ~ 2000 | ms | 0 | 即时生效 | 基本设定 | — | | | | | | | | |
| Pn250 (2250h) | 编码器通信速度选择 | 0000H - 0002H | — | 0000H | 即时生效 | 基本设定 | — | | | | | | | | |
| Pn281 (2281h) | 编码器输出分辨率 | 1 ~ 4096 | 1 脉冲沿 / 节距 | 20 | 再次接通电源后 | 基本设定 | — | | | | | | | | |
| Pn2D0 (22D0h) | 预约参数 (位置传感器输出数) | 0 ~ 16777216 | — | 0 | 再次接通电源后 | 基本设定 | — | | | | | | | | |
| Pn304 (2304h) | 点动 (JOG) 速度 | 0 ~ 1000000 | 0.01rpm | 50000 | 即时生效 | 基本设定 | — | | | | | | | | |
| Pn305 (2305h) | 软起动加速时间 | 0 ~ 10000 | 1ms | 0 | 即时生效 | 基本设定 | — | | | | | | | | |
| Pn306 (2306h) | 软起动减速时间 | 0 ~ 10000 | 1ms | 0 | 即时生效 | 基本设定 | — | | | | | | | | |
| Pn308 (2308h) | 速度反馈滤波器时间参数 | 0 ~ 65535 | 0.01ms | 0 | 即时生效 | 基本设定 | — | | | | | | | | |
| Pn30A (230Ah) | 伺服 OFF 及强制停止时的减速时间 | 0 ~ 10000 | ms | 100 | 即时生效 | 基本设定 | — | | | | | | | | |
| Pn30B (230Ch) | 速度指令移动平均时间 | 0 ~ 10000 | 0.1ms | 0 | 即时生效 | 基本设定 | — | | | | | | | | |
| Pn30C (230Ch) | 速度前馈移动平均时间 | 0 ~ 5100 | 0.1ms | 0 | 即时生效 | 基本设定 | — | | | | | | | | |

| 参数 No. | 名称 | 设定范围 | 设定单位 | 出厂设定 | 生效时间 | 分类 | 参照章节 | |
|------------------|--|---------------|--------------------|-------|---------|------|------|-------------|
| Pn310 (2310h) | 振动检出开关 | 0000H - 0002H | — | 0000H | 即时生效 | 基本设定 | — | |
| | n. <input type="checkbox"/> <input type="checkbox"/> <input type="checkbox"/> <input type="checkbox"/> | | | | | | | |
| | | 振动检出选择 | | | | | | 参照章节 |
| | | 0 | 不检出振动。 | | | | | — |
| | | 1 | 检出振动后发出警告 (A.911)。 | | | | | |
| | | 2 | 检出振动后发出警报 (A.520)。 | | | | | |
| | | 保留参数 (请勿变更) | | | | | | |
| | | 保留参数 (请勿变更) | | | | | | |
| | | 保留参数 (请勿变更) | | | | | | |
| Pn311 (2311h) | 振动检出灵敏度 | 50 ~ 500 | 1% | 100 | 即时生效 | 调谐 | — | |
| Pn312 (2312h) | 振动检出值 | 0 ~ 5000 | rpm | 50 | 即时生效 | 调谐 | — | |
| Pn316 (2316h) | 电机最高速度 | 0 ~ 65535 | rpm | 10000 | 再次接通电源后 | 基本设定 | — | |
| Pn324 (2324h) | 转动惯量 (质量) 推算初始 值 | 0 ~ 20000 | 1% | 300 | 即时生效 | 基本设定 | — | |
| Pn325 (2325h) | 惯性力矩识别中的振动检测 水平 | 0 ~ 5000 | rpm | 250 | 即时生效 | 基本设定 | — | |
| Pn401 (2401h) | 第 1 段第 1 转矩指令滤波时 间常数 | 0 ~ 65535 | 0.01ms | 100 | 即时生效 | 调谐 | — | |
| Pn402 (2402h) | 正转转矩限制 | 0 ~ 800 | 1% | 800 | 即时生效 | 基本设定 | — | |
| Pn403 (2403h) | 反转转矩限制 | 0 ~ 800 | 1% | 800 | 即时生效 | 基本设定 | — | |
| Pn404 (2404h) | 正转侧外部转矩限制 | 0 ~ 800 | 1% | 100 | 即时生效 | 基本设定 | — | |
| Pn405 (2405h) | 反转侧外部转矩限制 | 0 ~ 800 | 1% | 100 | 即时生效 | 基本设定 | — | |
| Pn406 (2406h) | 紧急停止转矩 | 0 ~ 800 | 1% | 800 | 即时生效 | 基本设定 | — | |
| Pn407 (2407h) | 转矩控制时的速度限制 | 0 ~ 10000 | rpm | 10000 | 即时生效 | 基本设定 | — | |

| 参数 No. | 名称 | 设定范围 | 设定单位 | 出厂设定 | 生效时间 | 分类 | 参照章节 | | | | | | | | | |
|------------------|--|--------------------------|--------------------------|------------------------------------|-------------|-----------|-----------|-------------|-------------|-----|-----|-----|--------------------------|--------------------------|--------------------------|--------------------------|
| Pn408 (2408h) | 转矩类功能开关 | 0000H - 1111H | — | 0000H | 再次接通电源后 | 基本设定 | — | | | | | | | | | |
| | n. <table style="display: inline-table; border: none;"> <tr> <td style="border: none;">第3位</td> <td style="border: none;">第2位</td> <td style="border: none;">第1位</td> <td style="border: none;">第0位</td> </tr> <tr> <td style="border: none;"><input type="checkbox"/></td> <td style="border: none;"><input type="checkbox"/></td> <td style="border: none;"><input type="checkbox"/></td> <td style="border: none;"><input type="checkbox"/></td> </tr> </table> | | | | | | | | 第3位 | 第2位 | 第1位 | 第0位 | <input type="checkbox"/> | <input type="checkbox"/> | <input type="checkbox"/> | <input type="checkbox"/> |
| | 第3位 | 第2位 | 第1位 | 第0位 | | | | | | | | | | | | |
| | <input type="checkbox"/> | <input type="checkbox"/> | <input type="checkbox"/> | <input type="checkbox"/> | | | | | | | | | | | | |
| | ↓ | | 陷波滤波器的选择1 | | 生效时间 | | 分类 | | 参照章节 | | | | | | | |
| | | | 0 | 使第 1 段陷波滤波器无效。 | 再次接通电源后 | | 基本设定 | | — | | | | | | | |
| | | | 1 | 使用第 1 段陷波滤波器。 | | | | | | | | | | | | |
| | ↓ | | 速度限制选择 | | 生效时间 | | 分类 | | 参照章节 | | | | | | | |
| | | | 0 | 将电机最高速度或 Pn407 设定值中较小的值作为速度限制值。 | 再次接通电源后 | | 基本设定 | | — | | | | | | | |
| | | | 1 | 将过速度警报检出速度或 Pn407 设定值中较小的值作为速度限制值。 | | | | | | | | | | | | |
| ↓ | | 陷波滤波器的选择2 | | 生效时间 | | 分类 | | 参照章节 | | | | | | | | |
| | | 0 | 使第 2 段陷波滤波器无效。 | 再次接通电源后 | | 基本设定 | | — | | | | | | | | |
| | | 1 | 使用第 2 段陷波滤波器。 | | | | | | | | | | | | | |
| ↓ | | 摩擦补偿功能选择 | | 生效时间 | | 分类 | | 参照章节 | | | | | | | | |
| | | 0 | 不使用摩擦补偿功能。 | 再次接通电源后 | | 基本设定 | | — | | | | | | | | |
| | | 1 | 使用摩擦补偿功能。 | | | | | | | | | | | | | |
| Pn409 (2409h) | 第 1 段陷波滤波器频率 | 50 ~ 5000 | 1Hz | 5000 | 即时生效 | 调谐 | — | | | | | | | | | |
| Pn40A (240Ah) | 第 1 段陷波滤波器 Q 值 | 50 ~ 1000 | 0.01 | 70 | 即时生效 | 调谐 | — | | | | | | | | | |
| Pn40B (240Bh) | 第 1 段陷波滤波器的陷波深度 | 0 ~ 1000 | 0.001 | 0 | 即时生效 | 调谐 | — | | | | | | | | | |
| Pn40C (240Ch) | 第 2 段陷波滤波器频率 | 50 ~ 5000 | 1Hz | 5000 | 即时生效 | 调谐 | — | | | | | | | | | |
| Pn40D (240Dh) | 第 2 段陷波滤波器 Q 值 | 50 ~ 1000 | 0.01 | 70 | 即时生效 | 调谐 | — | | | | | | | | | |
| Pn40E (240Eh) | 第 2 段陷波滤波器的陷波深度 | 0 ~ 1000 | 0.001 | 0 | 即时生效 | 调谐 | — | | | | | | | | | |
| Pn40F (240Fh) | 第 2 段 2 次转矩指令滤波器频率 | 100 ~ 5000 | 1Hz | 5000 | 即时生效 | 调谐 | — | | | | | | | | | |
| Pn410 (2410h) | 第 2 段 2 次转矩指令滤波器 Q 值 | 50 ~ 100 | 0.01 | 50 | 即时生效 | 调谐 | — | | | | | | | | | |
| Pn412 (2412h) | 第 1 段第 2 转矩指令滤波时间常数 | 0 ~ 65535 | 0.01ms | 100 | 即时生效 | 调谐 | — | | | | | | | | | |
| Pn415 | T-REF 滤波时间常数 | 0 ~ 65535 | 0.01ms | 0 | 即时生效 | 基本设定 | — | | | | | | | | | |

| 参数 No. | 名称 | 设定范围 | 设定单位 | 出厂设定 | 生效时间 | 分类 | 参照章节 | | | | | | | | | | | | | | | | | | | | | | | | | | | |
|------------------|---|---------------|-------|-------|------|----|------|-----------|--|------|---|--------------|---|---|--------------|-----------|--|------|---|--------------|---|---|--------------|-----------|--|------|---|--------------|---|---|--------------|-------------|--|--|
| | 转矩类功能开关 2 | 0000H - F111H | — | 0000H | 即时生效 | — | — | | | | | | | | | | | | | | | | | | | | | | | | | | | |
| Pn416 (2416h) | <div style="display: flex; align-items: center;"> <div style="margin-right: 10px;"> 第3位 第2位 第1位 第0位 n. <input type="checkbox"/> <input type="checkbox"/> <input type="checkbox"/> <input type="checkbox"/> </div> <div style="flex-grow: 1;"> <table border="1" style="width: 100%; border-collapse: collapse;"> <tr> <th colspan="2" style="background-color: #cccccc;">陷波滤波器的选择3</th> <th style="background-color: #cccccc;">参照章节</th> </tr> <tr> <td style="text-align: center;">0</td> <td>第 3 段陷波滤波器无效</td> <td rowspan="2" style="text-align: center;">—</td> </tr> <tr> <td style="text-align: center;">1</td> <td>使用第 3 段陷波滤波器</td> </tr> <tr> <th colspan="2" style="background-color: #cccccc;">陷波滤波器的选择4</th> <th style="background-color: #cccccc;">参照章节</th> </tr> <tr> <td style="text-align: center;">0</td> <td>第 4 段陷波滤波器无效</td> <td rowspan="2" style="text-align: center;">—</td> </tr> <tr> <td style="text-align: center;">1</td> <td>使用第 4 段陷波滤波器</td> </tr> <tr> <th colspan="2" style="background-color: #cccccc;">陷波滤波器的选择5</th> <th style="background-color: #cccccc;">参照章节</th> </tr> <tr> <td style="text-align: center;">0</td> <td>第 5 段陷波滤波器无效</td> <td rowspan="2" style="text-align: center;">—</td> </tr> <tr> <td style="text-align: center;">1</td> <td>使用第 5 段陷波滤波器</td> </tr> <tr> <td colspan="2" style="text-align: center;">保留参数 (请勿变更)</td> <td></td> </tr> </table> </div> </div> | | | | | | | 陷波滤波器的选择3 | | 参照章节 | 0 | 第 3 段陷波滤波器无效 | — | 1 | 使用第 3 段陷波滤波器 | 陷波滤波器的选择4 | | 参照章节 | 0 | 第 4 段陷波滤波器无效 | — | 1 | 使用第 4 段陷波滤波器 | 陷波滤波器的选择5 | | 参照章节 | 0 | 第 5 段陷波滤波器无效 | — | 1 | 使用第 5 段陷波滤波器 | 保留参数 (请勿变更) | | |
| | 陷波滤波器的选择3 | | 参照章节 | | | | | | | | | | | | | | | | | | | | | | | | | | | | | | | |
| | 0 | 第 3 段陷波滤波器无效 | — | | | | | | | | | | | | | | | | | | | | | | | | | | | | | | | |
| | 1 | 使用第 3 段陷波滤波器 | | | | | | | | | | | | | | | | | | | | | | | | | | | | | | | | |
| | 陷波滤波器的选择4 | | 参照章节 | | | | | | | | | | | | | | | | | | | | | | | | | | | | | | | |
| | 0 | 第 4 段陷波滤波器无效 | — | | | | | | | | | | | | | | | | | | | | | | | | | | | | | | | |
| | 1 | 使用第 4 段陷波滤波器 | | | | | | | | | | | | | | | | | | | | | | | | | | | | | | | | |
| | 陷波滤波器的选择5 | | 参照章节 | | | | | | | | | | | | | | | | | | | | | | | | | | | | | | | |
| | 0 | 第 5 段陷波滤波器无效 | — | | | | | | | | | | | | | | | | | | | | | | | | | | | | | | | |
| | 1 | 使用第 5 段陷波滤波器 | | | | | | | | | | | | | | | | | | | | | | | | | | | | | | | | |
| 保留参数 (请勿变更) | | | | | | | | | | | | | | | | | | | | | | | | | | | | | | | | | | |
| Pn417 (2417h) | 第 3 段陷波滤波器频率 | 50 ~ 5000 | Hz | 5000 | 即时生效 | 调谐 | — | | | | | | | | | | | | | | | | | | | | | | | | | | | |
| Pn418 (2418h) | 第 3 段陷波滤波器 Q 值 | 50 ~ 1000 | 0.01 | 70 | 即时生效 | 调谐 | — | | | | | | | | | | | | | | | | | | | | | | | | | | | |
| Pn419 (2419h) | 第 3 段陷波滤波器深度 | 0 ~ 1000 | 0.001 | 0 | 即时生效 | 调谐 | — | | | | | | | | | | | | | | | | | | | | | | | | | | | |
| Pn41A (241Ah) | 第 4 段陷波滤波器频率 | 50 ~ 5000 | Hz | 5000 | 即时生效 | 调谐 | — | | | | | | | | | | | | | | | | | | | | | | | | | | | |
| Pn41B (241Bh) | 第 4 段陷波滤波器 Q 值 | 50 ~ 1000 | 0.01 | 70 | 即时生效 | 调谐 | — | | | | | | | | | | | | | | | | | | | | | | | | | | | |
| Pn41C (241Ch) | 第 4 段陷波滤波器深度 | 0 ~ 1000 | 0.001 | 0 | 即时生效 | 调谐 | — | | | | | | | | | | | | | | | | | | | | | | | | | | | |
| Pn41D (241Dh) | 第 5 段陷波滤波器频率 | 50 ~ 5000 | Hz | 5000 | 即时生效 | 调谐 | — | | | | | | | | | | | | | | | | | | | | | | | | | | | |
| Pn41E (241Eh) | 第 5 段陷波滤波器 Q 值 | 50 ~ 1000 | 0.01 | 70 | 即时生效 | 调谐 | — | | | | | | | | | | | | | | | | | | | | | | | | | | | |
| Pn41F (241Fh) | 第 5 段陷波滤波器深度 | 0 ~ 1000 | 0.001 | 0 | 即时生效 | 调谐 | — | | | | | | | | | | | | | | | | | | | | | | | | | | | |

| 参数 No. | 名称 | 设定范围 | 设定单位 | 出厂设定 | 生效时间 | 分类 | 参照章节 | | | | | | | | | | | | | | | | | | | | | | | | | |
|-------------------|---|---------------|-------|-------|---------|------|------|------------|--|------|---|-------------|---|---|------------|-------------------|--|------|---|----------|---|---|-----------|--------------|--|------|---|------|---|---|------|-------------|
| Pn423 (2423h) | 速度脉动补偿开关 (旋转) | 0000H - 1111H | — | 0000H | 即时生效 | — | — | | | | | | | | | | | | | | | | | | | | | | | | | |
| | <div style="display: flex; align-items: center;"> <div style="margin-right: 10px;"> 第3位 第2位 第1位 第0位 n. <input type="checkbox"/> <input type="checkbox"/> <input type="checkbox"/> <input type="checkbox"/> </div> <div style="flex-grow: 1;"> <table border="1" style="width: 100%; border-collapse: collapse;"> <thead> <tr> <th colspan="2">速度脉动补偿功能选择</th> <th>参照章节</th> </tr> </thead> <tbody> <tr> <td style="text-align: center;">0</td> <td>不使用速度脉动补偿功能</td> <td rowspan="2" style="text-align: center;">—</td> </tr> <tr> <td style="text-align: center;">1</td> <td>使用速度脉动补偿功能</td> </tr> </tbody> </table> <table border="1" style="width: 100%; border-collapse: collapse;"> <thead> <tr> <th colspan="2">速度脉动补偿信息不一致警告检出选择</th> <th>参照章节</th> </tr> </thead> <tbody> <tr> <td style="text-align: center;">0</td> <td>检出 A.942</td> <td rowspan="2" style="text-align: center;">—</td> </tr> <tr> <td style="text-align: center;">1</td> <td>不检出 A.942</td> </tr> </tbody> </table> <table border="1" style="width: 100%; border-collapse: collapse;"> <thead> <tr> <th colspan="2">速度脉动补偿有效条件选择</th> <th>参照章节</th> </tr> </thead> <tbody> <tr> <td style="text-align: center;">0</td> <td>速度指令</td> <td rowspan="2" style="text-align: center;">—</td> </tr> <tr> <td style="text-align: center;">1</td> <td>电机转速</td> </tr> </tbody> </table> <table border="1" style="width: 100%; border-collapse: collapse;"> <tr> <td style="text-align: center; width: 50%;">保留参数 (请勿变更)</td> </tr> </table> </div> </div> | | | | | | | 速度脉动补偿功能选择 | | 参照章节 | 0 | 不使用速度脉动补偿功能 | — | 1 | 使用速度脉动补偿功能 | 速度脉动补偿信息不一致警告检出选择 | | 参照章节 | 0 | 检出 A.942 | — | 1 | 不检出 A.942 | 速度脉动补偿有效条件选择 | | 参照章节 | 0 | 速度指令 | — | 1 | 电机转速 | 保留参数 (请勿变更) |
| | 速度脉动补偿功能选择 | | 参照章节 | | | | | | | | | | | | | | | | | | | | | | | | | | | | | |
| | 0 | 不使用速度脉动补偿功能 | — | | | | | | | | | | | | | | | | | | | | | | | | | | | | | |
| | 1 | 使用速度脉动补偿功能 | | | | | | | | | | | | | | | | | | | | | | | | | | | | | | |
| 速度脉动补偿信息不一致警告检出选择 | | 参照章节 | | | | | | | | | | | | | | | | | | | | | | | | | | | | | | |
| 0 | 检出 A.942 | — | | | | | | | | | | | | | | | | | | | | | | | | | | | | | | |
| 1 | 不检出 A.942 | | | | | | | | | | | | | | | | | | | | | | | | | | | | | | | |
| 速度脉动补偿有效条件选择 | | 参照章节 | | | | | | | | | | | | | | | | | | | | | | | | | | | | | | |
| 0 | 速度指令 | — | | | | | | | | | | | | | | | | | | | | | | | | | | | | | | |
| 1 | 电机转速 | | | | | | | | | | | | | | | | | | | | | | | | | | | | | | | |
| 保留参数 (请勿变更) | | | | | | | | | | | | | | | | | | | | | | | | | | | | | | | | |
| Pn424 (2424h) | 主回路电压下降时转矩限制 | 0 ~ 100 | 1% | 50 | 即时生效 | 基本设定 | — | | | | | | | | | | | | | | | | | | | | | | | | | |
| Pn425 (2425h) | 主回路电压下降时转矩限制解除时间 | 0 ~ 1000 | 1ms | 100 | 即时生效 | 基本设定 | — | | | | | | | | | | | | | | | | | | | | | | | | | |
| Pn426 (2426h) | 转矩前馈移动平均时间 | 0 ~ 5100 | 0.1ms | 0 | 即时生效 | 基本设定 | — | | | | | | | | | | | | | | | | | | | | | | | | | |
| Pn427 (2427h) | 速度脉动补偿有效速度 (旋转) | 0 ~ 10000 | rpm | 0 | 即时生效 | 基本设定 | — | | | | | | | | | | | | | | | | | | | | | | | | | |
| Pn453 (2453h) | 扫描开始频率 | 1 ~ 5000 | Hz | 400 | 即时生效 | 基本设定 | — | | | | | | | | | | | | | | | | | | | | | | | | | |
| Pn454 (2454h) | 扫描结束频率 | 50 ~ 5000 | Hz | 4000 | 即时生效 | 基本设定 | — | | | | | | | | | | | | | | | | | | | | | | | | | |
| Pn455 (2455h) | 检测谐振频率下限值 | 50 ~ 5000 | Hz | 500 | 即时生效 | 基本设定 | — | | | | | | | | | | | | | | | | | | | | | | | | | |
| Pn456 (2456h) | 扫描转矩指令振幅 | 1 ~ 800 | 1% | 15 | 即时生效 | 调谐 | — | | | | | | | | | | | | | | | | | | | | | | | | | |
| Pn457 (2457h) | FFT 相关功能开关 | 0000H - 2742H | — | 0210H | 再次接通电源后 | 调谐 | — | | | | | | | | | | | | | | | | | | | | | | | | | |

| 参数 No. | 名称 | 设定范围 | 设定单位 | 出厂设定 | 生效时间 | 分类 | 参照章节 | | | | | | | | | |
|------------------|--|--------------------------|----------|-------|------|------|------|------------|--|------|---|--------------------------|---|---|-------------------------|---|
| Pn460 (2460h) | 陷波滤波器调整开关 | 0000H - 0101H | — | 0101H | 即时生效 | 调谐 | — | | | | | | | | | |
| | <div style="display: flex; align-items: center;"> <div style="margin-right: 10px;"> 第3位 第2位 第1位 第0位 n. <input type="checkbox"/> <input type="checkbox"/> <input type="checkbox"/> <input type="checkbox"/> </div> <div style="flex-grow: 1;"> <table border="1" style="width: 100%; border-collapse: collapse;"> <tr> <th colspan="2" style="text-align: center;">陷波滤波器的选择1</th> <th style="text-align: center;">参照章节</th> </tr> <tr> <td style="text-align: center;">0</td> <td>第 1 段陷波滤波器不通过辅助功能进行自动调整。</td> <td style="text-align: center;">—</td> </tr> <tr> <td style="text-align: center;">1</td> <td>第 1 段陷波滤波器通过辅助功能进行自动调整。</td> <td style="text-align: center;">—</td> </tr> </table> </div> </div> | | | | | | | 陷波滤波器的选择1 | | 参照章节 | 0 | 第 1 段陷波滤波器不通过辅助功能进行自动调整。 | — | 1 | 第 1 段陷波滤波器通过辅助功能进行自动调整。 | — |
| | 陷波滤波器的选择1 | | 参照章节 | | | | | | | | | | | | | |
| | 0 | 第 1 段陷波滤波器不通过辅助功能进行自动调整。 | — | | | | | | | | | | | | | |
| | 1 | 第 1 段陷波滤波器通过辅助功能进行自动调整。 | — | | | | | | | | | | | | | |
| | 保留参数 (请勿变更) | | | | | | | | | | | | | | | |
| | <div style="display: flex; align-items: center;"> <div style="margin-right: 10px;"> 第3位 第2位 第1位 第0位 n. <input type="checkbox"/> <input type="checkbox"/> <input type="checkbox"/> <input type="checkbox"/> </div> <div style="flex-grow: 1;"> <table border="1" style="width: 100%; border-collapse: collapse;"> <tr> <th colspan="2" style="text-align: center;">陷波滤波器调整选择2</th> <th style="text-align: center;">参照章节</th> </tr> <tr> <td style="text-align: center;">0</td> <td>第 2 段陷波滤波器不通过辅助功能进行自动调整。</td> <td style="text-align: center;">—</td> </tr> <tr> <td style="text-align: center;">1</td> <td>第 2 段陷波滤波器通过辅助功能进行自动调整。</td> <td style="text-align: center;">—</td> </tr> </table> </div> </div> | | | | | | | 陷波滤波器调整选择2 | | 参照章节 | 0 | 第 2 段陷波滤波器不通过辅助功能进行自动调整。 | — | 1 | 第 2 段陷波滤波器通过辅助功能进行自动调整。 | — |
| | 陷波滤波器调整选择2 | | 参照章节 | | | | | | | | | | | | | |
| | 0 | 第 2 段陷波滤波器不通过辅助功能进行自动调整。 | — | | | | | | | | | | | | | |
| | 1 | 第 2 段陷波滤波器通过辅助功能进行自动调整。 | — | | | | | | | | | | | | | |
| 保留参数 (请勿变更) | | | | | | | | | | | | | | | | |
| Pn466 | 陷波滤波器调整开关 2 | 0000H - 0007H | — | 0004H | 即时生效 | 基本设定 | — | | | | | | | | | |
| Pn471 | 正向库仑摩擦补偿扭矩 | 0 ~ 1000 | — | 0 | 即时生效 | 基本设定 | — | | | | | | | | | |
| Pn472 | 负方向库仑摩擦补偿扭矩 | 0 ~ 1000 | — | 0 | 即时生效 | 基本设定 | — | | | | | | | | | |
| Pn473 | 粘性摩擦补偿扭矩 | 0 ~ 3000 | — | 0 | 即时生效 | 基本设定 | — | | | | | | | | | |
| Pn474 | 内部设定速度 hysteresis | 0 ~ 100 | — | 0 | 即时生效 | 基本设定 | — | | | | | | | | | |
| Pn476 | 重力补偿 | -1000 ~ 1000 | — | 0 | 即时生效 | 基本设定 | — | | | | | | | | | |
| Pn477 | 摩擦力辨识开关 | 0000H - 1121H | — | 0000H | 即时生效 | 基本设定 | — | | | | | | | | | |
| Pn478 | 正向库仑摩擦力补偿滤波时间 | 0 ~ 12800 | ms | 0 | 即时生效 | 基本设定 | — | | | | | | | | | |
| Pn479 | 反向库仑摩擦力补偿滤波时间 | 0 ~ 12800 | ms | 0 | 即时生效 | 基本设定 | — | | | | | | | | | |
| Pn47A | 摩擦力辨识检测速度 rpm | 10 ~ 100 | rpm | 40 | 即时生效 | 基本设定 | — | | | | | | | | | |
| Pn47B | 摩擦力辨识力矩自调整量 0.1% | 1 ~ 50 | 0.1% | 5 | 即时生效 | 基本设定 | — | | | | | | | | | |
| Pn47C | 摩擦力辨识滤波时间自调整量 % | 10 ~ 300 | 1% | 100 | 即时生效 | 基本设定 | — | | | | | | | | | |
| Pn481 (2481h) | 磁极检测速度环增益 | 10-20000 | 0.1Hz | 400 | 即时生效 | 基本设定 | — | | | | | | | | | |
| Pn482 | 磁极检测速度环积分时间 | 15-51200 | 0.01ms | 3000 | 即时生效 | 基本设定 | — | | | | | | | | | |
| Pn486 | 磁极检测指令加减速时间 | 0-100 | ms | 25 | 即时生效 | 基本设定 | — | | | | | | | | | |
| Pn487 | 磁极检测指令恒速时间 | 0-300 | ms | 0 | 即时生效 | 基本设定 | — | | | | | | | | | |
| Pn488 | 磁极检测指令等待时间 | 50-500 | ms | 100 | 即时生效 | 基本设定 | — | | | | | | | | | |
| Pn490 | 磁极检测负载值 | 0-20000 | % | 100 | 即时生效 | 基本设定 | — | | | | | | | | | |
| Pn493 | 磁极检测指令速度 | 0-1000 | rpm | 50 | 即时生效 | 基本设定 | — | | | | | | | | | |
| Pn494 | 磁极检测可动范围 | 1-65535 | 0.001rev | 250 | 即时生效 | 基本设定 | — | | | | | | | | | |
| Pn495 | 磁极检测确认转矩指令 | 0-200 | % | 100 | 即时生效 | 基本设定 | — | | | | | | | | | |
| Pn498 | 磁极检测误差允许范围 | 0-30 | deg | 10 | 即时生效 | 基本设定 | — | | | | | | | | | |
| Pn502 (2502h) | 旋转检出值 | 1 ~ 10000 | rpm | 20 | 即时生效 | 基本设定 | — | | | | | | | | | |
| Pn503 (2503h) | 同速信号检出宽度 | 0 ~ 100 | rpm | 10 | 即时生效 | 基本设定 | — | | | | | | | | | |
| Pn506 (2506h) | 制动器指令—伺服 OFF 延迟时间 | 0 ~ 50 | 10ms | 20 | 即时生效 | 基本设定 | — | | | | | | | | | |

| 参数 No. | 名称 | 设定范围 | 设定单位 | 出厂设定 | 生效时间 | 分类 | 参照章节 |
|------------------|---------------------------------|----------------|---------|------------|---------|------|------|
| Pn507 (2507h) | 制动器指令输出速度值 | 0 ~ 10000 | rpm | 100 | 即时生效 | 基本设定 | — |
| Pn508 (2508h) | 伺服 OFF — 制动器指令等待时间 | 10 ~ 100 | 10ms | 50 | 即时生效 | 基本设定 | — |
| Pn509 (2509h) | 瞬时停电保持时间 | 20 ~ 50000 | — | 20 | 即时生效 | 基本设定 | — |
| Pn51B (251Bh) | 电机 - 负载位置间偏差过大检出值 | 0 ~ 1073741824 | 1 个指令单位 | 1000 | 即时生效 | 基本设定 | — |
| Pn51E (251Eh) | 位置偏差过大警告值 | 10 ~ 100 | 1% | 100 | 即时生效 | 基本设定 | — |
| Pn520 (2520h) | 位置偏差过大警报值 | 1 ~ 1073741823 | 1 个指令单位 | 524288000 | 即时生效 | 基本设定 | — |
| Pn522 (2522h) | 定位完成幅宽 | 0 ~ 1073741824 | 1 个指令单位 | 5872 | 即时生效 | 基本设定 | — |
| Pn524 (2524h) | NEAR 信号范围 | 1 ~ 1073741824 | 1 个指令单位 | 1073741824 | 即时生效 | 基本设定 | — |
| Pn526 (2526h) | 伺服 ON 时位置偏差过大警报值 | 1 ~ 1073741823 | 1 个指令单位 | 524288000 | 即时生效 | 基本设定 | — |
| Pn528 (2528h) | 伺服 ON 时位置偏差过大警告值 | 10 ~ 100 | 1% | 100 | 即时生效 | 基本设定 | — |
| Pn529 (2529h) | 伺服 ON 时速度限制值 | 0 ~ 10000 | rpm | 10000 | 即时生效 | 基本设定 | — |
| Pn52A (252Ah) | 全闭环旋转 1 圈的乘积值 | 0 ~ 100 | 1% | 20 | 即时生效 | 调谐 | — |
| Pn52B (252Bh) | 过载警告值 | 1 ~ 100 | 1% | 20 | 即时生效 | 基本设定 | — |
| Pn52C (252Ch) | 电机过载检出基极电流降低额定值 | 10 ~ 100 | 1% | 100 | 再次接通电源后 | 基本设定 | — |
| Pn52D | 单相供电默认功率 (220V 1KW 及以下出厂值为 100) | 10 ~ 100 | 1% | 100 | 再次接通电源后 | 基本设定 | — |
| Pn52F | 接通电源时的监视显示 | 0000H - 0FFFH | — | 0FFFH | 即时生效 | 基本设定 | — |

| 参数 No. | 名称 | 设定范围 | 设定单位 | 出厂设定 | 生效时间 | 分类 | 参照章节 | | | | | | | | | | | | | | | | | | | | | | | | | | | | | | | | | | | | | |
|------------------|---|---|---------|-------|------|------|------|------------|--|------|---|---|---|---|---|---|--|---|--|---|---|---|---|--|-------------|--|--|--|--|--|--|-------------|--|--|--|--|--|--|-------------|--|--|--|--|--|
| | 程序 JOG 运行类开关 | 0000H - 0005H | — | 0000H | 即时生效 | 基本设定 | — | | | | | | | | | | | | | | | | | | | | | | | | | | | | | | | | | | | | | |
| Pn530 (2530h) | 第3位 第2位 第1位 第0位 n. <input type="checkbox"/> <input type="checkbox"/> <input type="checkbox"/> <input type="checkbox"/> | <table border="1" style="width: 100%; border-collapse: collapse;"> <thead> <tr> <th colspan="2">程序JOG 运行参数</th> <th>参照章节</th> </tr> </thead> <tbody> <tr> <td style="text-align: center;">0</td> <td>(等待时间 Pn535 → 正转移动 Pn531) × 移动次数 Pn536。</td> <td rowspan="6" style="text-align: center;">—</td> </tr> <tr> <td style="text-align: center;">1</td> <td>(等待时间 Pn535 → 反转移动 Pn531) × 移动次数 Pn536。</td> </tr> <tr> <td style="text-align: center;">2</td> <td>(等待时间 Pn535 → 正转移动 Pn531) × 移动次数 Pn536。 (等待时间 Pn535 → 反转移动 Pn531) × 移动次数 Pn536。</td> </tr> <tr> <td style="text-align: center;">3</td> <td>(等待时间 Pn535 → 反转移动 Pn531) × 移动次数 Pn536。 (等待时间 Pn535 → 正转移动 Pn531) × 移动次数 Pn536。</td> </tr> <tr> <td style="text-align: center;">4</td> <td>(等待时间 Pn535 → 正转移动 Pn531 → 等待时间 Pn535 → 反转移动 Pn531) × 移动次数 Pn536。</td> </tr> <tr> <td style="text-align: center;">5</td> <td>(等待时间 Pn535 → 反转移动 Pn531 → 等待时间 Pn535 → 正转移动 Pn531) × 移动次数 Pn536。</td> </tr> <tr> <td></td> <td colspan="6" style="text-align: center;">保留参数 (请勿变更)</td> </tr> <tr> <td></td> <td colspan="6" style="text-align: center;">保留参数 (请勿变更)</td> </tr> <tr> <td></td> <td colspan="6" style="text-align: center;">保留参数 (请勿变更)</td> </tr> </tbody> </table> | | | | | | 程序JOG 运行参数 | | 参照章节 | 0 | (等待时间 Pn535 → 正转移动 Pn531) × 移动次数 Pn536。 | — | 1 | (等待时间 Pn535 → 反转移动 Pn531) × 移动次数 Pn536。 | 2 | (等待时间 Pn535 → 正转移动 Pn531) × 移动次数 Pn536。 (等待时间 Pn535 → 反转移动 Pn531) × 移动次数 Pn536。 | 3 | (等待时间 Pn535 → 反转移动 Pn531) × 移动次数 Pn536。 (等待时间 Pn535 → 正转移动 Pn531) × 移动次数 Pn536。 | 4 | (等待时间 Pn535 → 正转移动 Pn531 → 等待时间 Pn535 → 反转移动 Pn531) × 移动次数 Pn536。 | 5 | (等待时间 Pn535 → 反转移动 Pn531 → 等待时间 Pn535 → 正转移动 Pn531) × 移动次数 Pn536。 | | 保留参数 (请勿变更) | | | | | | | 保留参数 (请勿变更) | | | | | | | 保留参数 (请勿变更) | | | | | |
| | 程序JOG 运行参数 | | 参照章节 | | | | | | | | | | | | | | | | | | | | | | | | | | | | | | | | | | | | | | | | | |
| | 0 | (等待时间 Pn535 → 正转移动 Pn531) × 移动次数 Pn536。 | — | | | | | | | | | | | | | | | | | | | | | | | | | | | | | | | | | | | | | | | | | |
| | 1 | (等待时间 Pn535 → 反转移动 Pn531) × 移动次数 Pn536。 | | | | | | | | | | | | | | | | | | | | | | | | | | | | | | | | | | | | | | | | | | |
| | 2 | (等待时间 Pn535 → 正转移动 Pn531) × 移动次数 Pn536。 (等待时间 Pn535 → 反转移动 Pn531) × 移动次数 Pn536。 | | | | | | | | | | | | | | | | | | | | | | | | | | | | | | | | | | | | | | | | | | |
| | 3 | (等待时间 Pn535 → 反转移动 Pn531) × 移动次数 Pn536。 (等待时间 Pn535 → 正转移动 Pn531) × 移动次数 Pn536。 | | | | | | | | | | | | | | | | | | | | | | | | | | | | | | | | | | | | | | | | | | |
| | 4 | (等待时间 Pn535 → 正转移动 Pn531 → 等待时间 Pn535 → 反转移动 Pn531) × 移动次数 Pn536。 | | | | | | | | | | | | | | | | | | | | | | | | | | | | | | | | | | | | | | | | | | |
| | 5 | (等待时间 Pn535 → 反转移动 Pn531 → 等待时间 Pn535 → 正转移动 Pn531) × 移动次数 Pn536。 | | | | | | | | | | | | | | | | | | | | | | | | | | | | | | | | | | | | | | | | | | |
| | | 保留参数 (请勿变更) | | | | | | | | | | | | | | | | | | | | | | | | | | | | | | | | | | | | | | | | | | |
| | | 保留参数 (请勿变更) | | | | | | | | | | | | | | | | | | | | | | | | | | | | | | | | | | | | | | | | | | |
| | 保留参数 (请勿变更) | | | | | | | | | | | | | | | | | | | | | | | | | | | | | | | | | | | | | | | | | | | |
| Pn531 (2531h) | 程序 JOG 移动距离 | 1 ~ 1073741824 | 1 个指令单位 | 32768 | 即时生效 | 基本设定 | — | | | | | | | | | | | | | | | | | | | | | | | | | | | | | | | | | | | | | |
| Pn533 (2533h) | 程序 JOG 移动速度 | 1 ~ 10000 | rpm | 500 | 即时生效 | 基本设定 | — | | | | | | | | | | | | | | | | | | | | | | | | | | | | | | | | | | | | | |
| Pn534 (2534h) | 程序 JOG 加减速时间 | 2 ~ 10000 | 1ms | 100 | 即时生效 | 基本设定 | — | | | | | | | | | | | | | | | | | | | | | | | | | | | | | | | | | | | | | |
| Pn535 (2535h) | 程序 JOG 等待时间 | 0 ~ 10000 | 1ms | 100 | 即时生效 | 基本设定 | — | | | | | | | | | | | | | | | | | | | | | | | | | | | | | | | | | | | | | |
| Pn536 (2536h) | 程序 JOG 移动次数 | 0 ~ 1000 | 1 次 | 1 | 即时生效 | 基本设定 | — | | | | | | | | | | | | | | | | | | | | | | | | | | | | | | | | | | | | | |
| Pn53A (253Ah) | 信号输出警报 / 警告编号 1 | 0000H-FFFFH | - | 0000H | 即时生效 | 基本设定 | — | | | | | | | | | | | | | | | | | | | | | | | | | | | | | | | | | | | | | |
| Pn53B (253Bh) | 信号输出警报 / 警告编号 2 | 0000H-FFFFH | - | 0000H | 即时生效 | 基本设定 | — | | | | | | | | | | | | | | | | | | | | | | | | | | | | | | | | | | | | | |
| Pn540 (2540h) | 增益极限 | 10 ~ 4000 | 0.1Hz | 3000 | 即时生效 | 基本设定 | — | | | | | | | | | | | | | | | | | | | | | | | | | | | | | | | | | | | | | |
| Pn548 (2548h) | 跟踪指定警报编号 | 0000H-FFFFH | - | 0000H | 即时生效 | 基本设定 | — | | | | | | | | | | | | | | | | | | | | | | | | | | | | | | | | | | | | | |
| Pn550 (2550h) | 模拟量监视 1 偏置电压 | -10000 ~ 10000 | 0.1V | 0 | 即时生效 | 基本设定 | — | | | | | | | | | | | | | | | | | | | | | | | | | | | | | | | | | | | | | |
| Pn551 (2551h) | 模拟量监视 2 偏置电压 | -10000 ~ 10000 | 0.1V | 0 | 即时生效 | 基本设定 | — | | | | | | | | | | | | | | | | | | | | | | | | | | | | | | | | | | | | | |
| Pn552 (2552h) | 模拟量监视 1 倍率 | -10000 ~ 10000 | 0.01 倍 | 100 | 即时生效 | 基本设定 | — | | | | | | | | | | | | | | | | | | | | | | | | | | | | | | | | | | | | | |
| Pn553 (2553h) | 模拟量监视 2 倍率 | -10000 ~ 10000 | 0.01 倍 | 100 | 即时生效 | 基本设定 | — | | | | | | | | | | | | | | | | | | | | | | | | | | | | | | | | | | | | | |
| Pn560 (2560h) | 残留振动检出幅度 | 1 ~ 3000 | 0.1% | 400 | 即时生效 | 基本设定 | — | | | | | | | | | | | | | | | | | | | | | | | | | | | | | | | | | | | | | |

| 参数 No. | 名称 | 设定范围 | 设定单位 | 出厂设定 | 生效时间 | 分类 | 参照章节 |
|------------------|----------------|---------------|--------------|-------|---------|------|------|
| Pn561 (2561h) | 超调检出值 | 0 ~ 100 | 1% | 100 | 即时生效 | 基本设定 | — |
| Pn562 (2562h) | 粘滞摩擦力补偿 | 0 ~ 5000 | 0.1%/1000rpm | 0 | 即时生效 | 基本设定 | — |
| Pn563 (2563h) | 摩擦力补偿百分比 | 0 ~ 1000 | 0.1% | 0 | 即时生效 | 基本设定 | — |
| Pn564 (2564h) | 摩擦力补偿平滑常数 (减速) | 0 ~ 1000 | 0.1rpm | 0 | 即时生效 | 基本设定 | — |
| Pn565 (2565h) | 摩擦力补偿平滑常数 (加速) | 0 ~ 1000 | 0.1rpm | 0 | 即时生效 | 基本设定 | — |
| Pn566 (2566h) | 摩擦力补偿平滑选择 | 0 ~ 100 | - | 0 | 即时生效 | 基本设定 | — |
| | DI1 输入信号设定 | 0000H - 53FFH | — | 1001H | 再次接通电源后 | 基本设定 | — |

第3位 第2位 第1位 第0位
n.

Pn590
(2590h)

| 信号分配 | | 参照章节 |
|------|-------------------|------|
| 00 | 无定义 | — |
| 01 | 正向超程开关 (POT) | |
| 02 | 反向超程开关 (NOT) | |
| 03 | 原点开关 DEC (DEC) | |
| 04 | 探针 0 (LATCH_0) | |
| 05 | 探针 1 (LATCH_1) | |
| 06 | 紧急停机 (FSTP) | |
| 07 | 正向转矩限制 (P_CL) | |
| 08 | 反向转矩限制 (N_CL) | |
| 09 | CLINKANS | |
| 0A | CMCANS | |
| 0B | CONV_READY | |
| 0C | CONV_MCON | |
| 0D | 伺服使能 (S-ON) | |
| 0E | PLSCLR | |
| 0F | 报警复位信号 (ALMCLR) | |
| 10 | 掉电信号 (PWRDOWN) | |
| 11 | 用户自定义信号 1 (USER1) | |
| 12 | 用户自定义信号 2 (USER2) | |
| 13 | 用户自定义信号 3 (USER3) | |
| 14 | 用户自定义信号 4 (USER4) | |
| 15 | 用户自定义信号 5 (USER5) | |
| 16 | 用户自定义信号 6 (USER6) | |
| 17 | 用户自定义信号 7 (USER7) | |

| 极性控制 | | 参照章节 |
|------|--------------|------|
| 0 | 信号不取反 (极性相同) | — |
| 1 | 信号取反 (极性相反) | |
| 2 | 强制无效 | |
| 3 | 强制有效 | |

| 轴选择 | | 参照章节 |
|-----|-----|------|
| 0 | 不使用 | — |
| 1 | A 轴 | |
| 2 | B 轴 | |
| 3 | C 轴 | |
| 4 | D 轴 | |
| 5 | 所有轴 | |

| 参数 No. | 名称 | 设定范围 | 设定单位 | 出厂设定 | 生效时间 | 分类 | 参照章节 |
|--------------------------|-------------|---------------|------|-------|---------|------|------|
| Pn591 (2592h) | DI2 输入信号设定 | 0000H - 53FFH | — | 1002H | 再次接通电源后 | 基本设定 | — |
| 与 PN590 DI1 输入信号设定信号分配相同 | | | | | | | |
| Pn592 (2592h) | DI3 输入信号设定 | 0000H - 53FFH | — | 1004H | 再次接通电源后 | 基本设定 | — |
| 与 PN590 DI1 输入信号设定信号分配相同 | | | | | | | |
| Pn593 (2593h) | DI4 输入信号设定 | 0000H - 53FFH | — | 1005H | 再次接通电源后 | 基本设定 | — |
| 与 PN590 DI1 输入信号设定信号分配相同 | | | | | | | |
| Pn594 (2594h) | DI5 输入信号设定 | 0000H - 53FFH | — | 1003H | 再次接通电源后 | 基本设定 | — |
| 与 PN590 DI1 输入信号设定信号分配相同 | | | | | | | |
| Pn595 (2595h) | DI6 输入信号设定 | 0000H - 53FFH | — | 2001H | 再次接通电源后 | 基本设定 | — |
| 与 PN590 DI1 输入信号设定信号分配相同 | | | | | | | |
| Pn596 (2596h) | DI7 输入信号设定 | 0000H - 53FFH | — | 2002H | 再次接通电源后 | 基本设定 | — |
| 与 PN590 DI1 输入信号设定信号分配相同 | | | | | | | |
| Pn597 (2597h) | DI8 输入信号设定 | 0000H - 53FFH | — | 2004H | 再次接通电源后 | 基本设定 | — |
| 与 PN590 DI1 输入信号设定信号分配相同 | | | | | | | |
| Pn598 (2598h) | DI9 输入信号设定 | 0000H - 53FFH | — | 2005H | 再次接通电源后 | 基本设定 | — |
| 与 PN590 DI1 输入信号设定信号分配相同 | | | | | | | |
| Pn599 (2599h) | DI10 输入信号设定 | 0000H - 53FFH | — | 2003H | 再次接通电源后 | 基本设定 | — |
| 与 PN590 DI1 输入信号设定信号分配相同 | | | | | | | |
| Pn59A (259Ah) | DI11 输入信号设定 | 0000H - 53FFH | — | 3001H | 再次接通电源后 | 基本设定 | — |
| 与 PN590 DI1 输入信号设定信号分配相同 | | | | | | | |
| Pn59B (259Bh) | DI12 输入信号设定 | 0000H - 53FFH | — | 3002H | 再次接通电源后 | 基本设定 | — |
| 与 PN590 DI1 输入信号设定信号分配相同 | | | | | | | |
| Pn59C (259Ch) | DI13 输入信号设定 | 0000H - 53FFH | — | 3004H | 再次接通电源后 | 基本设定 | — |
| 与 PN590 DI1 输入信号设定信号分配相同 | | | | | | | |
| Pn59D (259Dh) | DI14 输入信号设定 | 0000H - 53FFH | — | 3005H | 再次接通电源后 | 基本设定 | — |
| 与 PN590 DI1 输入信号设定信号分配相同 | | | | | | | |
| Pn59E (259Eh) | DI15 输入信号设定 | 0000H - 53FFH | — | 3003H | 再次接通电源后 | 基本设定 | — |
| 与 PN590 DI1 输入信号设定信号分配相同 | | | | | | | |
| Pn59F (259Fh) | DI16 输入信号设定 | 0000H - 53FFH | — | 4001H | 再次接通电源后 | 基本设定 | — |
| 与 PN590 DI1 输入信号设定信号分配相同 | | | | | | | |
| Pn5A0 (25A0h) | DI17 输入信号设定 | 0000H - 53FFH | — | 4002H | 再次接通电源后 | 基本设定 | — |
| 与 PN590 DI1 输入信号设定信号分配相同 | | | | | | | |
| Pn5A1 (25A1h) | DI18 输入信号设定 | 0000H - 53FFH | — | 4004H | 再次接通电源后 | 基本设定 | — |
| 与 PN590 DI1 输入信号设定信号分配相同 | | | | | | | |
| Pn5A2 (25A2h) | DI19 输入信号设定 | 0000H - 53FFH | — | 4005H | 再次接通电源后 | 基本设定 | — |
| 与 PN590 DI1 输入信号设定信号分配相同 | | | | | | | |
| Pn5A3 (25A3h) | DI20 输入信号设定 | 0000H - 53FFH | — | 4003H | 再次接通电源后 | 基本设定 | — |
| 与 PN590 DI1 输入信号设定信号分配相同 | | | | | | | |
| Pn5A4 (25A4h) | DI21 输入信号设定 | 0000H - 53FFH | — | 5006H | 再次接通电源后 | 基本设定 | — |
| 与 PN590 DI1 输入信号设定信号分配相同 | | | | | | | |

| 参数 No. | 名称 | 设定范围 | 设定单位 | 出厂设定 | 生效时间 | 分类 | 参照章节 | | | | | | | | | | | | | | | | | | | | | | | | | | | | | | | | | | | | | | | | | | | | | | | | | | | | |
|---|---|--------------------|------|-------|---------|------|------|------|------|------|--------------|-----|---|-------------|-------------|------|--------------|------|-------------|-----|----------------|-----|------------|----|------------|----|---------|----|-----------|----|-------------|----|------------------|----|-------|----|-------|----|----|----|------|----|------|----|--------------------|----|--------------------|----|--------------------|----|--------------------|----|------------|----|-------------------|----|-------------------|----|-------------------|
| Pn5B0 (25AFh) | DO1 输出信号设定 | 0000H - 53FFH | — | 1004H | 再次接通电源后 | 基本设定 | — | | | | | | | | | | | | | | | | | | | | | | | | | | | | | | | | | | | | | | | | | | | | | | | | | | | | |
| | <div style="display: flex; align-items: center;"> <div style="margin-right: 10px;"> 第3位 第2位 第1位 第0位 n. <input type="checkbox"/> <input type="checkbox"/> <input type="checkbox"/> <input type="checkbox"/> </div> <div style="flex-grow: 1;"> <table border="1" style="width: 100%; border-collapse: collapse;"> <thead> <tr> <th colspan="2">信号分配</th> <th>参照章节</th> </tr> </thead> <tbody> <tr><td>00</td><td>无定义</td><td rowspan="17">—</td></tr> <tr><td>01</td><td>定位完成 (COIN)</td></tr> <tr><td>02</td><td>速度一致 (V_CMP)</td></tr> <tr><td>03</td><td>电机转动 (TGON)</td></tr> <tr><td>04</td><td>伺服准备完成 (S_RDY)</td></tr> <tr><td>05</td><td>转矩限制 (CLT)</td></tr> <tr><td>06</td><td>速度限制 (VLT)</td></tr> <tr><td>07</td><td>抱闸 (BK)</td></tr> <tr><td>08</td><td>警告 (WARN)</td></tr> <tr><td>09</td><td>位置接近 (NEAR)</td></tr> <tr><td>0A</td><td>C 脉冲信号 (C_PULSE)</td></tr> <tr><td>0B</td><td>CLINK</td></tr> <tr><td>0C</td><td>CMCON</td></tr> <tr><td>0D</td><td>PM</td></tr> <tr><td>0E</td><td>DAO1</td></tr> <tr><td>0F</td><td>DAO2</td></tr> <tr><td>10</td><td>位置比较输出 1 (POSCMP1)</td></tr> <tr><td>11</td><td>位置比较输出 2 (POSCMP2)</td></tr> <tr><td>12</td><td>位置比较输出 3 (POSCMP3)</td></tr> <tr><td>13</td><td>位置比较输出 4 (POSCMP4)</td></tr> <tr><td>14</td><td>报警信号 (ALM)</td></tr> <tr><td>15</td><td>用户自定义信号 1 (USER1)</td></tr> <tr><td>16</td><td>用户自定义信号 2 (USER2)</td></tr> <tr><td>17</td><td>用户自定义信号 3 (USER3)</td></tr> </tbody> </table> </div> </div> | | | | | | | 信号分配 | | 参照章节 | 00 | 无定义 | — | 01 | 定位完成 (COIN) | 02 | 速度一致 (V_CMP) | 03 | 电机转动 (TGON) | 04 | 伺服准备完成 (S_RDY) | 05 | 转矩限制 (CLT) | 06 | 速度限制 (VLT) | 07 | 抱闸 (BK) | 08 | 警告 (WARN) | 09 | 位置接近 (NEAR) | 0A | C 脉冲信号 (C_PULSE) | 0B | CLINK | 0C | CMCON | 0D | PM | 0E | DAO1 | 0F | DAO2 | 10 | 位置比较输出 1 (POSCMP1) | 11 | 位置比较输出 2 (POSCMP2) | 12 | 位置比较输出 3 (POSCMP3) | 13 | 位置比较输出 4 (POSCMP4) | 14 | 报警信号 (ALM) | 15 | 用户自定义信号 1 (USER1) | 16 | 用户自定义信号 2 (USER2) | 17 | 用户自定义信号 3 (USER3) |
| | 信号分配 | | 参照章节 | | | | | | | | | | | | | | | | | | | | | | | | | | | | | | | | | | | | | | | | | | | | | | | | | | | | | | | | |
| | 00 | 无定义 | — | | | | | | | | | | | | | | | | | | | | | | | | | | | | | | | | | | | | | | | | | | | | | | | | | | | | | | | | |
| | 01 | 定位完成 (COIN) | | | | | | | | | | | | | | | | | | | | | | | | | | | | | | | | | | | | | | | | | | | | | | | | | | | | | | | | | |
| | 02 | 速度一致 (V_CMP) | | | | | | | | | | | | | | | | | | | | | | | | | | | | | | | | | | | | | | | | | | | | | | | | | | | | | | | | | |
| | 03 | 电机转动 (TGON) | | | | | | | | | | | | | | | | | | | | | | | | | | | | | | | | | | | | | | | | | | | | | | | | | | | | | | | | | |
| | 04 | 伺服准备完成 (S_RDY) | | | | | | | | | | | | | | | | | | | | | | | | | | | | | | | | | | | | | | | | | | | | | | | | | | | | | | | | | |
| | 05 | 转矩限制 (CLT) | | | | | | | | | | | | | | | | | | | | | | | | | | | | | | | | | | | | | | | | | | | | | | | | | | | | | | | | | |
| | 06 | 速度限制 (VLT) | | | | | | | | | | | | | | | | | | | | | | | | | | | | | | | | | | | | | | | | | | | | | | | | | | | | | | | | | |
| | 07 | 抱闸 (BK) | | | | | | | | | | | | | | | | | | | | | | | | | | | | | | | | | | | | | | | | | | | | | | | | | | | | | | | | | |
| | 08 | 警告 (WARN) | | | | | | | | | | | | | | | | | | | | | | | | | | | | | | | | | | | | | | | | | | | | | | | | | | | | | | | | | |
| | 09 | 位置接近 (NEAR) | | | | | | | | | | | | | | | | | | | | | | | | | | | | | | | | | | | | | | | | | | | | | | | | | | | | | | | | | |
| | 0A | C 脉冲信号 (C_PULSE) | | | | | | | | | | | | | | | | | | | | | | | | | | | | | | | | | | | | | | | | | | | | | | | | | | | | | | | | | |
| | 0B | CLINK | | | | | | | | | | | | | | | | | | | | | | | | | | | | | | | | | | | | | | | | | | | | | | | | | | | | | | | | | |
| | 0C | CMCON | | | | | | | | | | | | | | | | | | | | | | | | | | | | | | | | | | | | | | | | | | | | | | | | | | | | | | | | | |
| | 0D | PM | | | | | | | | | | | | | | | | | | | | | | | | | | | | | | | | | | | | | | | | | | | | | | | | | | | | | | | | | |
| | 0E | DAO1 | | | | | | | | | | | | | | | | | | | | | | | | | | | | | | | | | | | | | | | | | | | | | | | | | | | | | | | | | |
| | 0F | DAO2 | | | | | | | | | | | | | | | | | | | | | | | | | | | | | | | | | | | | | | | | | | | | | | | | | | | | | | | | | |
| | 10 | 位置比较输出 1 (POSCMP1) | | | | | | | | | | | | | | | | | | | | | | | | | | | | | | | | | | | | | | | | | | | | | | | | | | | | | | | | | |
| 11 | 位置比较输出 2 (POSCMP2) | | | | | | | | | | | | | | | | | | | | | | | | | | | | | | | | | | | | | | | | | | | | | | | | | | | | | | | | | | |
| 12 | 位置比较输出 3 (POSCMP3) | | | | | | | | | | | | | | | | | | | | | | | | | | | | | | | | | | | | | | | | | | | | | | | | | | | | | | | | | | |
| 13 | 位置比较输出 4 (POSCMP4) | | | | | | | | | | | | | | | | | | | | | | | | | | | | | | | | | | | | | | | | | | | | | | | | | | | | | | | | | | |
| 14 | 报警信号 (ALM) | | | | | | | | | | | | | | | | | | | | | | | | | | | | | | | | | | | | | | | | | | | | | | | | | | | | | | | | | | |
| 15 | 用户自定义信号 1 (USER1) | | | | | | | | | | | | | | | | | | | | | | | | | | | | | | | | | | | | | | | | | | | | | | | | | | | | | | | | | | |
| 16 | 用户自定义信号 2 (USER2) | | | | | | | | | | | | | | | | | | | | | | | | | | | | | | | | | | | | | | | | | | | | | | | | | | | | | | | | | | |
| 17 | 用户自定义信号 3 (USER3) | | | | | | | | | | | | | | | | | | | | | | | | | | | | | | | | | | | | | | | | | | | | | | | | | | | | | | | | | | |
| <table border="1" style="width: 100%; border-collapse: collapse;"> <thead> <tr> <th colspan="2">极性控制</th> <th>参照章节</th> </tr> </thead> <tbody> <tr><td>0</td><td>信号不取反 (极性相同)</td><td rowspan="4">—</td></tr> <tr><td>1</td><td>信号取反 (极性相反)</td></tr> <tr><td>2</td><td>强制无效</td></tr> <tr><td>3</td><td>强制有效</td></tr> </tbody> </table> | | | | | | | 极性控制 | | 参照章节 | 0 | 信号不取反 (极性相同) | — | 1 | 信号取反 (极性相反) | 2 | 强制无效 | 3 | 强制有效 | | | | | | | | | | | | | | | | | | | | | | | | | | | | | | | | | | | | | | | | | |
| 极性控制 | | 参照章节 | | | | | | | | | | | | | | | | | | | | | | | | | | | | | | | | | | | | | | | | | | | | | | | | | | | | | | | | | |
| 0 | 信号不取反 (极性相同) | — | | | | | | | | | | | | | | | | | | | | | | | | | | | | | | | | | | | | | | | | | | | | | | | | | | | | | | | | | |
| 1 | 信号取反 (极性相反) | | | | | | | | | | | | | | | | | | | | | | | | | | | | | | | | | | | | | | | | | | | | | | | | | | | | | | | | | | |
| 2 | 强制无效 | | | | | | | | | | | | | | | | | | | | | | | | | | | | | | | | | | | | | | | | | | | | | | | | | | | | | | | | | | |
| 3 | 强制有效 | | | | | | | | | | | | | | | | | | | | | | | | | | | | | | | | | | | | | | | | | | | | | | | | | | | | | | | | | | |
| <table border="1" style="width: 100%; border-collapse: collapse;"> <thead> <tr> <th colspan="2">轴选择</th> <th>参照章节</th> </tr> </thead> <tbody> <tr><td>0</td><td>不使用</td><td rowspan="6">—</td></tr> <tr><td>1</td><td>A 轴</td></tr> <tr><td>2</td><td>B 轴</td></tr> <tr><td>3</td><td>C 轴</td></tr> <tr><td>4</td><td>D 轴</td></tr> <tr><td>5</td><td>所有轴</td></tr> </tbody> </table> | | | | | | | 轴选择 | | 参照章节 | 0 | 不使用 | — | 1 | A 轴 | 2 | B 轴 | 3 | C 轴 | 4 | D 轴 | 5 | 所有轴 | | | | | | | | | | | | | | | | | | | | | | | | | | | | | | | | | | | | | |
| 轴选择 | | 参照章节 | | | | | | | | | | | | | | | | | | | | | | | | | | | | | | | | | | | | | | | | | | | | | | | | | | | | | | | | | |
| 0 | 不使用 | — | | | | | | | | | | | | | | | | | | | | | | | | | | | | | | | | | | | | | | | | | | | | | | | | | | | | | | | | | |
| 1 | A 轴 | | | | | | | | | | | | | | | | | | | | | | | | | | | | | | | | | | | | | | | | | | | | | | | | | | | | | | | | | | |
| 2 | B 轴 | | | | | | | | | | | | | | | | | | | | | | | | | | | | | | | | | | | | | | | | | | | | | | | | | | | | | | | | | | |
| 3 | C 轴 | | | | | | | | | | | | | | | | | | | | | | | | | | | | | | | | | | | | | | | | | | | | | | | | | | | | | | | | | | |
| 4 | D 轴 | | | | | | | | | | | | | | | | | | | | | | | | | | | | | | | | | | | | | | | | | | | | | | | | | | | | | | | | | | |
| 5 | 所有轴 | | | | | | | | | | | | | | | | | | | | | | | | | | | | | | | | | | | | | | | | | | | | | | | | | | | | | | | | | | |
| Pn5B1 (25B1h) | DO2 输入信号设定 | 0000H - 53FFH | — | 1014H | 再次接通电源后 | 基本设定 | — | | | | | | | | | | | | | | | | | | | | | | | | | | | | | | | | | | | | | | | | | | | | | | | | | | | | |
| 与 Pn5B0 DO1 输入信号设定信号分配相同 | | | | | | | | | | | | | | | | | | | | | | | | | | | | | | | | | | | | | | | | | | | | | | | | | | | | | | | | | | | |
| Pn5B2 (25B2h) | DO3 输入信号设定 | 0000H - 53FFH | — | 2004H | 再次接通电源后 | 基本设定 | — | | | | | | | | | | | | | | | | | | | | | | | | | | | | | | | | | | | | | | | | | | | | | | | | | | | | |
| 与 Pn5B0 DO1 输入信号设定信号分配相同 | | | | | | | | | | | | | | | | | | | | | | | | | | | | | | | | | | | | | | | | | | | | | | | | | | | | | | | | | | | |
| Pn5B3 (25B3h) | DO4 输入信号设定 | 0000H - 53FFH | — | 2014H | 再次接通电源后 | 基本设定 | — | | | | | | | | | | | | | | | | | | | | | | | | | | | | | | | | | | | | | | | | | | | | | | | | | | | | |
| 与 Pn5B0 DO1 输入信号设定信号分配相同 | | | | | | | | | | | | | | | | | | | | | | | | | | | | | | | | | | | | | | | | | | | | | | | | | | | | | | | | | | | |
| Pn5B4 (25B4h) | DO5 输入信号设定 | 0000H - 53FFH | — | 3004H | 再次接通电源后 | 基本设定 | — | | | | | | | | | | | | | | | | | | | | | | | | | | | | | | | | | | | | | | | | | | | | | | | | | | | | |
| 与 Pn5B0 DO1 输入信号设定信号分配相同 | | | | | | | | | | | | | | | | | | | | | | | | | | | | | | | | | | | | | | | | | | | | | | | | | | | | | | | | | | | |
| Pn5B5 (25B5h) | DO6 输入信号设定 | 0000H - 53FFH | — | 3014H | 再次接通电源后 | 基本设定 | — | | | | | | | | | | | | | | | | | | | | | | | | | | | | | | | | | | | | | | | | | | | | | | | | | | | | |
| 与 Pn5B0 DO1 输入信号设定信号分配相同 | | | | | | | | | | | | | | | | | | | | | | | | | | | | | | | | | | | | | | | | | | | | | | | | | | | | | | | | | | | |
| Pn5B6 (25B6h) | DO7 输入信号设定 | 0000H - 53FFH | — | 4004H | 再次接通电源后 | 基本设定 | — | | | | | | | | | | | | | | | | | | | | | | | | | | | | | | | | | | | | | | | | | | | | | | | | | | | | |
| 与 Pn5B0 DO1 输入信号设定信号分配相同 | | | | | | | | | | | | | | | | | | | | | | | | | | | | | | | | | | | | | | | | | | | | | | | | | | | | | | | | | | | |

| 参数 No. | 名称 | 设定范围 | 设定单位 | 出厂设定 | 生效时间 | 分类 | 参照章节 |
|--------------------------|----------------|-------------------|------|-------|---------|------|------|
| Pn5B7 (25B7h) | DO8 输入信号设定 | 0000H - 53FFH | — | 4014H | 再次接通电源后 | 基本设定 | — |
| 与 Pn5B0 DO1 输入信号设定信号分配相同 | | | | | | | |
| Pn5C0 (25C0h) | di_filter_time | 0-5000 | — | 10 | 即时生效 | 基本设定 | — |
| Pn600 (2600h) | 再生电阻容量 *1 | 根据机型 0-65536*2 | 10W | 0 | 即时生效 | 基本设定 | — |
| Pn601 (2601h) | DB 电阻容量 | 0-65535 | 10W | 0 | 即时生效 | 基本设定 | — |

注: *1. 一般设定为“0”。外置再生电阻时, 设定再生电阻器的容量值 (W)。

*2. 上限值为适用伺服单元的最大输出容量 (W)。

| | | | | | | | | |
|------------------|---|------------------|------------|-------|--------|------|------|------|
| Pn602 | 电机分类 | 0000H - 0100H | — | 0000H | 再次接通电源 | — | — | |
| | 第3位 第2位 第1位 第0位 n. <input type="checkbox"/> <input type="checkbox"/> <input type="checkbox"/> <input type="checkbox"/> | 电机参数来源选择 | | | | | | 参照章节 |
| | | 0 | 使用电子标签功能 | | | | — | |
| | | 1 | 使用第三方电机 | | | | | |
| | | 保留参数 (请勿变更) | | | | | | |
| | 保留参数 (请勿变更) | | | | | | | |
| | 保留参数 (请勿变更) | | | | | | | |
| Pn605 (2605h) | 第一编码器配置 | 0000H - FFFFH | — | 0000H | 再次接通电源 | 基本设定 | — | |
| | 第3位 第2位 第1位 第0位 n. <input type="checkbox"/> <input type="checkbox"/> <input type="checkbox"/> <input type="checkbox"/> | 第一编码器类型选择 | | | | | | 参照章节 |
| | | 0 | HCFA 编码器 | | | | — | |
| | | 1 | BISS 编码器 | | | | | |
| | | 2 | YAS 编码器 | | | | | |
| | | 3 | ABZ 编码器 | | | | | |
| | | 4 | AB 编码器 | | | | | |
| | | 5 | SinCOS 编码器 | | | | | |
| | | 编码器速度选择 | | | | | | 参照章节 |
| | | 0 | 2.5M | | | | — | |
| | 1 | 1M | | | | | | |
| | 2 | 2M | | | | | | |
| | 3 | 3M | | | | | | |
| | 4 | 4M | | | | | | |
| | 5 | 5M | | | | | | |
| | 6 | 8M | | | | | | |
| | 编码器的分辨率 | | | | | | 参照章节 | |
| | 用 2 ⁿ 表示, 如 23 位, 直接写入 H17 即可 | | | | | | — | |

| 参数 No. | 名称 | 设定范围 | 设定单位 | 出厂设定 | 生效时间 | 分类 | 参照章节 |
|------------------|---|---|--|---|----------|------|------|
| Pn606 (2606h) | 编码器数据长度 | 0000H - FFFFH | — | 0000H | 再次接通电源 | 基本设定 | — |
| | 第3位 第2位 第1位 第0位 n. <input type="checkbox"/> <input type="checkbox"/> <input type="checkbox"/> <input type="checkbox"/> | 第二编码器数据长度 参照章节 | | 0 ~ 1 | 数据长度 | — | — |
| | 第一编码器数据长度 参照章节 | | 2 ~ 3 | 数据长度 | — | — | |
| Pn607 (2607h) | 第二编码器配置 | 0000H - FFFFH | — | 0000H | 再次接通电源 | 基本设定 | — |
| | 第3位 第2位 第1位 第0位 n. <input type="checkbox"/> <input type="checkbox"/> <input type="checkbox"/> <input type="checkbox"/> | 第二编码器类型选择 参照章节 | | 0 | HCFA 编码器 | — | — |
| | | | 1 | BISS 编码器 | | | |
| | | | 2 | YAS 编码器 | | | |
| | | 3 | ABZ 编码器 | | | | |
| | | 4 | AB 编码器 | | | | |
| | | 5 | SinCOS 编码器 | | | | |
| | | 编码器的分辨率 参照章节 | | 用 2 ⁿ 位表示, 如 23 位, 直接写入 H17 即可 | | — | |
| | | 编码器速度选择 参照章节 | | 0 | 2.5M | — | — |
| | | | | 1 | 1M | | |
| | | | | 2 | 2M | | |
| | | | | 3 | 3M | | |
| | | | | 4 | 4M | | |
| | | | | 5 | 5M | | |
| | | | | 6 | 8M | | |
| Pn609 | 功能应用选择开关 609 | 0000H - FFFFH | — | 0000H | 再次接通电源后 | — | — |
| | 第3位 第2位 第1位 第0位 n. <input type="checkbox"/> <input type="checkbox"/> <input type="checkbox"/> <input type="checkbox"/> | Bit0、1 为保留参数 (请勿变更) Bit2: modbus 控制速度环与转矩环 Bit3: 使用 hall 作为电机启动角度 (增量情况下使用) | | | | | |
| | | | bit4: F26 转矩指令与反馈偏差过大报警开关 (默认 0, 关闭) bit5: 重力补偿开关 (默认 0, 关闭) bit6: 保留参数 (请勿变更) bit7: 延迟断使能开关 (默认 0, 关闭) | | | | |
| | | 正弦弦 /AB 编码器位数标准值! 范围 00-FFH, 默认 00H | | | | | |

| 参数 No. | 名称 | 设定范围 | 设定单位 | 出厂设定 | 生效时间 | 分类 | 参照章节 |
|--------|--|----------------|------|-------|---------|----|------|
| Pn60A | 分频输出脉冲设置 | 0000H - 01FFH | μs | 0000H | 再次接通电源后 | — | — |
| | <div style="display: flex; align-items: center;"> <div style="margin-right: 10px;"> 第3位 第2位 第1位 第0位 n. <input type="checkbox"/> <input type="checkbox"/> <input type="checkbox"/> <input type="checkbox"/> </div> <div style="border: 1px solid black; padding: 5px; flex-grow: 1;"> Z 脉冲宽度设置 00-FF 表示宽度 0-255μs(若设置值小于 AB 相的脉宽则以实际 AB 相脉宽为准) </div> </div> | | | | | | |
| | AB反方向设置 | | | | | | 参照章节 |
| | 0 | A 超前 B | | | | | — |
| 1 | B 超前 A | | | | | — | |
| Pn60B | 正余弦编码器分辨率归整 | 0-65535 | — | 0 | 再次接通电源后 | — | — |
| Pn60C | 正余弦 /AB 编码器线数 | 0-32 | — | 0 | 再次接通电源后 | — | — |
| Pn60D | 延时报警时间 | 0~500 | — | 0 | 再次接通电源后 | — | — |
| Pn60E | 扭矩过载阈值设置 | 0-65535 | % | 0 | 再次接通电源后 | — | — |
| Pn60F | 用户扭矩过载时间 | 0-1000 | 10ms | 0 | 再次接通电源后 | — | — |
| Pn610 | 位置比较输出功能 | 0-3 | — | 0 | 再次接通电源后 | — | — |
| | 位置比较输出功能 | | | | | | 参照章节 |
| | 0 | 关闭 | | | | | — |
| | 1 | 正向比较 | | | | | — |
| | 2 | 反向比较 | | | | | — |
| 3 | 双向比较 | | | | | — | |
| Pn611 | 第一设定位置 | 0 ~ 4294967295 | — | 0 | 立即生效 | — | — |
| Pn613 | 第二设定位置 | 0 ~ 4294967295 | — | 0 | 立即生效 | — | — |
| Pn615 | 第三设定位置 | 0 ~ 4294967295 | — | 0 | 立即生效 | — | — |
| Pn617 | 第四设定位置 | 0 ~ 4294967295 | — | 0 | 立即生效 | — | — |
| Pn619 | 第一设定位置输出信号有效时间 | 0-65535 | ms | 0 | 立即生效 | — | — |
| Pn61A | 第二设定位置输出信号有效时间 | 0-65535 | ms | 0 | 立即生效 | — | — |
| Pn61B | 第三设定位置输出信号有效时间 | 0-65535 | ms | 0 | 立即生效 | — | — |
| Pn61C | 第四设定位置输出信号有效时间 | 0-65535 | ms | 0 | 立即生效 | — | — |

| 参数 No. | 名称 | 设定范围 | 设定单位 | 出厂设定 | 生效时间 | 分类 | 参照章节 |
|--|--|----------------|------------------------|-------|---------|------|------|
| Pn61F | 功能应用选择开关 61F | 0000H - FFFFH | — | 0000H | 再次接通电源 | 基本设定 | — |
| | <div style="display: flex; align-items: center;"> <div style="margin-right: 10px;"> 第3位 第2位 第1位 第0位 n. <input type="checkbox"/> <input type="checkbox"/> <input type="checkbox"/> <input type="checkbox"/> </div> <div style="flex-grow: 1;"> </div> </div> | | | | | | |
| | Bit0: 扭矩过载功能开关 Bit1: 主回路断电减速功能开关 Bit2: 保留参数 (请勿变更) Bit3: 保留参数 (请勿变更) | | | | | | |
| | Bit4: 电子齿轮比即时生效 | | | | | | |
| | Bit8: 保留参数 (请勿变更) Bit9: 保留参数 (请勿变更) Bit10: 保留参数 (请勿变更) Bit11: 保留参数 (请勿变更) | | | | | | |
| Bit12: 抱闸报警开关 Bit13: 电机温度报警开关 Bit14: 保留参数 (请勿变更) Bit15: 保留参数 (请勿变更) | | | | | | | |
| Pn620 (2620h) | HWBB 信号定时时间 | 1-1000 | - | 1000 | 再次接通电源后 | — | — |
| Pn621 (2621h) | 安全功能应用选择开关 | 0000H - 0011H | - | 0000H | 再次接通电源后 | — | — |
| Pn622 (2622h) | 有源模式内部减速常数 A | 1-30000 | rpm | 10000 | 即时生效 | — | — |
| Pn623 (2623h) | 有源模式内部减速常数 B | 1-30000 | rpm | 10000 | 即时生效 | — | — |
| Pn624 (2624h) | 主动模式内部减速停止速度 | 0-10000 | rpm | 10 | 即时生效 | — | — |
| Pn625 (2625h) | 活动模式停止持续时间 | 0-10000 | 10ms | 10 | 即时生效 | — | — |
| Pn626 (2626h) | 主动解除位置偏差电平 | 0 ~ 1073741823 | - | 100 | 即时生效 | — | — |
| Pn628 (2628h) | 主动模式解除速度指令电平 | 0-10000 | rpm | 100 | 即时生效 | — | — |
| Pn630 (2630h) | 再生电阻阻值 | 0-65535 | 220V: mΩ 380V: 10mΩ | 0 | 即时生效 | — | — |
| Pn631 | gcomp_updata_mode | 0000H - 0002H | - | 0000H | 即时生效 | — | — |

| 参数 No. | 名称 | 设定范围 | 设定单位 | 出厂设定 | 生效时间 | 分类 | 参照章节 | | | | | | | | | | |
|------------------|---|---------------|------|---------|---------|------|------|-------------|--|------|---|-----------|---|---|-------------|---|-----------|
| Pn640 | 黑匣子功能配置 | 0000H - FFFFH | - | 0011H | 再次接通电源后 | — | — | | | | | | | | | | |
| | <div style="display: flex; align-items: flex-start;"> <div style="margin-right: 20px;"> 第3位 第2位 第1位 第0位 n. <input type="checkbox"/> <input type="checkbox"/> <input type="checkbox"/> <input type="checkbox"/> </div> <div style="border: 1px solid black; padding: 5px; width: 100%;"> <p>Bit0 黑匣子开关 0: 关闭, 1: 启动</p> <p>Bit1 触发模式 0: 任一报警触发 1: 指定报警触发</p> </div> </div> | | | | | | | | | | | | | | | | |
| | <table border="1" style="width: 100%; border-collapse: collapse;"> <thead> <tr> <th colspan="2">黑匣子锁存报警代码设置</th> <th>参照章节</th> </tr> </thead> <tbody> <tr> <td style="text-align: center;">0</td> <td>锁存报警前十次数据</td> <td rowspan="3" style="text-align: center;">—</td> </tr> <tr> <td style="text-align: center;">1</td> <td>锁存报警前后各五次数据</td> </tr> <tr> <td style="text-align: center;">2</td> <td>锁存报警后十次数据</td> </tr> </tbody> </table> | | | | | | | 黑匣子锁存报警代码设置 | | 参照章节 | 0 | 锁存报警前十次数据 | — | 1 | 锁存报警前后各五次数据 | 2 | 锁存报警后十次数据 |
| | 黑匣子锁存报警代码设置 | | 参照章节 | | | | | | | | | | | | | | |
| | 0 | 锁存报警前十次数据 | — | | | | | | | | | | | | | | |
| 1 | 锁存报警前后各五次数据 | | | | | | | | | | | | | | | | |
| 2 | 锁存报警后十次数据 | | | | | | | | | | | | | | | | |
| 保留参数 (请勿变更) | | | | | | | | | | | | | | | | | |
| Pn641 | 黑匣子锁存报警代码设置 | 0000H - FFFFH | — | 0000H | 再次接通电源后 | — | — | | | | | | | | | | |
| Pn651 | 电机乱相检测灵敏度阈值 | 10-90 | 1% | 30 | 即时生效 | 基本设定 | — | | | | | | | | | | |
| Pn652 | 电机乱相检测灵敏度平均次数 | 2-200 | — | 32 | 即时生效 | 基本设定 | — | | | | | | | | | | |
| Pn660 (2660h) | CurrentAdjust | 0-10000 | - | 0 | 再次接通电源后 | 基本设定 | — | | | | | | | | | | |
| Pn661 (2661h) | PhaseAdjust | 0-500 | - | 0 | 再次接通电源后 | 基本设定 | — | | | | | | | | | | |
| Pn665 (2665h) | 保留参数 (请勿变更) | 0001H - 0003H | - | 0001H | 再次接通电源后 | 基本设定 | — | | | | | | | | | | |
| Pn666 (2666h) | 保留参数 | 1-1000 | 0.1% | 10 | 即时生效 | 基本设定 | — | | | | | | | | | | |
| Pn668 (2668h) | 保留参数 | 0-100 | % | 80 | 即时生效 | 基本设定 | — | | | | | | | | | | |
| Pn66A (266Ah) | 保留参数 | 10-100 | % | 100 | 即时生效 | 基本设定 | — | | | | | | | | | | |
| Pn66A (266Ah) | 保留参数 | 0-1073741823 | 指令单位 | 1048576 | 即时生效 | 基本设定 | — | | | | | | | | | | |
| Pn670 (2670h) | 在线惯量识别设定 | 0-3 | - | 0 | 再次接通电源后 | 基本设定 | — | | | | | | | | | | |
| Pn671 (2671h) | 保留参数 | 1-30 | - | 4 | 即时生效 | 基本设定 | — | | | | | | | | | | |

| 参数 No. | 名称 | 设定范围 | 设定单位 | 出厂设定 | 生效时间 | 分类 | 参照章节 | | |
|------------------|---|------------------|----------------|------------|---------|---------|-------------|-------------|---|
| Pn676 (2676h) | 内部抱闸配置 | 0001H - 200BH | - | 0000H | 再次接通电源后 | 基本设定 | — | | |
| | n. <input type="checkbox"/> <input type="checkbox"/> <input type="checkbox"/> <input type="checkbox"/> 第3位 第2位 第1位 第0位 | 保留参数 (请勿变更) | | | | | | | |
| | | 保留参数 (请勿变更) | | | | | | | |
| | | 保留参数 (请勿变更) | | | | | | | |
| | | 方向选择 | | | | | | 参照章节 | |
| | | 0 | 不使用 | | | | | — | |
| | | 1 | 正向输出 | | | | | | |
| | | 2 | 反向输出 | | | | | | |
| | Pn680 | 保留参数 (请勿变更) | 0000H - 0003H | -- | 0001H | 再次接通电源后 | 基本设定 | — | |
| | Pn681 | 保留参数 (请勿变更) | 0-2147483647 | 指令单位 | 1000 | 立即生效 | 基本设定 | — | |
| Pn683 | 保留参数 (请勿变更) | 0-1000 | 0.1% | 30 | 立即生效 | 基本设定 | — | | |
| Pn684 | 保留参数 (请勿变更) | 0-65535 | ms | 2000 | 立即生效 | 基本设定 | — | | |
| Pn690 | 保留参数 (请勿变更) | 保留参数 | 保留参数 | 保留参数 | 保留参数 | 保留参数 | 保留参数 | | |
| Pn691 | 保留参数 (请勿变更) | 0-3000 | 0.1% | 100 | 立即生效 | 基本设定 | — | | |
| Pn692 | 保留参数 (请勿变更) | 1-65535 | 0.01ms | 1000 | 立即生效 | 基本设定 | — | | |
| Pn693 | 保留参数 (请勿变更) | 0-1000 | 0.1% | 20 | 立即生效 | 基本设定 | — | | |
| Pn694 | 保留参数 (请勿变更) | 0-3000 | 0.1% | 100 | 立即生效 | 基本设定 | — | | |
| Pn695 | 保留参数 (请勿变更) | 1-65535 | 0.01ms | 1000 | 立即生效 | 基本设定 | — | | |
| Pn699 | 位置补偿表功能 | 0000H-1111H | — | 0000H | 再次接通电源后 | 基本设定 | — | | |
| | n. <input type="checkbox"/> <input type="checkbox"/> <input type="checkbox"/> <input type="checkbox"/> 第3位 第2位 第1位 第0位 | 保留参数 (请勿变更) | | | | | | | |
| | | 位置补偿表功能选择 | | | | | | 参照章节 | |
| | | | 0 | 不使用位置补偿表功能 | | | | | — |
| | | | 1 | 使用位置补偿表功能 | | | | | |
| | 位置补偿表相关监视选择 | | | | | | 参照章节 | | |
| | | 0 | 监视位置补偿前的位置信息 | | | | | — | |
| | | 1 | 监视位置补偿后的位置信息 | | | | | | |
| | 补偿轴选择: 0~1 | | | | | | 参照章节 | | |
| | | 0 | 对 A 轴进行补偿 (从轴) | | | | | — | |
| | 1 | 对 B 轴进行补偿 (从轴) | | | | | | | |

| 参数 No. | 名称 | 设定范围 | 设定单位 | 出厂设定 | 生效时间 | 分类 | 参照章节 | | | | | | | | |
|-------------|---|------------------------|-------|-------|---------|------|------|---|----|--|--|--|--|--|--|
| Pn6A0 | 手动 BK 控制 (非使能状态下使用) | 0000H-FF01H | — | 0000H | 立即生效 | 基本设定 | — | | | | | | | | |
| | <div style="display: flex; align-items: center;"> <div style="margin-right: 10px;"> 第3位 第2位 第1位 第0位 n. <input type="checkbox"/> <input type="checkbox"/> <input type="checkbox"/> <input type="checkbox"/> </div> <div style="border: 1px solid black; padding: 5px;"> <table border="1" style="width: 100%; text-align: center;"> <thead> <tr> <th colspan="2">控制使能</th> <th>参照章节</th> </tr> </thead> <tbody> <tr> <td>0</td> <td>不使能</td> <td rowspan="2">—</td> </tr> <tr> <td>1</td> <td>使能</td> </tr> </tbody> </table> </div> </div> | 控制使能 | | 参照章节 | 0 | 不使能 | — | 1 | 使能 | | | | | | |
| | 控制使能 | | 参照章节 | | | | | | | | | | | | |
| | 0 | 不使能 | — | | | | | | | | | | | | |
| 1 | 使能 | | | | | | | | | | | | | | |
| 保留参数 (请勿变更) | | | | | | | | | | | | | | | |
| Pn6A1 | 碰撞检测转矩 | 0-300 | 1% | 0 | 再次接通电源后 | 基本设定 | — | | | | | | | | |
| Pn6A2 | 碰撞检测时间 | 0-1000 | ms | 1 | 再次接通电源后 | 基本设定 | — | | | | | | | | |
| Pn700 | 错误码 | 0000H-FFFFH | — | 0000H | 立即生效 | — | — | | | | | | | | |
| Pn701 | 控制字 | 0000H-FFFFH | — | 0000H | 立即生效 | — | — | | | | | | | | |
| Pn702 | 状态字 | 0000H-FFFFH | — | 0000H | 立即生效 | — | — | | | | | | | | |
| Pn703 | 快速停机方式选择 | 0-7 | — | 2 | 立即生效 | — | — | | | | | | | | |
| Pn704 | 关闭选项码 | 0-1 | — | 0 | 立即生效 | — | — | | | | | | | | |
| Pn705 | 禁用操作选项码 | 0-1 | — | 1 | 立即生效 | — | — | | | | | | | | |
| Pn706 | 暂停方式选择 | 0-4 | — | 1 | 立即生效 | — | — | | | | | | | | |
| Pn707 | 故障反应选项码 | 0-0 | — | 0 | 立即生效 | — | — | | | | | | | | |
| Pn708 | 模式选择 | 0-10 | — | 0 | 立即生效 | — | — | | | | | | | | |
| Pn709 | 运行模式显示 | 0-10 | — | 0 | — | — | — | | | | | | | | |
| Pn70A | 位置指令 | -2147483648-2147483647 | cnt | 0 | 立即生效 | — | — | | | | | | | | |
| Pn70C | 位置反馈 | -2147483648-2147483647 | cnt | 0 | 立即生效 | — | — | | | | | | | | |
| Pn70E | 位置反馈 | -2147483648-2147483647 | cnt | 0 | — | — | — | | | | | | | | |
| Pn710 | 位置偏差过大阈值 | -2147483648-2147483647 | cnt | 0 | 立即生效 | — | — | | | | | | | | |
| Pn712 | 位置偏差时间窗口 | 0-65535 | ms | 0 | 立即生效 | — | — | | | | | | | | |
| Pn713 | 位置到达阈值 | -2147483648-2147483647 | cnt | 50 | 立即生效 | — | — | | | | | | | | |
| Pn715 | 位置到达时间窗口 | 0-65535 | ms | 0 | 立即生效 | — | — | | | | | | | | |
| Pn716 | 用户速度指令值 | -2147483648-2147483647 | cnt/s | 0 | 立即生效 | — | — | | | | | | | | |
| Pn718 | 速度反馈 | -2147483648-2147483647 | cnt/s | 0 | — | — | — | | | | | | | | |
| Pn71A | 速度到达阈值 | 0-65535 | cnt/s | 10 | 立即生效 | — | — | | | | | | | | |
| Pn71B | 速度到达时间窗口 | 0-65535 | ms | 0 | 立即生效 | — | — | | | | | | | | |
| Pn71C | 目标转矩 | -32768-32767 | 0.1% | 0 | 立即生效 | — | — | | | | | | | | |
| Pn71D | 最大转矩 | 0-65535 | 0.1% | 8000 | 立即生效 | — | — | | | | | | | | |
| Pn71E | 目标转矩 | -32768-32767 | 0.1% | 0 | 立即生效 | — | — | | | | | | | | |
| Pn71F | 电机额定转矩 | -2147483648-2147483647 | mN | 0 | 立即生效 | — | — | | | | | | | | |
| Pn721 | 转矩反馈 | -32768-32767 | 0.1% | 0 | — | — | — | | | | | | | | |
| Pn722 | 目标位置 | -2147483648-2147483647 | cnt | 0 | 立即生效 | — | — | | | | | | | | |

| 参数 No. | 名称 | 设定范围 | 设定单位 | 出厂设定 | 生效时间 | 分类 | 参照章节 |
|--------|--------------|----------------------------|--------------------|-------------|------|----|------|
| Pn724 | 原点偏置 | -2147483648- 2147483647 | cnt | 0 | 立即生效 | — | — |
| Pn726 | 最小软件绝对位置限制 | -2147483648- 2147483647 | cnt | -2147483648 | 立即生效 | — | — |
| Pn728 | 最大软件绝对位置限制 | -2147483648- 2147483647 | cnt | 2147483647 | 立即生效 | — | — |
| Pn72A | 指令极性 | 0-1 | - | 0 | 立即生效 | — | — |
| Pn72B | 最大轮廓速度 | -2147483648- 2147483647 | cnt/s | 2147483647 | 立即生效 | — | — |
| Pn72D | 最大电机转速 | -2147483648- 2147483647 | cnt/s | 10000 | 立即生效 | — | — |
| Pn72F | 轮廓速度 | -2147483648- 2147483647 | cnt/s | 0 | 立即生效 | — | — |
| Pn731 | 轮廓加速度 | -2147483648- 2147483647 | cnt/s ² | 10485760 | 立即生效 | — | — |
| Pn733 | 轮廓减速度 | -2147483648- 2147483647 | cnt/s ² | 10485760 | 立即生效 | — | — |
| Pn735 | 快速停机减速度 | -2147483648- 2147483647 | cnt/s ² | 10485760 | 立即生效 | — | — |
| Pn737 | 电机运行曲线类型 | -32768-32767 | - | 0 | 立即生效 | — | — |
| Pn738 | 转矩斜坡 | -2147483648- 2147483647 | - | 1000 | 立即生效 | — | — |
| Pn73A | 回零方式 | 0-35 | - | 0 | 立即生效 | — | — |
| Pn73B | 搜索减速点信号速度 | -2147483648- 2147483647 | - | 10485760 | 立即生效 | — | — |
| Pn73D | 搜索原点信号速度 | -2147483648- 2147483647 | - | 524288 | 立即生效 | — | — |
| Pn73F | 回零加速度 | -2147483648- 2147483647 | cnt/s ² | 10485760 | 立即生效 | — | — |
| Pn741 | 位置偏置 | -2147483648- 2147483647 | cnt | 0 | 立即生效 | — | — |
| Pn743 | 转速偏置 | -2147483648- 2147483647 | cnt/s | 0 | 立即生效 | — | — |
| Pn745 | 转矩偏置 | -2147483648- 2147483647 | 0.1% | 0 | 立即生效 | — | — |
| Pn747 | 探针功能 | 0000H-FFFFH | - | 0000H | 立即生效 | — | — |
| Pn748 | 探针状态 | 0000H-FFFFH | - | 0000H | — | — | — |
| Pn749 | 探针 1 上升沿位置反馈 | -2147483648- 2147483647 | - | 0 | — | — | — |
| Pn74B | 探针 2 上升沿位置反馈 | -2147483648- 2147483647 | - | 0 | — | — | — |
| Pn74D | 插补子模式选择 | -3-0 | - | 0 | 立即生效 | — | — |
| Pn74E | 插补数据记录 | -2147483648- 2147483647 | - | 0 | 立即生效 | — | — |
| Pn750 | 插补时间周期 | -6- -3 | - | 0 | 立即生效 | — | — |
| Pn751 | 插补时间点 | 1-250 | - | 0 | 立即生效 | — | — |
| Pn752 | 正向最大转矩限制 | 0-65535 | - | 8000 | 立即生效 | — | — |
| Pn753 | 负向最大转矩限制 | 0-65535 | - | 8000 | 立即生效 | — | — |

| 参数 No. | 名称 | 设定范围 | 设定单位 | 出厂设定 | 生效时间 | 分类 | 参照章节 | | | | | | | | | | | | | | | | | | | | | | | | | | | | | | | | |
|------------------|---|------------------------|-------|-----------|---------|----|------|-------|--|------|---|--------|-----|---|-------|--------|--|------|---|---------|-----|---|--------|--------|--|------|---|-----|---|---|------------|------------|--|------|---|---------------|--------|---|--------------|
| Pn754 | 位置偏差 | -2147483648-2147483647 | - | 0 | — | — | — | | | | | | | | | | | | | | | | | | | | | | | | | | | | | | | | |
| Pn756 | 位置指令 | -2147483648-2147483647 | - | 0 | 立即生效 | — | — | | | | | | | | | | | | | | | | | | | | | | | | | | | | | | | | |
| Pn758 | 数字输入 | 00000000H-FFFFFFFFH | - | 00000000H | — | — | — | | | | | | | | | | | | | | | | | | | | | | | | | | | | | | | | |
| Pn75A | 物理输出 | 00000000H-FFFFFFFFH | - | 00000000H | 立即生效 | — | — | | | | | | | | | | | | | | | | | | | | | | | | | | | | | | | | |
| Pn75C | 物理输出使能 | 00000000H-FFFFFFFFH | - | 00000000H | 立即生效 | — | — | | | | | | | | | | | | | | | | | | | | | | | | | | | | | | | | |
| Pn75E | 目标速度 | -2147483648-2147483647 | cnt/s | 0 | 立即生效 | — | — | | | | | | | | | | | | | | | | | | | | | | | | | | | | | | | | |
| Pn760 | 支持伺服运行模式 | 00000000H-FFFFFFFFH | - | 000003ADH | 立即生效 | — | — | | | | | | | | | | | | | | | | | | | | | | | | | | | | | | | | |
| Pn770 (2770h) | 机械位置 63:32 上限值 L | 0-4294967295 | - | 0 | 立即生效 | — | — | | | | | | | | | | | | | | | | | | | | | | | | | | | | | | | | |
| Pn772 (2770h) | 机械位置 31:0 上限值 L | 0-4294967295 | - | 0 | 立即生效 | — | — | | | | | | | | | | | | | | | | | | | | | | | | | | | | | | | | |
| Pn774 (2774h) | PowerOff 停机位置 L | 0-4294967295 | - | 0 | 立即生效 | — | — | | | | | | | | | | | | | | | | | | | | | | | | | | | | | | | | |
| Pn776 (2776h) | 系统位置 31:0 上限值 L | 0-4294967295 | - | 0 | 立即生效 | — | — | | | | | | | | | | | | | | | | | | | | | | | | | | | | | | | | |
| Pn779 (2779h) | 模数功能 31: 0 位置上限值 L | 0-4294967295 | - | 0 | 立即生效 | — | — | | | | | | | | | | | | | | | | | | | | | | | | | | | | | | | | |
| Pn77B (277Bh) | 模数功能 47: 32 位置上限值 L | 0-4294967295 | - | 0 | 立即生效 | — | — | | | | | | | | | | | | | | | | | | | | | | | | | | | | | | | | |
| Pn77C (277Ch) | PowerOff 模数功能 31: 0 位置上限值 L | 0-4294967295 | - | 0 | 立即生效 | — | — | | | | | | | | | | | | | | | | | | | | | | | | | | | | | | | | |
| Pn77E (277Eh) | PowerOff 模数功能 47: 32 位置上限值 L | 0-4294967295 | - | 0 | 立即生效 | — | — | | | | | | | | | | | | | | | | | | | | | | | | | | | | | | | | |
| | 功能转换开关 0 | 0000H - FFFFH | — | 0000H | 再次接通电源后 | — | — | | | | | | | | | | | | | | | | | | | | | | | | | | | | | | | | |
| Pn781 | <div style="display: flex; align-items: flex-start;"> <div style="margin-right: 20px;"> <p>第3位 第2位 第1位 第0位</p> <p>n. <input type="checkbox"/> <input type="checkbox"/> <input type="checkbox"/> <input type="checkbox"/></p> </div> <div> <table border="1" style="width: 100%; border-collapse: collapse;"> <tr> <th colspan="2" style="background-color: #cccccc;">软限位开关</th> <th style="background-color: #cccccc;">参照章节</th> </tr> <tr> <td style="text-align: center;">0</td> <td>不使用软限位</td> <td rowspan="2" style="text-align: center; vertical-align: middle;">6.5</td> </tr> <tr> <td style="text-align: center;">1</td> <td>使用软限位</td> </tr> <tr> <th colspan="2" style="background-color: #cccccc;">模数功能开关</th> <th style="background-color: #cccccc;">参照章节</th> </tr> <tr> <td style="text-align: center;">0</td> <td>不使用模数功能</td> <td rowspan="2" style="text-align: center; vertical-align: middle;">6.6</td> </tr> <tr> <td style="text-align: center;">1</td> <td>使用模数功能</td> </tr> <tr> <th colspan="2" style="background-color: #cccccc;">单位切换开关</th> <th style="background-color: #cccccc;">参照章节</th> </tr> <tr> <td style="text-align: center;">0</td> <td>不切换</td> <td rowspan="2" style="text-align: center; vertical-align: middle;">—</td> </tr> <tr> <td style="text-align: center;">1</td> <td>将单位切换为 rpm</td> </tr> <tr> <th colspan="2" style="background-color: #cccccc;">回原标志掉电保存开关</th> <th style="background-color: #cccccc;">参照章节</th> </tr> <tr> <td style="text-align: center;">0</td> <td>不使用回原标志掉电保存开关</td> <td rowspan="2" style="text-align: center; vertical-align: middle;">5.10.6</td> </tr> <tr> <td style="text-align: center;">1</td> <td>使用回原标志掉电保存开关</td> </tr> </table> </div> </div> | | | | | | | 软限位开关 | | 参照章节 | 0 | 不使用软限位 | 6.5 | 1 | 使用软限位 | 模数功能开关 | | 参照章节 | 0 | 不使用模数功能 | 6.6 | 1 | 使用模数功能 | 单位切换开关 | | 参照章节 | 0 | 不切换 | — | 1 | 将单位切换为 rpm | 回原标志掉电保存开关 | | 参照章节 | 0 | 不使用回原标志掉电保存开关 | 5.10.6 | 1 | 使用回原标志掉电保存开关 |
| 软限位开关 | | 参照章节 | | | | | | | | | | | | | | | | | | | | | | | | | | | | | | | | | | | | | |
| 0 | 不使用软限位 | 6.5 | | | | | | | | | | | | | | | | | | | | | | | | | | | | | | | | | | | | | |
| 1 | 使用软限位 | | | | | | | | | | | | | | | | | | | | | | | | | | | | | | | | | | | | | | |
| 模数功能开关 | | 参照章节 | | | | | | | | | | | | | | | | | | | | | | | | | | | | | | | | | | | | | |
| 0 | 不使用模数功能 | 6.6 | | | | | | | | | | | | | | | | | | | | | | | | | | | | | | | | | | | | | |
| 1 | 使用模数功能 | | | | | | | | | | | | | | | | | | | | | | | | | | | | | | | | | | | | | | |
| 单位切换开关 | | 参照章节 | | | | | | | | | | | | | | | | | | | | | | | | | | | | | | | | | | | | | |
| 0 | 不切换 | — | | | | | | | | | | | | | | | | | | | | | | | | | | | | | | | | | | | | | |
| 1 | 将单位切换为 rpm | | | | | | | | | | | | | | | | | | | | | | | | | | | | | | | | | | | | | | |
| 回原标志掉电保存开关 | | 参照章节 | | | | | | | | | | | | | | | | | | | | | | | | | | | | | | | | | | | | | |
| 0 | 不使用回原标志掉电保存开关 | 5.10.6 | | | | | | | | | | | | | | | | | | | | | | | | | | | | | | | | | | | | | |
| 1 | 使用回原标志掉电保存开关 | | | | | | | | | | | | | | | | | | | | | | | | | | | | | | | | | | | | | | |

| 参数 No. | 名称 | 设定范围 | 设定单位 | 出厂设定 | 生效时间 | 分类 | 参照章节 | | | | | | | | | | |
|---|--|----------------|------|-------|---------|----|--------------|---------|------|------|-----------------------|------------|------|----------------|----------------|---------------|-------------|
| Pn782 | 丢帧判断窗口值 | 0-65535 | - | 0 | 立即生效 | — | — | | | | | | | | | | |
| Pn783 | 局部错误反应 | 0-4294967295 | - | 0 | 立即生效 | — | — | | | | | | | | | | |
| Pn785 | 同步错误计数限制 | 2-32767 | - | 9 | 立即生效 | — | — | | | | | | | | | | |
| Pn786 | 站地址设置 | 0-65535 | - | 0 | 再次接通电源后 | — | — | | | | | | | | | | |
| Pn787 | 功能转换开关 1 | 0000H - FFFFH | - | 0000H | 再次接通电源后 | — | — | | | | | | | | | | |
| | <div style="display: flex; align-items: center;"> <div style="margin-right: 10px;"> n. 第3位 <input type="checkbox"/> 第2位 <input type="checkbox"/> 第1位 <input type="checkbox"/> 第0位 <input type="checkbox"/> </div> <div style="flex-grow: 1;"> <table border="1" style="width: 100%; border-collapse: collapse;"> <tr> <th colspan="2" style="background-color: #cccccc;">超程选择开关</th> <th style="background-color: #cccccc;">参照章节</th> </tr> <tr> <td style="width: 50px; text-align: center;">0</td> <td style="text-align: center;">不使用超程开关</td> <td rowspan="2" style="text-align: center; vertical-align: middle;">—</td> </tr> <tr> <td style="text-align: center;">1</td> <td style="text-align: center;">使用超程开关以适用不同控制器</td> </tr> </table> </div> </div> | | | | | | | 超程选择开关 | | 参照章节 | 0 | 不使用超程开关 | — | 1 | 使用超程开关以适用不同控制器 | | |
| | 超程选择开关 | | 参照章节 | | | | | | | | | | | | | | |
| | 0 | 不使用超程开关 | — | | | | | | | | | | | | | | |
| | 1 | 使用超程开关以适用不同控制器 | | | | | | | | | | | | | | | |
| <div style="display: flex; align-items: center;"> <div style="margin-right: 10px;"> n. 第3位 <input type="checkbox"/> 第2位 <input type="checkbox"/> 第1位 <input type="checkbox"/> 第0位 <input type="checkbox"/> </div> <div style="flex-grow: 1;"> <table border="1" style="width: 100%; border-collapse: collapse;"> <tr> <th colspan="2" style="background-color: #cccccc;">主站类型选择</th> <th style="background-color: #cccccc;">参照章节</th> </tr> <tr> <td style="width: 50px; text-align: center;">0</td> <td style="text-align: center;">Codesys 及其它平台</td> <td rowspan="2" style="text-align: center; vertical-align: middle;">—</td> </tr> <tr> <td style="text-align: center;">1</td> <td style="text-align: center;">欧姆龙平台</td> </tr> </table> </div> </div> | | | | | | | 主站类型选择 | | 参照章节 | 0 | Codesys 及其它平台 | — | 1 | 欧姆龙平台 | | | |
| 主站类型选择 | | 参照章节 | | | | | | | | | | | | | | | |
| 0 | Codesys 及其它平台 | — | | | | | | | | | | | | | | | |
| 1 | 欧姆龙平台 | | | | | | | | | | | | | | | | |
| <div style="display: flex; align-items: center;"> <div style="margin-right: 10px;"> n. 第3位 <input type="checkbox"/> 第2位 <input type="checkbox"/> 第1位 <input type="checkbox"/> 第0位 <input type="checkbox"/> </div> <div style="flex-grow: 1;"> <table border="1" style="width: 100%; border-collapse: collapse;"> <tr> <th colspan="2" style="background-color: #cccccc;">DDR电机功能选择</th> <th style="background-color: #cccccc;">参照章节</th> </tr> <tr> <td style="width: 50px; text-align: center;">0</td> <td style="text-align: center;">不使用 DDR 电机</td> <td rowspan="2" style="text-align: center; vertical-align: middle;">—</td> </tr> <tr> <td style="text-align: center;">1</td> <td style="text-align: center;">使用 DDR 电机</td> </tr> </table> </div> </div> | | | | | | | DDR电机功能选择 | | 参照章节 | 0 | 不使用 DDR 电机 | — | 1 | 使用 DDR 电机 | | | |
| DDR电机功能选择 | | 参照章节 | | | | | | | | | | | | | | | |
| 0 | 不使用 DDR 电机 | — | | | | | | | | | | | | | | | |
| 1 | 使用 DDR 电机 | | | | | | | | | | | | | | | | |
| 保留参数 (请勿变更) | | | | | | | | | | | | | | | | | |
| Pn78A | 模数功能位置上限值设制 | 0-4294967296 | - | 0 | 再次接通电源后 | — | — | | | | | | | | | | |
| Pn78C | 电机分辨率 | 0-4294967295 | - | 1 | 再次接通电源后 | — | — | | | | | | | | | | |
| Pn78E | 电轴转数 | 0-4294967295 | - | 1 | 再次接通电源后 | — | — | | | | | | | | | | |
| Pn790 | EtherCAT 功能转换开关 0 | 0000H - FFFFH | — | 0000H | 立即生效 | — | — | | | | | | | | | | |
| | <div style="display: flex; align-items: center;"> <div style="margin-right: 10px;"> n. 第3位 <input type="checkbox"/> 第2位 <input type="checkbox"/> 第1位 <input type="checkbox"/> 第0位 <input type="checkbox"/> </div> <div style="flex-grow: 1;"> <table border="1" style="width: 100%; border-collapse: collapse;"> <tr> <th colspan="2" style="background-color: #cccccc;">第二编码器反馈</th> <th style="background-color: #cccccc;">参照章节</th> </tr> <tr> <td style="width: 50px; text-align: center;">0</td> <td style="text-align: center;">不开启第二编码器反馈</td> <td rowspan="3" style="text-align: center; vertical-align: middle;">10.7</td> </tr> <tr> <td style="text-align: center;">1</td> <td style="text-align: center;">开启正向第二编码器反馈</td> </tr> <tr> <td style="text-align: center;">2</td> <td style="text-align: center;">开启反向第二编码器反馈</td> </tr> </table> </div> </div> | | | | | | | 第二编码器反馈 | | 参照章节 | 0 | 不开启第二编码器反馈 | 10.7 | 1 | 开启正向第二编码器反馈 | 2 | 开启反向第二编码器反馈 |
| | 第二编码器反馈 | | 参照章节 | | | | | | | | | | | | | | |
| | 0 | 不开启第二编码器反馈 | 10.7 | | | | | | | | | | | | | | |
| | 1 | 开启正向第二编码器反馈 | | | | | | | | | | | | | | | |
| 2 | 开启反向第二编码器反馈 | | | | | | | | | | | | | | | | |
| <div style="display: flex; align-items: center;"> <div style="margin-right: 10px;"> n. 第3位 <input type="checkbox"/> 第2位 <input type="checkbox"/> 第1位 <input type="checkbox"/> 第0位 <input type="checkbox"/> </div> <div style="flex-grow: 1;"> <table border="1" style="width: 100%; border-collapse: collapse;"> <tr> <th colspan="2" style="background-color: #cccccc;">第二编码器单圈值反馈</th> <th style="background-color: #cccccc;">参照章节</th> </tr> <tr> <td style="width: 50px; text-align: center;">0</td> <td style="text-align: center;">不开启第二编码器单圈值反馈</td> <td rowspan="2" style="text-align: center; vertical-align: middle;">—</td> </tr> <tr> <td style="text-align: center;">1</td> <td style="text-align: center;">开启第二编码器单圈值反馈</td> </tr> </table> </div> </div> | | | | | | | 第二编码器单圈值反馈 | | 参照章节 | 0 | 不开启第二编码器单圈值反馈 | — | 1 | 开启第二编码器单圈值反馈 | | | |
| 第二编码器单圈值反馈 | | 参照章节 | | | | | | | | | | | | | | | |
| 0 | 不开启第二编码器单圈值反馈 | — | | | | | | | | | | | | | | | |
| 1 | 开启第二编码器单圈值反馈 | | | | | | | | | | | | | | | | |
| <div style="display: flex; align-items: center;"> <div style="margin-right: 10px;"> n. 第3位 <input type="checkbox"/> 第2位 <input type="checkbox"/> 第1位 <input type="checkbox"/> 第0位 <input type="checkbox"/> </div> <div style="flex-grow: 1;"> <table border="1" style="width: 100%; border-collapse: collapse;"> <tr> <th colspan="2" style="background-color: #cccccc;">节点地址功能开关</th> <th style="background-color: #cccccc;">参照章节</th> </tr> <tr> <td style="width: 50px; text-align: center;">0</td> <td style="text-align: center;">控制器</td> <td rowspan="2" style="text-align: center; vertical-align: middle;">—</td> </tr> <tr> <td style="text-align: center;">1</td> <td style="text-align: center;">伺服</td> </tr> </table> </div> </div> | | | | | | | 节点地址功能开关 | | 参照章节 | 0 | 控制器 | — | 1 | 伺服 | | | |
| 节点地址功能开关 | | 参照章节 | | | | | | | | | | | | | | | |
| 0 | 控制器 | — | | | | | | | | | | | | | | | |
| 1 | 伺服 | | | | | | | | | | | | | | | | |
| <div style="display: flex; align-items: center;"> <div style="margin-right: 10px;"> n. 第3位 <input type="checkbox"/> 第2位 <input type="checkbox"/> 第1位 <input type="checkbox"/> 第0位 <input type="checkbox"/> </div> <div style="flex-grow: 1;"> <table border="1" style="width: 100%; border-collapse: collapse;"> <tr> <th colspan="2" style="background-color: #cccccc;">参数写入EEPROM开关</th> <th style="background-color: #cccccc;">参照章节</th> </tr> <tr> <td style="width: 50px; text-align: center;">0</td> <td style="text-align: center;">参数写入 EEPROM(除 60 组)</td> <td rowspan="3" style="text-align: center; vertical-align: middle;">5.15</td> </tr> <tr> <td style="text-align: center;">1</td> <td style="text-align: center;">全部参数不写入 EEPROM</td> </tr> <tr> <td style="text-align: center;">2</td> <td style="text-align: center;">全部参数写入 EEPROM</td> </tr> </table> </div> </div> | | | | | | | 参数写入EEPROM开关 | | 参照章节 | 0 | 参数写入 EEPROM(除 60 组) | 5.15 | 1 | 全部参数不写入 EEPROM | 2 | 全部参数写入 EEPROM | |
| 参数写入EEPROM开关 | | 参照章节 | | | | | | | | | | | | | | | |
| 0 | 参数写入 EEPROM(除 60 组) | 5.15 | | | | | | | | | | | | | | | |
| 1 | 全部参数不写入 EEPROM | | | | | | | | | | | | | | | | |
| 2 | 全部参数写入 EEPROM | | | | | | | | | | | | | | | | |

| 参数 No. | 名称 | 设定范围 | 设定单位 | 出厂设定 | 生效时间 | 分类 | 参照章节 |
|----------|---|---------------|------|-------|---------|------|------|
| Pn791 | EtherCAT 功能转换开关 1 | 0000H - FFFFH | — | 0000H | 再次接通电源后 | — | — |
| | 第3位 第2位 第1位 第0位 n. <input type="checkbox"/> <input type="checkbox"/> <input type="checkbox"/> <input type="checkbox"/> | | | | | | |
| | DO断线输出逻辑选择 | | | | | | 参照章节 |
| | 0 | DO 掉线保持 | | | | | — |
| | 1 | DO 掉线不输出 | | | | | |
| 速度指令插补功能 | | | | | | 参照章节 | |
| 0 | 不使用速度指令插补功能 | | | | | — | |
| 1 | 使用速度指令插补功能 | | | | | | |
| F28报警功能 | | | | | | 参照章节 | |
| 0 | 关闭 F28 报警功能 | | | | | — | |
| 1 | 开启 F28 报警功能 | | | | | | |
| 丢帧补偿功能 | | | | | | 参照章节 | |
| 0 | 关闭丢帧补偿功能 | | | | | — | |
| 1 | 开启丢帧补偿功能 | | | | | | |
| Pn792 | EtherCAT 功能转换开关 2 | 0000H - FFFFH | — | 0000H | 立即生效 | — | — |
| Pn793 | EtherCAT 功能转换开关 3 | 0000H - FFFFH | — | 0000H | 立即生效 | — | — |
| Pn7A0 | EtherCAT 功能转换开关 4 | 70-100 | 度 | 90 | 立即生效 | — | — |
| Pn7A1 | EtherCAT 功能转换开关 5 | 0000H - FFFFH | 度 | 0000H | 立即生效 | — | — |
| Pn7A2 | EtherCAT 功能转换开关 6 | 0000H - FFFFH | 度 | 0000H | 立即生效 | — | — |
| Pn7A3 | EtherCAT 功能转换开关 7 | 0000H - FFFFH | 度 | 0000H | 立即生效 | — | — |
| Pn7A4 | EtherCAT 功能转换开关 8 | 0000H - FFFFH | 度 | 0000H | 立即生效 | — | — |
| Pn7A5 | EtherCAT 功能转换开关 9 | 0000H - FFFFH | 度 | 0000H | 立即生效 | — | — |

11.3 对象字典2000H组参数列表

| 索引 | 对应参数 | 名称 | 单位 | 数据类型 | 数据范围 | 默认值 | 更改方式 | 生效方式 |
|-------|-------|-------------|--------|------|----------|------|------|--------|
| 2000h | Pn000 | 功能选择基本开关 0 | — | UINT | 0-4237 | 0 | 停机设定 | 再次接通电源 |
| 2001h | Pn001 | 功能选择应用开关 1 | — | UINT | 0-4607 | 22 | 停机设定 | 再次接通电源 |
| 2002h | Pn002 | 功能选择应用开关 2 | — | UINT | 0-16915 | 273 | 停机设定 | 再次接通电源 |
| 2008h | Pn008 | 功能选择应用开关 8 | — | UINT | 0-28961 | 0 | 停机设定 | 再次接通电源 |
| 2009h | Pn009 | 功能选择应用开关 9 | — | UINT | 0-305 | 16 | 停机设定 | 再次接通电源 |
| 200Ah | Pn00A | 功能选择应用开关 A | — | UINT | 0-240 | 0 | 停机设定 | 再次接通电源 |
| 200Bh | Pn00B | 功能选择应用开关 B | — | UINT | 0-4593 | 305 | 停机设定 | 再次接通电源 |
| 200Ch | Pn00C | 功能选择应用开关 C | — | UINT | 0-305 | 0 | 停机设定 | 再次接通电源 |
| 200Dh | Pn00D | 功能选择应用开关 D | — | UINT | 0-4907 | 0 | 停机设定 | 再次接通电源 |
| 200Eh | Pn00E | 功能选择应用开关 E | — | UINT | 0-8208 | 0 | 停机设定 | 再次接通电源 |
| 200Fh | Pn00F | 功能选择应用开关 F | — | UINT | 0-8209 | 0 | 停机设定 | 再次接通电源 |
| 2020h | Pn020 | 每位数单元通用参数设定 | — | UINT | 0-17 | 0 | 停机设定 | 再次接通电源 |
| 2041h | Pn041 | 扫描周期切换开关 | — | UINT | 0-1 | 1 | 停机设定 | 再次接通电源 |
| 2080h | Pn080 | 功能应用选择开关 80 | — | UINT | 0-4396 | 0 | 停机设定 | 再次接通电源 |
| 2081h | Pn081 | 功能应用选择开关 81 | — | UINT | 0-4369 | 0 | 停机设定 | 再次接通电源 |
| 2100h | Pn100 | 速度环增益 | 0.1Hz | UINT | 10-20000 | 400 | 运行设定 | 立即生效 |
| 2101h | Pn101 | 速度环积分时间常数 | 0.01ms | UINT | 15-51200 | 2000 | 运行设定 | 立即生效 |

| | | | | | | | | |
|-------|-------|-------------------|--------|------|--------------|-------|------|--------|
| 2102h | Pn102 | 位置环增益 | 0.1/s | UINT | 10-20000 | 400 | 运行设定 | 立即生效 |
| 2103h | Pn103 | 转动惯量比 | % | UINT | 0-20000 | 100 | 运行设定 | 立即生效 |
| 2104h | Pn104 | 第二速度环增益 | 0.1hz | UINT | 10-20000 | 400 | 运行设定 | 立即生效 |
| 2105h | Pn105 | 第二速度环积分时间常数 | 0.01ms | UINT | 15-51200 | 2000 | 运行设定 | 立即生效 |
| 2106h | Pn106 | 第二位置环增益 | 0.1/s | UINT | 10-20000 | 400 | 运行设定 | 立即生效 |
| 2109h | Pn109 | 前馈 | % | UINT | 0-100 | 0 | 运行设定 | 立即生效 |
| 210Ah | Pn10A | 前馈滤波时间常数 | 0.01ms | UINT | 0-6400 | 0 | 运行设定 | 立即生效 |
| 210Bh | Pn10B | 增益类应用开关 | — | UINT | 0-21300 | 0 | 运行设定 | 立即生效 |
| 210Ch | Pn10C | 模式开关（转矩指令） | % | UINT | 0-800 | 200 | 运行设定 | 立即生效 |
| 210Dh | Pn10D | 模式开关（速度指令） | rpm | UINT | 0-10000 | 0 | 运行设定 | 立即生效 |
| 210Eh | Pn10E | 模式开关（加速度） | rpm/s | UINT | 0-30000 | 0 | 运行设定 | 立即生效 |
| 210Fh | Pn10F | 模式开关（位置偏差） | 指令单位 | UINT | 0-10000 | 0 | 运行设定 | 立即生效 |
| 211Fh | Pn11F | 位置积分时间常数 | 0.1ms | UINT | 0-50000 | 0 | 运行设定 | 立即生效 |
| 2121h | Pn121 | 摩擦补偿增益 | % | UINT | 10-1000 | 100 | 运行设定 | 立即生效 |
| 2122h | Pn122 | 第二摩擦补偿增益 | % | UINT | 10-1000 | 100 | 运行设定 | 立即生效 |
| 2123h | Pn123 | 摩擦补偿系数 | % | UINT | 0-100 | 0 | 运行设定 | 立即生效 |
| 2124h | Pn124 | 摩擦补偿频率修正 | 0.1Hz | INT | -10000-10000 | 0 | 运行设定 | 立即生效 |
| 2125h | Pn125 | 摩擦补偿增益修正 | % | UINT | 1-1000 | 100 | 运行设定 | 立即生效 |
| 2131h | Pn131 | 增益切换时间 1 | ms | UINT | 0-65535 | 0 | 运行设定 | 立即生效 |
| 2132h | Pn132 | 增益切换时间 2 | ms | UINT | 0-65535 | 0 | 运行设定 | 立即生效 |
| 2135h | Pn135 | 增益切换等待时间 1 | ms | UINT | 0-65535 | 0 | 运行设定 | 立即生效 |
| 2136h | Pn136 | 增益切换等待时间 2 | ms | UINT | 0-65535 | 0 | 运行设定 | 立即生效 |
| 2139h | Pn139 | 自动增益类切换开关 1 | — | UINT | 0000H-0052H | 0000H | 运行设定 | 立即生效 |
| 213Dh | Pn13D | 电流增益值 | % | UINT | 100-2000 | 2000 | 运行设定 | 立即生效 |
| 213Fh | — | 伺服错误代码 | | UINT | 0-4294967295 | 0 | — | — |
| 2140h | Pn140 | 模型追踪控制类开关 | — | UINT | 0000H-1121H | 0100H | 运行设定 | 立即生效 |
| 2141h | Pn141 | 模型追踪控制增益 | 0.1/s | UINT | 10-20000 | 500 | 运行设定 | 立即生效 |
| 2142h | Pn142 | 模型追踪控制增益修正 | 0.001 | UINT | 500-2000 | 1000 | 运行设定 | 立即生效 |
| 2143h | Pn143 | 模型追踪控制偏移量（正转方向） | 0.001 | UINT | 0-10000 | 1000 | 运行设定 | 立即生效 |
| 2144h | Pn144 | 模型追踪控制偏移量（反转方向） | 0.001 | UINT | 0-10000 | 1000 | 运行设定 | 立即生效 |
| 2145h | Pn145 | 振动抑制 1 频率 A | 0.1Hz | UINT | 10-2500 | 500 | 运行设定 | 立即生效 |
| 2146h | Pn146 | 振动抑制 1 频率 B | 0.1Hz | UINT | 10-2500 | 700 | 运行设定 | 立即生效 |
| 2147h | Pn147 | 模型追踪控制速度前馈补偿 | 0.001 | UINT | 0-10000 | 1000 | 运行设定 | 立即生效 |
| 2148h | Pn148 | 第 2 模型追踪控制增益 | 0.1/s | UINT | 10-20000 | 500 | 运行设定 | 立即生效 |
| 2149h | Pn149 | 第 2 模型追踪控制增益修正 | 0.001 | UINT | 500-2000 | 1000 | 运行设定 | 立即生效 |
| 214Ah | Pn14A | 振动抑制 2 频率 | 0.1Hz | UINT | 10-2000 | 800 | 运行设定 | 立即生效 |
| 214Bh | Pn14B | 振动抑制 2 修正 | % | UINT | 10-1000 | 100 | 运行设定 | 立即生效 |
| 214Fh | Pn14F | 控制类选择 | — | UINT | 0-33 | 17 | 停机设定 | 再次接通电源 |
| 2160h | Pn160 | 抑振控制类开关 | — | UINT | 0-17 | 16 | 运行设定 | 立即生效 |
| 2161h | Pn161 | A 型抑振频率 | 0.1Hz | UINT | 10-20000 | 1000 | 运行设定 | 立即生效 |
| 2162h | Pn162 | A 型抑振增益修正 | % | UINT | 1-1000 | 100 | 运行设定 | 立即生效 |
| 2163h | Pn163 | A 型抑振衰减增益 | % | UINT | 0-300 | 0 | 运行设定 | 立即生效 |
| 2164h | Pn164 | A 型抑振滤波器时间常数 1 修正 | 0.01ms | INT | -1000-1000 | 0 | 运行设定 | 立即生效 |

| | | | | | | | | |
|-------|-------|----------------------|---------|-------|----------------|-------|------|--------|
| 2165h | Pn165 | A型抑振滤波器时间常数2 修正 | 0.01ms | UINT | -1000-1000 | 0 | 运行设定 | 立即生效 |
| 2166h | Pn166 | A型抑振衰减增益2 | — | UINT | 0-1000 | 0 | 运行设定 | 立即生效 |
| 2167h | Pn167 | A型减振高通滤波器截止 频率 | — | UINT | 10-50000 | 20000 | 运行设定 | 立即生效 |
| 2170h | Pn170 | 免调整类开关 | — | UINT | 0-10001 | 5120 | 停机设定 | 再次接通电源 |
| 217Ah | Pn17A | 预约参数(惯性比切换关 系开关) | — | UINT | 0-1 | 0 | 停机设定 | 再次接通电源 |
| 217Bh | Pn17B | 第2惯性比 | % | UINT | 0-20000 | 100 | 停机设定 | 再次接通电源 |
| 217Ch | Pn17C | 惯性比切换时间1 | ms | UINT | 0-65535 | 0 | 停机设定 | 再次接通电源 |
| 217Dh | Pn17D | 惯性比切换时间2 | ms | UINT | 0-65535 | 0 | 停机设定 | 再次接通电源 |
| 2190h | Pn190 | 保留参数 | — | UINT | 0-4097 | 0 | 运行设定 | 立即生效 |
| 2191h | Pn191 | 转矩前馈增益 | 0.1% | UINT | 0-10000 | 1000 | 运行设定 | 立即生效 |
| 2192h | Pn192 | 第二前馈增益 | 0.1% | UINT | 0-10000 | 1000 | 运行设定 | 立即生效 |
| 2193h | Pn193 | 转矩前馈滤波器时间常数 | 0.01ms | UINT | 0-65535 | 80 | 运行设定 | 立即生效 |
| 2194h | Pn194 | 模型速度环增益 | 0.1Hz | UINT | 10-20000 | 400 | 运行设定 | 立即生效 |
| 2195h | Pn195 | 积分清除/转矩前馈控制 系统 | — | UINT | 0-4371 | 273 | 运行设定 | 立即生效 |
| 21A4h | Pn1A4 | 转矩滤波时间常数 | 0.01ms | UINT | 0-2500 | 360 | 运行设定 | 立即生效 |
| 21A5h | Pn1A5 | 转矩二次滤波系数 | 0.1% | UINT | 0-1000 | 0 | 运行设定 | 立即生效 |
| 21AEh | Pn1AE | 加速度滤波器时间常数 | 0.01ms | UINT | 0-2500 | 310 | 运行设定 | 立即生效 |
| 21AFh | Pn1AF | 速度控制辅助增益(指令 加速度) | % | UINT | 0-100 | 0 | 运行设定 | 立即生效 |
| 2205h | Pn205 | 多圈上限值 | Rev | UINT | 0-65535 | 65535 | 停机设定 | 再次接通电源 |
| 2207h | Pn207 | 位置控制功能开关 | — | UINT | 0-8720 | 16 | 停机设定 | 再次接通电源 |
| 2209h | Pn209 | 位置指令加减速偏压 | 指令单位/s | UINT | 0-65535 | 0 | 运行设定 | 立即生效 |
| 220Ah | Pn20A | 外部编码器节距数 | 节距/Rev | UDINT | 4-1048576 | 32768 | 停机设定 | 再次接通电源 |
| 2212h | Pn212 | 编码器分频脉冲数 | P/Rev | UDINT | 16-1073741824 | 2048 | 停机设定 | 再次接通电源 |
| 2216h | Pn216 | 位置指令加减速时间参数 | 0.1ms | UINT | 0-65535 | 0 | 运行设定 | 立即生效 |
| 2217h | Pn217 | 位置指令移动平均时间 | 0.1ms | UINT | 0-10000 | 0 | 运行设定 | 立即生效 |
| 2218h | Pn218 | 指令脉冲输入倍率 | x1倍 | UINT | 1-100 | 1 | 运行设定 | 立即生效 |
| 221Bh | Pn21B | 位置指令高次滤波平滑比 例 | % | UINT | 0-100 | 100 | 运行设定 | 立即生效 |
| 221Ch | Pn21C | 位置指令高次滤波加减速 时间 | 0.1ms | UINT | 0-10000 | 0 | 运行设定 | 立即生效 |
| 222Ah | Pn22A | 全闭环控制选择开关 | — | UINT | 0-4099 | 0 | 停机设定 | 再次接通电源 |
| 2230h | Pn230 | 位置控制扩展功能开关 | — | UINT | 0-1 | 0 | 停机设定 | 再次接通电源 |
| 2231h | Pn231 | 齿隙补偿量 | 0.1指令单位 | UINT | -500000-500000 | 0 | 运行设定 | 立即生效 |
| 2233h | Pn233 | 齿隙补偿时间参数 | 0.01ms | UINT | 0-65535 | 0 | 运行设定 | 立即生效 |
| 2240h | Pn240 | 位置偏差清除信号输入最 小时间间隔 | ms | UINT | 0-2000 | 0 | 运行设定 | 立即生效 |
| 2250h | Pn250 | 编码器通信速度选择 | — | UINT | 0-2 | 0 | 运行设定 | 立即生效 |
| 2281h | Pn281 | 编码器输出分辨率 | 边缘/节距 | UINT | 1-4096 | 20 | 停机设定 | 再次接通电源 |
| 22D0h | Pn2D0 | 预约参数(位置传感器输 出数) | — | UINT | 1-16777216 | 0 | 停机设定 | 再次接通电源 |
| 2304h | Pn304 | 点动(JOG)速度 | 0.01rpm | UINT | 0-1000000 | 50000 | 运行设定 | 立即生效 |
| 2305h | Pn305 | 软启动加速时间 | ms | UINT | 0-10000 | 0 | 运行设定 | 立即生效 |
| 2306h | Pn306 | 软启动减速时间 | ms | UINT | 0-10000 | 0 | 运行设定 | 立即生效 |
| 2308h | Pn308 | 速度反馈滤波器时间参数 | 0.01ms | UINT | 0-65535 | 0 | 运行设定 | 立即生效 |

| | | | | | | | | |
|-------|-------|-------------------------|--------|------|----------|-------|------|--------|
| 230Ah | Pn30A | 伺服 OFF 及强制停止时的 减速时间 | ms | UINT | 0-10000 | 100 | 运行设定 | 立即生效 |
| 230Bh | Pn30B | 速度指令移动平均时间 | 0.1ms | UINT | 0-10000 | 0 | 运行设定 | 立即生效 |
| 230Ch | Pn30C | 速度前馈移动平均时间 | 0.1ms | UINT | 0-5100 | 0 | 运行设定 | 立即生效 |
| 2310h | Pn310 | 振动检测开关 | — | UINT | 0-2 | 0 | 运行设定 | 立即生效 |
| 2311h | Pn311 | 振动检出灵敏度 | % | UINT | 50-500 | 100 | 运行设定 | 立即生效 |
| 2312h | Pn312 | 振动检出值 | rpm | UINT | 0-5000 | 50 | 运行设定 | 立即生效 |
| 2316h | Pn316 | 电机最高速度 | rpm | UINT | 0-65535 | 10000 | 停机设定 | 再次接通电源 |
| 2324h | Pn324 | 转动惯量(质量)推算初始 值 | % | UINT | 0-20000 | 300 | 运行设定 | 立即生效 |
| 2325h | Pn325 | 惯性力矩识别中的振动检 测水平 | rpm | UINT | 0-5000 | 250 | 运行设定 | 立即生效 |
| 2401h | Pn401 | 第 1 段第 1 转矩指令滤波 时间常数 | 0.01ms | UINT | 0-65535 | 100 | 运行设定 | 立即生效 |
| 2402h | Pn402 | 正转转矩限制 | % | UINT | 0-800 | 800 | 运行设定 | 立即生效 |
| 2403h | Pn403 | 反转转矩限制 | % | UINT | 0-800 | 800 | 运行设定 | 立即生效 |
| 2404h | Pn404 | 正转侧外部转矩限制 | % | UINT | 0-800 | 100 | 运行设定 | 立即生效 |
| 2405h | Pn405 | 反转侧外部转矩限制 | % | UINT | 0-800 | 100 | 运行设定 | 立即生效 |
| 2406h | Pn406 | 紧急停止转矩 | % | UINT | 0-800 | 800 | 运行设定 | 立即生效 |
| 2407h | Pn407 | 转矩控制时的速度限制 | rpm | UINT | 0-10000 | 10000 | 运行设定 | 立即生效 |
| 2408h | Pn408 | 转矩类功能开关 | — | UINT | 0-4369 | 0 | 运行设定 | 立即生效 |
| 2409h | Pn409 | 第 1 段陷波滤波器频率 | Hz | UINT | 50-5000 | 5000 | 运行设定 | 立即生效 |
| 240Ah | Pn40A | 第 1 段陷波滤波器 Q 值 | 0.01 | UINT | 50-1000 | 70 | 运行设定 | 立即生效 |
| 240Bh | Pn40B | 第 1 段陷波滤波器深度 | 0.001 | UINT | 0-1000 | 0 | 运行设定 | 立即生效 |
| 240Ch | Pn40C | 第 2 段陷波滤波器频率 | Hz | UINT | 50-5000 | 5000 | 运行设定 | 立即生效 |
| 240Dh | Pn40D | 第 2 段陷波滤波器 Q 值 | 0.01 | UINT | 50-1000 | 70 | 运行设定 | 立即生效 |
| 240Eh | Pn40E | 第 2 段陷波滤波器深度 | 0.001 | UINT | 0-1000 | 0 | 运行设定 | 立即生效 |
| 240Fh | Pn40F | 第 2 段 2 次转矩指令滤波 器频率 | Hz | UINT | 100-5000 | 5000 | 运行设定 | 立即生效 |
| 2410h | Pn410 | 第 2 段 2 次陷波滤波器 Q 值 | 0.01 | UINT | 50-100 | 50 | 运行设定 | 立即生效 |
| 2412h | Pn412 | 第一段第二转矩指令滤波 器时间常数 | 0.01ms | UINT | 0-65535 | 100 | 运行设定 | 立即生效 |
| 2416h | Pn416 | 转矩类功能开关 2 | — | UINT | 0-61713 | 0 | 运行设定 | 立即生效 |
| 2417h | Pn417 | 第 3 段陷波滤波器频率 | 0.1Hz | UINT | 50-5000 | 5000 | 运行设定 | 立即生效 |
| 2418h | Pn418 | 第 3 段陷波滤波器 Q 值 | 0.01 | UINT | 50-1000 | 70 | 运行设定 | 立即生效 |
| 2419h | Pn419 | 第 3 段陷波滤波器深度 | 0.001 | UINT | 0-1000 | 0 | 运行设定 | 立即生效 |
| 241Ah | Pn41A | 第 4 段陷波滤波器频率 | Hz | UINT | 50-5000 | 5000 | 运行设定 | 立即生效 |
| 241Bh | Pn41B | 第 4 段陷波滤波器 Q 值 | 0.01 | UINT | 50-1000 | 70 | 运行设定 | 立即生效 |
| 241Ch | Pn41C | 第 4 段陷波滤波器深度 | 0.001 | UINT | 0-1000 | 0 | 运行设定 | 立即生效 |
| 241Dh | Pn41D | 第 5 段陷波滤波器频率 | Hz | UINT | 50-5000 | 5000 | 运行设定 | 立即生效 |
| 241Eh | Pn41E | 第 5 段陷波滤波器 Q 值 | 0.01 | UINT | 50-1000 | 70 | 运行设定 | 立即生效 |
| 241Fh | Pn41F | 第 5 段陷波滤波器深度 | 0.001 | UINT | 0-1000 | 0 | 运行设定 | 立即生效 |
| 2423h | Pn423 | 速度脉动补偿开关(旋转) | — | UINT | 0-4369 | 0 | 运行设定 | 立即生效 |
| 2424h | Pn424 | 主电路电压下降时转矩限 制 | % | UINT | 0-100 | 50 | 运行设定 | 立即生效 |
| 2425h | Pn425 | 主电路电压下降时转矩限 制解触时间 | ms | UINT | 0-1000 | 100 | 运行设定 | 立即生效 |
| 2426h | Pn426 | 转矩前馈移动平均时间 | 0.1ms | UINT | 0-5100 | 0 | 运行设定 | 立即生效 |

| | | | | | | | | |
|-------|-------|---------------------|----------|-------|--------------|------------|------|--------|
| 2427h | Pn427 | 速度脉动补偿有效速度 (旋转) | rpm | UINT | 0-10000 | 0 | 运行设定 | 立即生效 |
| 2453h | Pn453 | 扫描开始频率 | Hz | UINT | 1-5000 | 400 | 运行设定 | 立即生效 |
| 2454h | Pn454 | 扫描结束频率 | Hz | UINT | 50-5000 | 4000 | 运行设定 | 立即生效 |
| 2455h | Pn455 | 检测谐振频率下限值 | Hz | UINT | 50-5000 | 500 | 运行设定 | 立即生效 |
| 2456h | Pn456 | 扫描转矩指令振幅 | % | UINT | 1-800 | 15 | 运行设定 | 立即生效 |
| 2457h | Pn457 | FFT 相关功能开关 | — | UINT | 0-10050 | 528 | 停机设定 | 再次接通电源 |
| 2460h | Pn460 | 陷波滤波器调整开关 | — | UINT | 0-257 | 257 | 运行设定 | 立即生效 |
| 2471h | Pn471 | 正向库仑摩擦补偿扭矩 | — | UINT | 0-1000 | 0 | 运行设定 | 立即生效 |
| 2472h | Pn472 | 负方向库仑摩擦补偿扭矩 | — | UINT | 0-1000 | 0 | 运行设定 | 立即生效 |
| 2473h | Pn473 | 粘性摩擦补偿扭矩 | — | UINT | 0-3000 | 0 | 运行设定 | 立即生效 |
| 2474h | Pn474 | 内部设定速度 hysteresis | — | UINT | 0-100 | 0 | 运行设定 | 立即生效 |
| 2476h | Pn476 | 重力补偿值 | — | UINT | -1000-1000 | 0 | 运行设定 | 立即生效 |
| 2477h | Pn477 | 摩擦力辨识开关 | — | UINT | 0-4385 | 0 | 运行设定 | 立即生效 |
| 2478h | Pn478 | 正向库仑摩擦力补偿滤波时间 | ms | UINT | 0-12800 | 0 | 运行设定 | 立即生效 |
| 2479h | Pn479 | 反向库仑摩擦力补偿滤波时间 | ms | UINT | 0-12800 | 0 | 运行设定 | 立即生效 |
| 247Ah | Pn47A | 摩擦力辨识检测速度 rpm | rpm | UINT | 10-100 | 40 | 运行设定 | 立即生效 |
| 247Bh | Pn47B | 摩擦力辨识力矩自调整量 0.1% | 0.1% | UINT | 1-50 | 5 | 运行设定 | 立即生效 |
| 247Ch | Pn47C | 摩擦力辨识滤波时间自调整量 % | % | UINT | 10-300 | 100 | 运行设定 | 立即生效 |
| 2481h | Pn481 | 磁极检测速度环增益 | 0.1HZ | UINT | 10-20000 | 400 | 运行设定 | 立即生效 |
| 2482h | Pn482 | 磁极检测速度环积分时间 | 0.01ms | UINT | 15-51200 | 3000 | 运行设定 | 立即生效 |
| 2486h | Pn486 | 磁极检测指令加减速时间 | ms | UINT | 0-100 | 25 | 运行设定 | 立即生效 |
| 2487h | Pn487 | 磁极检测指令恒速时间 | ms | UINT | 0-300 | 0 | 运行设定 | 立即生效 |
| 2488h | Pn488 | 磁极检测指令等待时间 | ms | UINT | 50-500 | 100 | 运行设定 | 立即生效 |
| 2490h | Pn490 | 磁极检测负载值 | % | UINT | 0-20000 | 100 | 运行设定 | 立即生效 |
| 2493h | Pn493 | 磁极检测指令速度 | rpm | UINT | 0-1000 | 50 | 运行设定 | 立即生效 |
| 2494h | Pn494 | 磁极检测确认扭矩指令 | 0.001rev | UINT | 1-65535 | 250 | 运行设定 | 立即生效 |
| 2495h | Pn495 | 磁极检测确认转矩指令 | % | UINT | 0-200 | 100 | 运行设定 | 立即生效 |
| 2498h | Pn498 | 磁极检测误差允许范围 | deg | UINT | 0-30 | 10 | 运行设定 | 立即生效 |
| 2502h | Pn502 | 旋转检测值 | rpm | UINT | 1-10000 | 20 | 运行设定 | 立即生效 |
| 2503h | Pn503 | 同速信号输出宽度 | rpm | UINT | 0-100 | 10 | 运行设定 | 立即生效 |
| 2506h | Pn506 | 制动器指令 - 伺服 OFF 延迟时间 | 10ms | UINT | 0-50 | 20 | 运行设定 | 立即生效 |
| 2507h | Pn507 | 制动器指令输出速度值 | rpm | UINT | 0-10000 | 100 | 运行设定 | 立即生效 |
| 2508h | Pn508 | 伺服 OFF- 制动器指令等待时间 | 10ms | UINT | 10-100 | 50 | 运行设定 | 立即生效 |
| 2509h | Pn509 | 瞬间停止保持时间 | 1ms | UINT | 20-50000 | 20 | 运行设定 | 立即生效 |
| 251Bh | Pn51B | 电机 - 负载位置间偏差过大检出值 | 指令单位 | UDINT | 0-1073741824 | 1000 | 运行设定 | 立即生效 |
| 251Eh | Pn51E | 位置偏差过大警告值 | % | UINT | 10-100 | 100 | 运行设定 | 立即生效 |
| 2520h | Pn520 | 位置偏差过大警报值 | 指令单位 | UDINT | 1-1073741823 | 524288000 | 运行设定 | 立即生效 |
| 2522h | Pn522 | 定位完成宽度 | 指令单位 | UDINT | 0-1073741824 | 5872 | 运行设定 | 立即生效 |
| 2524h | Pn524 | NEAR 信号宽度 | 指令单位 | UDINT | 1-1073741824 | 1073741824 | 运行设定 | 立即生效 |
| 2526h | Pn526 | 伺服 ON 时位置偏差过大警报值 | 指令单位 | UDINT | 1-1073741823 | 524288000 | 运行设定 | 立即生效 |

| | | | | | | | | |
|-------|-------|------------------|--------------|-------|--------------|-------|------|--------|
| 2528h | Pn528 | 伺服 ON 时位置偏差过大警告值 | % | UINT | 10-100 | 100 | 运行设定 | 立即生效 |
| 2529h | Pn529 | 伺服 ON 时速度限制值 | rpm | UINT | 0-10000 | 10000 | 运行设定 | 立即生效 |
| 252Ah | Pn52A | 全闭环每旋转 1 圈的乘积值 | % | UINT | 0-100 | 20 | 运行设定 | 立即生效 |
| 252Bh | Pn52B | 过载警告值 | % | UINT | 1-100 | 20 | 运行设定 | 立即生效 |
| 252Ch | Pn52C | 电机过载检出基极电流降额 | % | UINT | 10-100 | 100 | 停机设定 | 再次接通电源 |
| 252Dh | Pn52D | 单相供电默认功率 | % | UINT | 10-100 | 100 | 停机设定 | 再次接通电源 |
| 252Fh | Pn52F | 接通电源时的监控显示 | — | UINT | 0-4095 | 4095 | 运行设定 | 立即生效 |
| 2530h | Pn530 | 程序 JOG 运行类开关 | — | UINT | 0-5 | 0 | 运行设定 | 立即生效 |
| 2531h | Pn531 | 程序 JOG 移动距离 | 指令单位 | UDINT | 1-1073741824 | 32768 | 运行设定 | 立即生效 |
| 2533h | Pn533 | 程序 JOG 移动速度 | rpm | UINT | 1-10000 | 500 | 运行设定 | 立即生效 |
| 2534h | Pn534 | 程序 JOG 加减速时间 | ms | UINT | 2-10000 | 100 | 运行设定 | 立即生效 |
| 2535h | Pn535 | 程序 JOG 等待时间 | ms | UINT | 0-10000 | 100 | 运行设定 | 立即生效 |
| 2536h | Pn536 | 程序 JOG 移动次数 | 次 | UINT | 0-1000 | 1 | 运行设定 | 立即生效 |
| 253Ah | Pn53A | 信号输出警报 / 警告编号 1 | — | UINT | 0-4095 | 0 | 运行设定 | 立即生效 |
| 253Bh | Pn53B | 信号输出警报 / 警告编号 2 | — | UINT | 0-4095 | 0 | 运行设定 | 立即生效 |
| 2540h | Pn540 | 增益极限 | 0.1Hz | UINT | 10-4000 | 3000 | 运行设定 | 立即生效 |
| 2548h | Pn548 | 跟踪指定警报编号 | — | UINT | 0-65535 | 0 | 运行设定 | 立即生效 |
| 2550h | Pn550 | 模拟量监视 1 偏置量电压 | 0.1V | INT | -10000-10000 | 0 | 运行设定 | 立即生效 |
| 2551h | Pn551 | 模拟量监视 2 偏置量电压 | 0.1V | INT | -10000-10000 | 0 | 运行设定 | 立即生效 |
| 2552h | Pn552 | 模拟量监视 1 倍率 | 0.01 倍 | INT | -10000-10000 | 100 | 运行设定 | 立即生效 |
| 2553h | Pn553 | 模拟量监视 2 倍率 | 0.01 倍 | INT | -10000-10000 | 100 | 运行设定 | 立即生效 |
| 255Ah | Pn55A | 功耗监控单位时间 | 1min | UINT | 0-1440 | 1 | 运行设定 | 立即生效 |
| 2560h | Pn560 | 残留振动检出幅度 | 0.001 | UINT | 1-3000 | 400 | 运行设定 | 立即生效 |
| 2561h | Pn561 | 超调检测值 | % | UINT | 0-100 | 100 | 运行设定 | 立即生效 |
| 2562h | Pn562 | 粘滞摩擦力补偿 | 0.1%/1000rpm | UINT | 0-5000 | 0 | 运行设定 | 立即生效 |
| 2563h | Pn563 | 摩擦力补偿百分比 | 0.1% | UINT | 0-1000 | 0 | 运行设定 | 立即生效 |
| 2564h | Pn564 | 摩擦力补偿平滑常数(减速) | 0.1rpm | UINT | 0-1000 | 0 | 运行设定 | 立即生效 |
| 2565h | Pn565 | 摩擦力补偿平滑常数(加速) | 0.1rpm | UINT | 0-1000 | 0 | 运行设定 | 立即生效 |
| 2566h | Pn566 | 摩擦力补偿平滑选择 | — | UINT | 0-100 | 0 | 运行设定 | 立即生效 |
| 25C0h | Pn5C0 | di_filter_time | — | UINT | 0-5000 | 10 | 运行设定 | 立即生效 |
| 2590h | Pn590 | DI1 输入信号设定 | — | UINT | 0-21503 | 4097 | 停机设定 | 再次接通电源 |
| 2591h | Pn591 | DI2 输入信号设定 | — | UINT | 0-21503 | 4098 | 停机设定 | 再次接通电源 |
| 2592h | Pn592 | DI3 输入信号设定 | — | UINT | 0-21503 | 4100 | 停机设定 | 再次接通电源 |
| 2593h | Pn593 | DI4 输入信号设定 | — | UINT | 0-21503 | 4101 | 停机设定 | 再次接通电源 |
| 2594h | Pn594 | DI5 输入信号设定 | — | UINT | 0-21503 | 4099 | 停机设定 | 再次接通电源 |
| 2595h | Pn595 | DI6 输入信号设定 | — | UINT | 0-21503 | 8193 | 停机设定 | 再次接通电源 |
| 2596h | Pn596 | DI7 输入信号设定 | — | UINT | 0-21503 | 8194 | 停机设定 | 再次接通电源 |
| 2597h | Pn597 | DI8 输入信号设定 | — | UINT | 0-21503 | 8196 | 停机设定 | 再次接通电源 |
| 2598h | Pn598 | DI9 输入信号设定 | — | UINT | 0-21503 | 8197 | 停机设定 | 再次接通电源 |
| 2599h | Pn599 | DI10 输入信号设定 | — | UINT | 0-21503 | 8195 | 停机设定 | 再次接通电源 |
| 259Ah | Pn59A | DI11 输入信号设定 | — | UINT | 0-21503 | 12289 | 停机设定 | 再次接通电源 |
| 259Bh | Pn59B | DI12 输入信号设定 | — | UINT | 0-21503 | 12290 | 停机设定 | 再次接通电源 |
| 259Ch | Pn59C | DI13 输入信号设定 | — | UINT | 0-21503 | 12292 | 停机设定 | 再次接通电源 |
| 259Dh | Pn59D | DI14 输入信号设定 | — | UINT | 0-21503 | 12293 | 停机设定 | 再次接通电源 |

| | | | | | | | | |
|-------|-------|----------------|-------|------|--------------|-------|------|--------|
| 2593h | Pn593 | DI15 输入信号设定 | — | UINT | 0-21503 | 12291 | 停机设定 | 再次接通电源 |
| 259Fh | Pn59F | DI16 输入信号设定 | — | UINT | 0-21503 | 16385 | 停机设定 | 再次接通电源 |
| 25A0h | Pn5A0 | DI17 输入信号设定 | — | UINT | 0-21503 | 16386 | 停机设定 | 再次接通电源 |
| 25A1h | Pn5A1 | DI18 输入信号设定 | — | UINT | 0-21503 | 16388 | 停机设定 | 再次接通电源 |
| 25A2h | Pn5A2 | DI19 输入信号设定 | — | UINT | 0-21503 | 16389 | 停机设定 | 再次接通电源 |
| 25A3h | Pn5A3 | DI20 输入信号设定 | — | UINT | 0-21503 | 16387 | 停机设定 | 再次接通电源 |
| 25A4h | Pn5A4 | DI21 输入信号设定 | — | UINT | 0-21503 | 20486 | 停机设定 | 再次接通电源 |
| 25B0h | Pn5B0 | DO1 输出信号设定 | — | UINT | 0-21503 | 4100 | 停机设定 | 再次接通电源 |
| 25B1h | Pn5B1 | DO2 输出信号设定 | — | UINT | 0-21503 | 4116 | 停机设定 | 再次接通电源 |
| 25B2h | Pn5B2 | DO3 输出信号设定 | — | UINT | 0-21503 | 8196 | 停机设定 | 再次接通电源 |
| 25B3h | Pn5B3 | DO4 输出信号设定 | — | UINT | 0-21503 | 8212 | 停机设定 | 再次接通电源 |
| 25B4h | Pn5B4 | DO5 输出信号设定 | — | UINT | 0-21503 | 12292 | 停机设定 | 再次接通电源 |
| 25B5h | Pn5B5 | DO6 输出信号设定 | — | UINT | 0-21503 | 12308 | 停机设定 | 再次接通电源 |
| 25B6h | Pn5B6 | DO7 输出信号设定 | — | UINT | 0-21503 | 16388 | 停机设定 | 再次接通电源 |
| 25B7h | Pn5B7 | DO8 输出信号设定 | — | UINT | 0-21503 | 16404 | 停机设定 | 再次接通电源 |
| 25C0h | Pn5C0 | di_filter_time | — | UINT | 0-5000 | 0 | 运行设定 | 立即生效 |
| 2600h | Pn600 | 再生电阻容量 | 10W | UINT | 0-65535 | 0 | 运行设定 | 立即生效 |
| 2601h | Pn601 | DB 电阻容量 | 10W | UINT | 0-65535 | 0 | 停机设定 | 再次接通电源 |
| 2602h | Pn602 | 电机分类 | — | UINT | 0-256 | 0 | 停机设定 | 再次接通电源 |
| 2605h | Pn605 | 第一编码器配置 | — | UINT | 0-65535 | 0 | 停机设定 | 再次接通电源 |
| 2606h | Pn606 | 编码器数据长度 | — | UINT | 0-65535 | 0 | 停机设定 | 再次接通电源 |
| 2607h | Pn607 | 第二编码器配置 | — | UINT | 0-65535 | 0 | 停机设定 | 再次接通电源 |
| 2609h | Pn609 | 功能选择应用开关 | — | UINT | 0-65535 | 0 | 停机设定 | 再次接通电源 |
| 260Ah | Pn60A | 分频输出脉冲设置 | μs | UINT | 0-65535 | 0 | 停机设定 | 再次接通电源 |
| 260Bh | Pn60B | 预约参数 (请勿变更) | — | UINT | 0-65535 | 0 | 停机设定 | 再次接通电源 |
| 260Ch | Pn60C | 正余弦 /AB 编码器线数 | Pulse | UINT | 0-32 | 0 | 停机设定 | 再次接通电源 |
| 260Dh | Pn60D | 延时报警时间 | 2ms | UINT | 0-500 | 0 | 停机设定 | 再次接通电源 |
| 260Eh | Pn60E | 扭矩过载阈值设置 | % | UINT | 0-65535 | 0 | 停机设定 | 再次接通电源 |
| 260Fh | Pn60F | 用户扭矩过载时间 | 10ms | UINT | 1000 | 0 | 停机设定 | 再次接通电源 |
| 2610h | Pn610 | 位置比较输出功能 | — | UINT | 0-3 | 0 | 停机设定 | 再次接通电源 |
| 2611h | Pn611 | 第一设定位置 | Pulse | DINT | 0-4294967295 | 0 | 运行设定 | 立即生效 |
| 2613h | Pn613 | 第二设定位置 | Pulse | DINT | 0-4294967295 | 0 | 运行设定 | 立即生效 |
| 2615h | Pn615 | 第三设定位置 | Pulse | DINT | 0-4294967295 | 0 | 运行设定 | 立即生效 |
| 2617h | Pn617 | 第四设定位置 | Pulse | DINT | 0-4294967295 | 0 | 运行设定 | 立即生效 |
| 2619h | Pn619 | 第一设定位置输出信号有效时间 | ms | UINT | 0-65535 | 0 | 运行设定 | 立即生效 |
| 261Ah | Pn61A | 第二设定位置输出信号有效时间 | ms | UINT | 0-65535 | 0 | 运行设定 | 立即生效 |
| 261Bh | Pn61B | 第三设定位置输出信号有效时间 | ms | UINT | 0-65535 | 0 | 运行设定 | 立即生效 |
| 261Ch | Pn61C | 第四设定位置输出信号有效时间 | ms | UINT | 0-65535 | 0 | 运行设定 | 立即生效 |
| 261Dh | Pn61D | 保留参数 (请勿变更) | — | UINT | 0-65535 | 0 | 停机设定 | 再次接通电源 |
| 261Eh | Pn61E | 保留参数 (请勿变更) | — | UINT | 0-65535 | 0 | 停机设定 | 再次接通电源 |
| 261Fh | Pn61F | 功能选择应用开关 61F | — | UINT | 0-65535 | 0 | 停机设定 | 再次接通电源 |
| 2620h | Pn620 | HWBB 信号定时时间 | 10ms | UINT | 1-1000 | 1000 | 停机设定 | 再次接通电源 |
| 2621h | Pn621 | 安全功能应用选择开关 | — | UINT | 0-17 | 0 | 运行设定 | 立即生效 |
| 2622h | Pn622 | 有源模式内部减速常数 A | rpm | UINT | 1-30000 | 10000 | 运行设定 | 立即生效 |
| 2623h | Pn623 | 有源模式内部减速常数 B | rpm/s | UINT | 1-30000 | 10000 | 运行设定 | 立即生效 |

| | | | | | | | | |
|-------|-------|---------------------|------------------------|-------|--------------|---------|------|--------|
| 2624h | Pn624 | 主动模式内部减速停止速度 | rpm | UINT | 0-10000 | 10 | 运行设定 | 立即生效 |
| 2625h | Pn625 | 活动模式停止持续时间 | 10ms | UINT | 0-10000 | 10 | 运行设定 | 立即生效 |
| 2626h | Pn626 | 主动解除位置偏差电平 | 指令单位 | DINT | 1-1073741823 | 100 | 运行设定 | 立即生效 |
| 2628h | Pn628 | 主动模式解除速度指令电平 | rpm | UINT | 1-10000 | 100 | 运行设定 | 立即生效 |
| 2630h | Pn630 | 再生电阻阻值 | 220V: mΩ 380V: 10mΩ | UINT | 0-65535 | 0 | 停机设定 | 再次接通电源 |
| 2631h | Pn631 | gcomp_updata_mode | — | UINT | 0-2 | 0 | 运行设定 | 立即生效 |
| 2640h | Pn640 | 黑匣子功能配置 | — | UINT | 0-65535 | 0 | 停机设定 | 再次接通电源 |
| 2641h | Pn641 | 黑匣子锁存报警代码设置 | — | UINT | 0-65535 | 0 | 停机设定 | 再次接通电源 |
| 2645h | Pn645 | 保留参数 (请勿变更) | — | UINT | — | — | — | — |
| 2646h | Pn646 | 保留参数 (请勿变更) | — | UINT | — | — | — | — |
| 2647h | Pn647 | 保留参数 (请勿变更) | — | UINT | — | — | — | — |
| 2648h | Pn648 | 保留参数 (请勿变更) | — | UINT | — | — | — | — |
| 2649h | Pn649 | 保留参数 (请勿变更) | — | UINT | — | — | — | — |
| 2651h | Pn651 | 电机乱相检测灵敏度阈值 | % | UINT | 10-90 | 30 | 运行设定 | 立即生效 |
| 2652h | Pn652 | 电机乱相检测灵敏度平均次数 | — | UINT | 2-200 | 32 | 运行设定 | 立即生效 |
| 2660h | Pn660 | CurrentAdjust | — | UINT | 0-10000 | 0 | 停机设定 | 再次接通电源 |
| 2661h | Pn661 | PhaseAdjust | — | UINT | 0-500 | 0 | 停机设定 | 再次接通电源 |
| 2665h | Pn665 | 龙门协调停止功能开关 | — | UINT | 1-3 | 1 | 停机设定 | 再次接通电源 |
| 2666h | Pn666 | 保留参数 (请勿变更) | 0.1% | UINT | 1-1000 | 10 | 运行设定 | 立即生效 |
| 2668h | Pn668 | 保留参数 (请勿变更) | % | UINT | 0-100 | 80 | 运行设定 | 立即生效 |
| 2669h | Pn669 | 保留参数 (请勿变更) | % | UINT | 10-100 | 100 | 运行设定 | 立即生效 |
| 266Ah | Pn66A | 保留参数 (请勿变更) | 指令单位 | UINT | 0-1073741823 | 1048576 | 运行设定 | 立即生效 |
| 2670h | Pn670 | 在线惯量识别设定 | — | UINT | 0-3 | 0 | 停机设定 | 再次接通电源 |
| 2671h | Pn671 | 保留参数 | — | UINT | 1-30 | 4 | 运行设定 | 立即生效 |
| 2676h | Pn676 | 内部抱闸配置 | — | UINT | 0-8203 | 0 | 停机设定 | 再次接通电源 |
| 2680h | Pn680 | 保留参数 (请勿变更) | — | UINT | 0-3 | 1 | 运行设定 | 立即生效 |
| 2681h | Pn681 | 保留参数 (请勿变更) | 指令单位 | UINT | 0-2147483647 | 1000 | 运行设定 | 立即生效 |
| 2683h | Pn683 | 保留参数 (请勿变更) | 0.1% | UINT | 0-1000 | 30 | 运行设定 | 立即生效 |
| 2684h | Pn684 | 保留参数 (请勿变更) | ms | UINT | 0-65535 | 2000 | 运行设定 | 立即生效 |
| 2690h | Pn690 | 保留参数 (请勿变更) | — | UINT | 0-1 | 1 | 运行设定 | 立即生效 |
| 2691h | Pn691 | 保留参数 (请勿变更) | 0.1% | UINT | 0-3000 | 100 | 运行设定 | 立即生效 |
| 2692h | Pn692 | 保留参数 (请勿变更) | 0.01ms | UINT | 1-65535 | 1000 | 运行设定 | 立即生效 |
| 2693h | Pn693 | 保留参数 (请勿变更) | 0.1% | UINT | 0-1000 | 20 | 运行设定 | 立即生效 |
| 2694h | Pn694 | 保留参数 (请勿变更) | 0.1% | UINT | 0-3000 | 100 | 运行设定 | 立即生效 |
| 2695h | Pn695 | 保留参数 (请勿变更) | 0.01ms | UINT | 1-65535 | 1000 | 运行设定 | 立即生效 |
| 2699h | Pn699 | 位置补偿表功能 | — | UINT | 0-4369 | 0 | 停机设定 | 再次接通电源 |
| 26A0h | Pn6A0 | 手动 BK 控制 | — | UINT | 0-65281 | 0 | 运行设定 | 立即生效 |
| 2770h | Pn770 | 机械位置 63:32 上限值 L | — | UDINT | 0-4294967296 | 0 | 运行设定 | 立即生效 |
| 2772h | Pn772 | 机械位置 31:0 上限值 L | — | UDINT | 0-4294967296 | 0 | 运行设定 | 立即生效 |
| 2774h | Pn774 | PowerOff 停机位置 L | — | UDINT | 0-4294967296 | 0 | 运行设定 | 立即生效 |
| 2776h | Pn776 | 系统位置 31:0 上限值 L | — | UDINT | 0-4294967296 | 0 | 运行设定 | 立即生效 |
| 2779h | Pn779 | 模数功能 31: 0 位置上限值 L | — | UDINT | 0-4294967296 | 0 | 运行设定 | 立即生效 |
| 277Bh | Pn77B | 模数功能 47: 32 位置上限值 L | — | UINT | 0-4294967296 | 0 | 运行设定 | 立即生效 |

| | | | | | | | | |
|-------|-------|---------------------------------|----|-------|--------------|---|------|--------|
| 277Ch | Pn77C | PowerOff 模数功能 31: 0 位置上限值 L | — | UINT | 0-4294967296 | 0 | 运行设定 | 立即生效 |
| 277Eh | Pn77E | PowerOff 模数功能 47: 32 位置上限值 L | — | UINT | 0-4294967296 | 0 | 运行设定 | 立即生效 |
| 2781h | Pn781 | 功能转换开关 0 | — | UINT | 0-65535 | 0 | 运行设定 | 立即生效 |
| 2782h | Pn782 | 丢帧判断窗口值 | — | UINT | 0-65535 | 0 | 运行设定 | 立即生效 |
| 2783h | Pn783 | 局部错误反应 | — | UDINT | 0-4294967296 | 0 | 运行设定 | 立即生效 |
| 2785h | Pn785 | 同步帧错误计数限制 | — | UDINT | 2-32767 | 9 | 运行设定 | 立即生效 |
| 2786h | Pn786 | 站地址设置 | — | UINT | 0-65535 | 1 | 运行设定 | 立即生效 |
| 2787h | Pn787 | 功能转换开关 1 | — | UINT | 0-65535 | 0 | 运行设定 | 立即生效 |
| 278Ah | Pn78A | 模数功能位置上限值设置 | — | UDINT | 0-4294967296 | 0 | 停机设定 | 再次接通电源 |
| 2790h | Pn790 | Ecat 功能转换开关 0 | — | UINT | 0-65535 | 0 | 停机设定 | 再次接通电源 |
| 2791h | Pn791 | Ecat 功能转换开关 1 | — | UINT | 0-65535 | 0 | 停机设定 | 再次接通电源 |
| 2792h | Pn792 | Ecat 功能转换开关 2 | — | UINT | 0-65535 | 0 | 停机设定 | 立即生效 |
| 2793h | Pn793 | Ecat 功能转换开关 3 | — | UINT | 0-65535 | 0 | 停机设定 | 立即生效 |
| 279Bh | Un200 | 读取编码器温度 | °C | UINT | — | — | — | — |
| 27A0h | Pn7A0 | Ecat 功能转换开关 4 | — | UINT | 0-65535 | 0 | 停机设定 | 再次接通电源 |
| 27A1h | Pn7A1 | Ecat 功能转换开关 5 | — | UINT | 0-65535 | 0 | 停机设定 | 再次接通电源 |
| 27A2h | Pn7A2 | Ecat 功能转换开关 6 | — | UINT | 0-65535 | 0 | 停机设定 | 再次接通电源 |
| 27A3h | Pn7A3 | Ecat 功能转换开关 7 | — | UINT | 0-65535 | 0 | 停机设定 | 再次接通电源 |
| 27A4h | Pn7A4 | Ecat 功能转换开关 8 | — | UINT | 0-65535 | 0 | 停机设定 | 再次接通电源 |
| 27A5h | Pn7A5 | Ecat 功能转换开关 9 | — | UINT | 0-65535 | 0 | 停机设定 | 再次接通电源 |

11.4 对象字典6000H组常用参数列表

| 索引 | 子索引 | 类型 | 名称 | 数据类型 | 访问类型 | 映射类型 | 单位 |
|-------|-----|-------|-----------------|-------|------|------|----------------------|
| 603Fh | | VAR | 错误代码 | UINT | ro | T | — |
| 6040h | | VAR | 控制字 | UINT | rw | R | — |
| 6041h | | VAR | 状态字 | UINT | ro | T | — |
| 605Ah | | VAR | 快速停机方式选择 | INT | rw | R | — |
| 605Dh | | VAR | 暂停方式选择 | INT | rw | R | — |
| 6060h | | VAR | 控制模式 | SINT | rw | R | — |
| 6061h | | VAR | 控制模式显示 | SINT | ro | T | — |
| 6062h | | VAR | 用户位置指令 | DINT | ro | T | 用户指令单位 |
| 6063h | | VAR | 电机位置反馈 | DINT | ro | T | 编码器单位 |
| 6064h | | VAR | 用户位置反馈 | DINT | ro | T | 用户指令单位 |
| 6065h | | VAR | 用户位置偏差过大阈值 | UDINT | rw | R | 用户指令单位 |
| 6067h | | VAR | 位置到达阈值 | UDINT | rw | R | 用户指令单位 |
| 6068h | | VAR | 位置到达时间 | UINT | rw | R | ms |
| 606Ch | | VAR | 用户实际速度反馈 | DINT | ro | T | 用户指令 |
| 606Dh | | VAR | 速度到达阈值 | UINT | rw | R | 用户指令 |
| 606Eh | | VAR | 速度到达时间 | UINT | rw | R | ms |
| 6071h | | VAR | 转矩目标值 | INT | rw | R | 0.1% |
| 6072h | | VAR | 最大转矩 | UINT | rw | R | 0.1% |
| 6074h | | VAR | 用户给定转矩值 | INT | ro | T | 0.1% |
| 6076h | | VAR | 电机转速转矩 | UDINT | ro | T | — |
| 6077h | | VAR | 实际转矩反馈 | INT | ro | T | 0.1% |
| 607Ah | | VAR | 目标位置值 | DINT | rw | R | 用户指令 |
| 607Ch | | VAR | 原点偏置 | DINT | rw | R | 用户指令 |
| 607Dh | 0 | ARRAY | 软限位：最大子索引个数 | UINT | ro | N | — |
| | 1 | ARRAY | 软限位：最小位置限制 | DINT | rw | R | 用户指令 |
| | 2 | ARRAY | 软限位：最大位置限制 | DINT | rw | R | 用户指令 |
| 607Eh | | VAR | 指令极性 | USINT | rw | R | — |
| 607Fh | | VAR | 最大轮廓转速 | UDINT | rw | T | 用户指令 |
| 6080h | | VAR | 最大电机转速 | UDINT | rw | T | rpm |
| 6081h | | VAR | 轮廓速度 | UDINT | rw | R | 用户指令 /s |
| 6083h | | VAR | 轮廓加速度 | DINT | rw | R | 用户指令 /s ² |
| 6084h | | VAR | 轮廓减速度 | UDINT | rw | R | 用户指令 /s ² |
| 6085h | | VAR | 快速停止减速度 | UDINT | rw | R | 用户指令 /s ² |
| 6086h | | VAR | 运动配置文件类型 | INT | rw | R | — |
| 6087h | | VAR | 转矩斜坡 | UDINT | rw | R | 0.1%/s |
| 6091h | 0 | ARRAY | 电子齿轮比：最大子索引个数 | UINT | ro | R | — |
| | 1 | ARRAY | 电子齿轮比：分子 | UDINT | rw | R | — |
| | 2 | ARRAY | 电子齿轮比：分母 | UDINT | rw | R | — |
| 6098h | | VAR | 回原模式 | SINT | rw | R | — |
| 6099h | 0 | ARRAY | 回原速度：最大子索引个数 | UINT | ro | N | 用户指令 /s |
| | 1 | ARRAY | 回原模式中搜索减速点信号速度 | UDINT | rw | R | 用户指令 /s |
| | 2 | ARRAY | 回原模式中搜索原点开关信号速度 | UDINT | rw | R | 用户指令 /s |
| 609Ah | | VAR | 回原加速度 | UDINT | rw | R | 用户指令 /s ² |
| 60B0h | | VAR | 位置偏移 | DINT | rw | R | 用户指令 |
| 60B1h | | VAR | 速度偏移 | DINT | rw | R | 用户指令 /s |
| 60B2h | | VAR | 转矩偏移 | INT | rw | R | 0.1% |

| | | | | | | | |
|-------|---|-------|----------------|-------|----|---|---------|
| 60B8h | | VAR | 探针功能 | UINT | rw | R | — |
| 60B9h | | VAR | 探针状态字 | UINT | ro | T | — |
| 60BAh | | VAR | 探针 1 上升沿位置反馈 | DINT | ro | T | — |
| 60BBh | | VAR | 探针 1 下降沿位置反馈 | DINT | ro | T | — |
| 60BCh | | VAR | 探针 2 上升沿位置反馈 | DINT | ro | T | — |
| 60BDh | | VAR | 探针 2 下降沿位置反馈 | DINT | ro | T | — |
| 60D5h | | VAR | 探针 1 上升沿计数值 | UINT | ro | T | — |
| 60D6h | | VAR | 探针 1 下降沿计数值 | UINT | ro | T | — |
| 60D7h | | VAR | 探针 2 上升沿计数值 | UINT | ro | T | — |
| 60D8h | | VAR | 探针 2 下降沿计数值 | UINT | ro | T | — |
| 60E0h | | VAR | 正向最大扭矩限制 | UINT | rw | R | 0.1% |
| 60E1h | | VAR | 负向最大扭矩限制 | UINT | rw | R | 0.1% |
| 60F4h | | VAR | 用户位置偏差 | DINT | ro | T | 用户指令 |
| 60FCh | | VAR | 电机位置指令反馈 | DINT | ro | T | 用户指令 |
| 60FDh | | VAR | DI 输入状态 | UDINT | ro | T | — |
| 60FEh | 0 | ARRAY | DO 输出: 最大子索引个数 | UINT | ro | N | — |
| | 1 | ARRAY | DO 输出状态 | UDINT | rw | R | — |
| | 2 | ARRAY | 位屏蔽 | UDINT | rw | R | — |
| 60FFh | | VAR | 目标速度 | UDINT | rw | R | 用户指令 /s |
| 6502h | | VAR | 支持伺服运行模式 | UDINT | ro | T | — |

11.5 6000H对象字典详细说明

Object 213F_n: 伺服内部错误代码

| 对象描述 | | 对象入口描述 | |
|------|-------------------|----------|-----------------|
| 属性 | 值 | 属性 | 值 |
| 索引 | 213F _n | 子索引 | 00 _h |
| 名称 | 错误代码 | 访问属性 | ro |
| 数据结构 | Variable | PDO 映射类型 | TxPDO |
| 数据类型 | Uint32 | 数据范围 | 0~4294967295 |
| 操作模式 | — | 默认值 | 0 |

显示伺服驱动器错误代码，与面板显示错误代码数字值一致

Object 603F_n: 错误代码

| 对象描述 | | 对象入口描述 | |
|------|-------------------|----------|-----------------|
| 属性 | 值 | 属性 | 值 |
| 索引 | 603F _n | 子索引 | 00 _h |
| 名称 | 错误代码 | 访问属性 | ro |
| 数据结构 | Variable | PDO 映射类型 | TxPDO |
| 数据类型 | Uint16 | 数据范围 | 0~65535 |
| 操作模式 | ALL | 默认值 | 0 |

显示协议故障码

注意: 这个不是伺服内部故障报警代码, 伺服故障报警代码看 213Fh

Object 6040_n: 控制字

| 对象描述 | | 对象入口描述 | |
|------|-------------------|--------|-----------------|
| 属性 | 值 | 属性 | 值 |
| 索引 | 6040 _n | 子索引 | 00 _h |

| | | | |
|------|----------|----------|---------|
| 名称 | 控制字 | 访问属性 | rw |
| 数据结构 | Variable | PDO 映射类型 | RxPDO |
| 数据类型 | Uint16 | 数据范围 | 0~65535 |
| 操作模式 | ALL | 默认值 | 0 |

用于使能, 清除报警, 启动各模式下的给定命令等

| bit | 定义 | |
|------|-----------|---------------------------|
| 0 | 伺服准备好 | 0: 无效 1: 有效 |
| 1 | 接通主回路电 | 0: 无效 1: 有效 |
| 2 | 快速停机 | 0: 无效 1: 有效 |
| 3 | 伺服运行 | 0: 无效 1: 有效 |
| 4 | 与运行控制模式相关 | |
| 5 | 与运行控制模式相关 | |
| 6 | 与运行控制模式相关 | |
| 7 | 故障复位 | 上升沿有效 (此位置 1 时, 其它控制指令无效) |
| 8 | 暂停 | 0: 无效 1: 有效 |
| 9~15 | | 保留 |

Object 6041_n: 状态字

| 对象描述 | | 对象入口描述 | |
|------|-------------------|----------|-----------------|
| 属性 | 值 | 属性 | 值 |
| 索引 | 6041 _n | 子索引 | 00 _n |
| 名称 | 状态字 | 访问属性 | ro |
| 数据结构 | Variable | PDO 映射类型 | TxPDO |
| 数据类型 | Uint16 | 数据范围 | 0~65535 |
| 操作模式 | ALL | 默认值 | 0 |

用于使能, 清除报警, 启动各模式下的给定命令等

| bit | 定义 | |
|-----|-----------|--|
| 0 | 伺服无故障 | 0: 无效 1: 有效。有效时表示可以使能伺服 |
| 1 | 等待打开伺服使能 | 0: 无效 1: 有效。有效时表示可以使能伺服 |
| 2 | 伺服运行状态 | 0: 不运行 1: 正在运行。有效时表示伺服已使能 |
| 3 | 伺服故障 | 0: 有故障 1: 无故障 |
| 4 | 接通主回路电压 | 0: 不接通 1: 接通。有效时表示可以使能伺服 |
| 5 | 快速停机 | 0: 快速停机无效 1: 快速停机有效 |
| 6 | 伺服不使能 | 0: 无效 1: 有效。有效时表示不可以使能伺服 |
| 7 | 警告 | 0: 无警告 1: 有警告 |
| 8 | 厂家自定义 | 暂无 |
| 9 | 远程控制 | 0: 无效 1: 有效。有效时表示控制字已生效 - |
| 10 | 位置到达 | 60400010h bit8 (暂停) =0, 0: 位置未到达。1: 位置到达; 60400010h bit8 (暂停) =1, 0: 减速中。1: 速度为 0 |
| 11 | 软件内部位置超限 | 0: 没有到达软限位。1: 到达软限位 |
| 12 | 与运行控制模式相关 | 0: 未跟随目标位置。1: 已跟随目标位置 |
| 13 | 与运行控制模式相关 | 0: 无位置偏差报警。1: 发生位置偏差报警 |
| 14 | 厂家自定义 | 暂无 |
| 15 | 回原完成 | 0: 无效。1: 已完成回原 对于绝对值系统, Pn781.3=1 后, 回原点成功之后会 存储 bit15 的值 (掉电保持) |

注意: 状态字的每一个 bit 位单独赋值无意义, 必须与其他位共同构成某一控制指令。下面为基本的几种状态字 (X 表示为任意数值)

| | |
|--|---|
| 初始化失败状态应为 (Not ready to switch): XXXX XXXX X0XX 0000 | 伺服启动失败 (switch on disable): XXXX XXXX X0XX 0000 |
| 伺服准备好 (ready to switch on): XXXX XXXX X01X 0001 | 伺服启动 (switch on): XXXX XXXX X01X 0011 |
| 快速停机的状态应为 (quick stop active): XXXX XXXX X00X 0111 | 伺服操作使能 (operation enable): XXXX XXXX X01X 0111 |
| 伺服故障的状态应为 (fault): XXXX XXXX X0XX 1000 | 故障反应有效 (fault reaction active): XXXX XXXX X0XX 1111 |

Object 605A_n: 快速停机方式选择

| 对象描述 | | 对象入口描述 | |
|------|-------------------|----------|-----------------|
| 属性 | 值 | 属性 | 值 |
| 索引 | 605A _n | 子索引 | 00 _h |
| 名称 | 快速停机方式选择 | 访问属性 | rw |
| 数据结构 | Variable | PDO 映射类型 | RxPDO |
| 数据类型 | Sint16 | 数据范围 | 0~7 |
| 操作模式 | ALL | 默认值 | 2 |

控制字 6040hbit2=0 时，快速停机方式由 605Ah 决定

| 设定值 | 停机方式 |
|------|---------------------------|
| 0 | 自由停机，保持自由 |
| 1 | 以 6084 减速度斜坡停车，保持自由运行状态 |
| 2 | 以 6085 急停减速度斜坡停车，保持自由运行状态 |
| 3 | 以最大转矩停车，保持自由运行状态 |
| 4 | 没有定义，不能设置 |
| 5 | 以 6084 减速度斜坡停车，保持位置锁定状态 |
| 6 | 以 6085 急停减速度斜坡停车，保持位置锁定状态 |
| 7 | 以最大转矩停车，保持位置锁定状态 |
| 8 | 暂停 |
| 9~15 | 保留 |

Object 605D_n: 暂停方式选择

| 对象描述 | | 对象入口描述 | |
|------|-------------------|----------|-----------------|
| 属性 | 值 | 属性 | 值 |
| 索引 | 605D _n | 子索引 | 00 _h |
| 名称 | 暂停方式选择 | 访问属性 | rw |
| 数据结构 | Variable | PDO 映射类型 | RxPDO |
| 数据类型 | Sint16 | 数据范围 | 0~4 |
| 操作模式 | ALL | 默认值 | 1 |

控制字 6040hbit8 暂停功能有效后，暂停效果由 605Dh 决定

| 设定值 | 停机方式 |
|-----|-------------------------|
| 0 | 不支持，不能设置，如果一定要设置，行为不可预期 |
| 1 | 按 6084h 减速时间减速，然后保持位置锁定 |
| 2 | 按 6085h 减速时间减速，然后保持位置锁定 |

对于用 6084 减速的时候，如果是原点模式，则是用 609A 设置的减速时间减速，对于转矩模式，则是用 6087 设置的减速时间减速

Object 6060_n: 控制模式

| 对象描述 | | 对象入口描述 | |
|------|-------------------|----------|-----------------|
| 属性 | 值 | 属性 | 值 |
| 索引 | 6060 _n | 子索引 | 00 _h |
| 名称 | 控制模式 | 访问属性 | rw |
| 数据结构 | Variable | PDO 映射类型 | RxPDO |
| 数据类型 | Uint16 | 数据范围 | 0~10 |
| 操作模式 | ALL | 默认值 | 0 |

选择要运行的控制模式

| 数值 | 定义 | 备注 |
|----|-----------------|-----------------------|
| 0 | 保留 | 保留 |
| 1 | 轮廓位置模式 (PP) | 参考“5.7 轮廓位置模式 (PP)” |
| 2 | 速度模式 | 不支持 |
| 3 | 轮廓速度模式 (PV) | 参考“5.8 轮廓位置模式 (PV)” |
| 4 | 轮廓转矩模式 (PT) | 参考“5.9 轮廓位置模式 (PT)” |
| 5 | 保留 | 保留 |
| 6 | 回原模式 (HM) | 参考“5.10 轮廓位置模式 (HM)” |
| 7 | 插补位置模式 (IP) | 不支持 |
| 8 | 周期同步位置模式 (CSP) | 参考“5.11 轮廓位置模式 (CSP)” |
| 9 | 周期同步位速度模式 (CSV) | 参考“5.12 轮廓位置模式 (CSV)” |
| 10 | 周期同步转矩模式 (CST) | 参考“5.13 轮廓位置模式 (CST)” |

Object 6061_n: 控制模式显示

| 对象描述 | | 对象入口描述 | |
|------|-------------------|----------|-----------------|
| 属性 | 值 | 属性 | 值 |
| 索引 | 6061 _n | 子索引 | 00 _n |
| 名称 | 控制模式显示 | 访问属性 | ro |
| 数据结构 | Variable | PDO 映射类型 | TxPDO |
| 数据类型 | Uint16 | 数据范围 | 0~10 |
| 操作模式 | ALL | 默认值 | 0 |

选择要运行的控制模式

| 数值 | 定义 | 备注 |
|----|-----------------|-----------------------|
| 0 | 保留 | 保留 |
| 1 | 轮廓位置模式 (PP) | 参考“5.7 轮廓位置模式 (PP)” |
| 2 | 速度模式 | 不支持 |
| 3 | 轮廓速度模式 (PV) | 参考“5.8 轮廓位置模式 (PV)” |
| 4 | 轮廓转矩模式 (PT) | 参考“5.9 轮廓位置模式 (PT)” |
| 5 | 保留 | 保留 |
| 6 | 回原模式 (HM) | 参考“5.10 轮廓位置模式 (HM)” |
| 7 | 插补位置模式 (IP) | 不支持 |
| 8 | 周期同步位置模式 (CSP) | 参考“5.11 轮廓位置模式 (CSP)” |
| 9 | 周期同步位速度模式 (CSV) | 参考“5.12 轮廓位置模式 (CSV)” |
| 10 | 周期同步转矩模式 (CST) | 参考“5.13 轮廓位置模式 (CST)” |

Object 6062_n: 用户位置指令

| 对象描述 | | 对象入口描述 | |
|------|-------------------|----------|------------------------|
| 属性 | 值 | 属性 | 值 |
| 索引 | 6062 _n | 子索引 | 00 _n |
| 名称 | 用户位置指令 | 访问属性 | ro |
| 数据结构 | Variable | PDO 映射类型 | TxPDO |
| 数据类型 | Sint32 | 数据范围 | -2147483648~2147483647 |
| 操作模式 | PP、HM、CSP | 默认值 | 0 |

反映实时位置指令 (用户单位)

Object 6062_n: 用户位置指令

| 对象描述 | | 对象入口描述 | |
|------|-------------------|----------|------------------------|
| 属性 | 值 | 属性 | 值 |
| 索引 | 6062 _n | 子索引 | 00 _n |
| 名称 | 用户位置指令 | 访问属性 | ro |
| 数据结构 | Variable | PDO 映射类型 | TxPDO |
| 数据类型 | Sint32 | 数据范围 | -2147483648~2147483647 |
| 操作模式 | PP、HM、CSP | 默认值 | 0 |

反映实时位置指令（用户单位）

Object 6063_n: 电机位置反馈

| 对象描述 | | 对象入口描述 | |
|------|-------------------|----------|------------------------|
| 属性 | 值 | 属性 | 值 |
| 索引 | 6063 _n | 子索引 | 00 _h |
| 名称 | 电机位置反馈 | 访问属性 | ro |
| 数据结构 | Variable | PDO 映射类型 | TxPDO |
| 数据类型 | Sint32 | 数据范围 | -2147483648~2147483647 |
| 操作模式 | ALL | 默认值 | 0 |

反映实时电机绝对位置反馈

Object 6064_n: 用户位置反馈

| 对象描述 | | 对象入口描述 | |
|------|-------------------|----------|------------------------|
| 属性 | 值 | 属性 | 值 |
| 索引 | 6064 _n | 子索引 | 00 _h |
| 名称 | 用户位置反馈 | 访问属性 | ro |
| 数据结构 | Variable | PDO 映射类型 | TxPDO |
| 数据类型 | Sint32 | 数据范围 | -2147483648~2147483647 |
| 操作模式 | ALL | 默认值 | 0 |

反映实时用户绝对位置反馈

Object 6065_n: 用户位置偏差过大阈值

| 对象描述 | | 对象入口描述 | |
|------|-------------------|----------|-----------------|
| 属性 | 值 | 属性 | 值 |
| 索引 | 6065 _n | 子索引 | 00 _h |
| 名称 | 用户位置偏差过大阈值 | 访问属性 | rw |
| 数据结构 | Variable | PDO 映射类型 | RxPDO |
| 数据类型 | Uint32 | 数据范围 | 0-4294967295 |
| 操作模式 | PP/CSP/HM | 默认值 | 0 |

用户位置指令 6062h 与用户位置反馈 6064h 的差值超过 ±6065h 时，发生位置偏差过大故障

Object 6067_n: 位置到达阈值

| 对象描述 | | 对象入口描述 | |
|------|-------------------|----------|-----------------|
| 属性 | 值 | 属性 | 值 |
| 索引 | 6067 _n | 子索引 | 00 _h |
| 名称 | 位置到达阈值 | 访问属性 | rw |
| 数据结构 | Variable | PDO 映射类型 | RxPDO |
| 数据类型 | Sint32 | 数据范围 | 0-4294967295 |
| 操作模式 | PP/CSP/HM | 默认值 | 50 |

用户位置指令 6062h 与用户实际位置反馈 6064h 的差值在 ±6067h 以内，且时间达到 6068h 时，认为位置到达，轮廓位置模式下，状态字 6041h 的 bit10=1。

轮廓位置模式，伺服使能有效时，此标志位有意义；否则无意义。

Object 6068_n: 位置到达时间

| 对象描述 | | 对象入口描述 | |
|------|-------------------|--------|-----------------|
| 属性 | 值 | 属性 | 值 |
| 索引 | 6068 _n | 子索引 | 00 _h |

| | | | |
|------|-----------|----------|---------|
| 名称 | 位置到达时间 | 访问属性 | rw |
| 数据结构 | Variable | PDO 映射类型 | RxPDO |
| 数据类型 | Uint16 | 数据范围 | 0~65535 |
| 操作模式 | PP/CSP/HM | 默认值 | 0 |

用户位置指令 6062h 与用户实际位置反馈 6064h 的差值在 $\pm 6067h$ 以内，且时间达到 6068h 时，认为位置到达，轮廓位置模式下，状态字 6041h 的 bit10=1。

轮廓位置模式，伺服使能有效时，此标志位有意义；否则无意义。

Object 606C_n: 用户实际速度反馈

| 对象描述 | | 对象入口描述 | |
|------|-------------------|----------|------------------------|
| 属性 | 值 | 属性 | 值 |
| 索引 | 606C _n | 子索引 | 00 _h |
| 名称 | 用户实际速度反馈 | 访问属性 | ro |
| 数据结构 | Variable | PDO 映射类型 | TxPDO |
| 数据类型 | Sint32 | 数据范围 | -2147483648~2147483647 |
| 操作模式 | ALL | 默认值 | 0 |

反映用户实际速度反馈值。

Object 606D_n: 速度到达阈值

| 对象描述 | | 对象入口描述 | |
|------|-------------------|----------|-----------------|
| 属性 | 值 | 属性 | 值 |
| 索引 | 606D _n | 子索引 | 00 _h |
| 名称 | 速度到达阈值 | 访问属性 | rw |
| 数据结构 | Variable | PDO 映射类型 | RxPDO |
| 数据类型 | Uint16 | 数据范围 | 0~65535 |
| 操作模式 | PV/CSV | 默认值 | 0 |

目标速度 60FF_n 与用户实际速度 606C_n 的差值在 $\pm 606D_h$ 以内，且时间达到 606E_n 时，认为速度到达，轮廓速度模式下，状态字 6041_n 的 bit10=1。

轮廓速度模式，伺服使能有效时，此标志位有意义；否则无意义。

Object 606E_n: 速度到达时间

| 对象描述 | | 对象入口描述 | |
|------|-------------------|----------|-----------------|
| 属性 | 值 | 属性 | 值 |
| 索引 | 606E _n | 子索引 | 00 _h |
| 名称 | 速度到达时间 | 访问属性 | rw |
| 数据结构 | Variable | PDO 映射类型 | RxPDO |
| 数据类型 | Uint16 | 数据范围 | 0~65535 |
| 操作模式 | PV/CSV | 默认值 | 0 |

目标速度 60FF_n 与用户实际速度反馈 606C_n 的差值在 $\pm 606D_h$ 以内，且时间达到 606E_n 时，认为速度到达，轮廓速度模式下，状态字 6041_n 的 bit10=1。

轮廓速度模式，伺服使能有效时，此标志位有意义；否则无意义。

Object 6071_n: 转矩目标值

| 对象描述 | | 对象入口描述 | |
|------|-------------------|--------|-----------------|
| 属性 | 值 | 属性 | 值 |
| 索引 | 6071 _n | 子索引 | 00 _h |

| | | | |
|------|----------|----------|--------------|
| 名称 | 转矩目标值 | 访问属性 | rw |
| 数据结构 | Variable | PDO 映射类型 | RxPDO |
| 数据类型 | Sint16 | 数据范围 | -32768~32767 |
| 操作模式 | PT/CST | 默认值 | 0 |

PT/CST 模式下的转矩给定，单位 0.1%。

100% 对应于 1 倍的电机额定转矩

Object 6072_n: 最大转矩

| 对象描述 | | 对象入口描述 | |
|------|-------------------|----------|-----------------|
| 属性 | 值 | 属性 | 值 |
| 索引 | 6072 _n | 子索引 | 00 _n |
| 名称 | 最大转矩 | 访问属性 | rw |
| 数据结构 | Variable | PDO 映射类型 | RxPDO |
| 数据类型 | Uint16 | 数据范围 | 0~65535 |
| 操作模式 | ALL | 默认值 | 8000 |

最大转矩指令，单位 0.1%。

设定电机的最大转矩

Object 6074_n: 最大转矩

| 对象描述 | | 对象入口描述 | |
|------|-------------------|----------|-----------------|
| 属性 | 值 | 属性 | 值 |
| 索引 | 6074 _n | 子索引 | 00 _n |
| 名称 | 用户给定转矩值 | 访问属性 | rw |
| 数据结构 | Variable | PDO 映射类型 | RxPDO |
| 数据类型 | Sint16 | 数据范围 | -32768~32767 |
| 操作模式 | ALL | 默认值 | 0 |

反映实时用户给定转矩值，100% 对应于 1 倍的电机额定转矩。

Object 6077_n: 实际转矩反馈

| 对象描述 | | 对象入口描述 | |
|------|-------------------|----------|-----------------|
| 属性 | 值 | 属性 | 值 |
| 索引 | 6077 _n | 子索引 | 00 _n |
| 名称 | 实际转矩反馈 | 访问属性 | ro |
| 数据结构 | Variable | PDO 映射类型 | TxPDO |
| 数据类型 | Sint16 | 数据范围 | -32768~32767 |
| 操作模式 | ALL | 默认值 | 0 |

反映实时伺服内部转矩反馈。100% 对应于 1 倍的电机额定转矩

Object 607A_n: 目标位置值

| 对象描述 | | 对象入口描述 | |
|------|-------------------|----------|------------------------|
| 属性 | 值 | 属性 | 值 |
| 索引 | 607A _n | 子索引 | 00 _n |
| 名称 | 目标位置值 | 访问属性 | rw |
| 数据结构 | Variable | PDO 映射类型 | RxPDO |
| 数据类型 | Sint32 | 数据范围 | -2147483648~2147483647 |
| 操作模式 | PP/CSP | 默认值 | 0 |

设置轮廓位置模式和同步周期位置模式下的伺服目标位置；
 当为绝对指令时，定位完成后，用户绝对位置 $6064h = 607Ah$ ；
 当为相对指令时，定位完成后，用户位移增量 = $607Ah$ 。

Object 607C_n: 原点偏置

| 对象描述 | | 对象入口描述 | |
|------|-------------------|----------|------------------------|
| 属性 | 值 | 属性 | 值 |
| 索引 | 607C _n | 子索引 | 00 _h |
| 名称 | 原点偏置 | 访问属性 | rw |
| 数据结构 | Variable | PDO 映射类型 | RxPDO |
| 数据类型 | Sint32 | 数据范围 | -2147483648~2147483647 |
| 操作模式 | HM | 默认值 | 0 |

原点回零成后，电机停止位置为机械原点，通过设置 607C_n，可以设定机械原点与机械零点的关系：机械原点 = 机械零点 + 607C(原点偏置；当 607C=0 时，机械原点与机械零点重合；

原点偏置生效条件：上电运行，已完成原点回零操作，状态字 6041h 的 bit15=1；

原点回零模式下，上位机首先应选择原点回零方式 (6098h)，并设置回零速度 (6099-1h 6099-2h)、回零加速度 (609Ah)，给出原点回零触发信号后，伺服将按照设定自动机械原点，并完成机械原点与机械零点的相对位置关系设置。伺服驱动器内部完成位置、速度与转矩控制；

也可以通过回零方式 35，以当前位置为机械原点，触发原点回零后 (6040h 控制字：0x0F → 0x1F)。用户当前位置 6064h = 607C (注意：电机轴实际并没有转动)；

机械原点：机械上某一固定的位置，对应原点开关，限位开关、电机 Z 信号等。机械零点：机械上绝对 0 位置。

Object 607D_n: 软限位

| 对象描述 | | 对象入口描述 | |
|------|-------------------|----------|-----------------|
| 属性 | 值 | 属性 | 值 |
| 索引 | 607D _n | 子索引 | 00 _h |
| 名称 | 软限位子索引个数 | 访问属性 | Rw |
| 数据结构 | / | PDO 映射类型 | RxPDO |
| 数据类型 | Uint8 | 数据范围 | 0~512 |
| 操作模式 | ALL | 默认值 | 2 |

| 对象描述 | | 对象入口描述 | |
|------|-------------------|----------|------------------------|
| 属性 | 值 | 属性 | 值 |
| 索引 | 607D _n | 子索引 | 01 _h |
| 名称 | 最小软件位置限制 | 访问属性 | Rw |
| 数据结构 | / | PDO 映射类型 | RxPDO |
| 数据类型 | Sint32 | 数据范围 | -2147483648~2147483647 |
| 操作模式 | ALL | 默认值 | -2147483648 |

软限位功能：

Pn781 的 Bit0 为软限位开关：

0：不开启软件限位；

1：驱动器上电开启软限位功能；

设置软件绝对位置限制的最小值，当为 -2147483648 时表示负向 unlimited 最小软件绝对位置限制 = (607D-01_n)；

| 对象描述 | | 对象入口描述 | |
|------|-------------------|----------|------------------------|
| 属性 | 值 | 属性 | 值 |
| 索引 | 607D _n | 子索引 | 02 _h |
| 名称 | 最大软件位置限制 | 访问属性 | Rw |
| 数据结构 | / | PDO 映射类型 | RxPDO |
| 数据类型 | Sint32 | 数据范围 | -2147483648~2147483647 |
| 操作模式 | ALL | 默认值 | -2147483648 |

⌂

· 参数一览

软限位功能:

Pn781 的 Bit0 为软限位开关:

0: 不开启软件限位;

1: 驱动器上电开启软限位功能;

设置软件绝对位置限制的最小值, 当为 2147483647 时, 表示正方向无限制最大软件绝对位置限制 = (607D-02_h)

Object 607E_n: 指令极性

| 对象描述 | | 对象入口描述 | |
|------|-------------------|----------|-----------------|
| 属性 | 值 | 属性 | 值 |
| 索引 | 607E _n | 子索引 | 00 _h |
| 名称 | 指令极性 | 访问属性 | rw |
| 数据结构 | Variable | PDO 映射类型 | RxPDO |
| 数据类型 | Uint8 | 数据范围 | 0~1 |
| 操作模式 | ALL | 默认值 | 0 |

设置转矩指令、转矩反馈, 位置指令、位置反馈, 速度指令、速度反馈, 外部限位信号 60FD_n-00_h bit1 (POT) ,60FD_n-01_h bit2 (NOT) 的极性, 需要将伺服状态机重新由 Init-PreOP-SafeOP-OP 进行过渡机为 0 时才生效。

使用时转速、位置、转矩极性应该全为 0(Bit5~7 全为 0) 或者设置 224 ((Bit5~7 全为 1))

| Bit | 定义 |
|-----|---|
| 0 | 保留 |
| 1 | 保留 |
| 2 | 保留 |
| 3 | 保留 |
| 4 | 保留 |
| 5 | 将转矩指令 6071 _n /60B2 _n ×(-1), 转矩反馈 6074 _n /6077 _n ×(-1), 电机转向反向 |
| 6 | 将速度指令 60FF _n /60B1 _n ×(-1), 速度反馈 606B _n /606B _n ×(-1), 电机转向反向 |
| 7 | 将位置指令 607A _n /60B0 _n ×(-1), 位置反馈 6062 _n /6064 _n ×(-1), 电机转向反向 |

Object 607F_n: 最大轮廓转速

| 对象描述 | | 对象入口描述 | |
|------|-------------------|----------|------------------------|
| 属性 | 值 | 属性 | 值 |
| 索引 | 607F _n | 子索引 | 00 _h |
| 名称 | 最大轮廓转速 | 访问属性 | rw |
| 数据结构 | Variable | PDO 映射类型 | TxPDO |
| 数据类型 | Sint32 | 数据范围 | -2147483648~2147483647 |
| 操作模式 | ALL | 默认值 | 2147483647 |

设置用户最大运行速度, 主要起限制保护作用。

Object 6080_n: 最大电机转速

| 对象描述 | | 对象入口描述 | |
|------|-------------------|----------|------------------------|
| 属性 | 值 | 属性 | 值 |
| 索引 | 6080 _n | 子索引 | 00 _h |
| 名称 | 最大电机转速 | 访问属性 | rw |
| 数据结构 | Variable | PDO 映射类型 | TxPDO |
| 数据类型 | Sint32 | 数据范围 | -2147483648~2147483647 |
| 操作模式 | ALL | 默认值 | 10000 |

可以设置最大电机运行速度, 保护电机, 同时也是 CST 模式下的最大转速限制。

Object 6081_n: 轮廓速度

| 对象描述 | | 对象入口描述 | |
|------|--|--------|--|
|------|--|--------|--|

| 属性 | 值 | 属性 | 值 |
|------|-------------------|----------|------------------------|
| 索引 | 6081 _h | 子索引 | 00 _h |
| 名称 | 轮廓速度 | 访问属性 | rw |
| 数据结构 | Variable | PDO 映射类型 | RxPDO |
| 数据类型 | Sint32 | 数据范围 | -2147483648~2147483647 |
| 操作模式 | PP | 默认值 | 0 |

轮廓位置模式下位移指令的匀速运行时候的速度。

Object 6083_n: 轮廓加速度

| 对象描述 | | 对象入口描述 | |
|------|-------------------|----------|------------------------|
| 属性 | 值 | 属性 | 值 |
| 索引 | 6083 _h | 子索引 | 00 _h |
| 名称 | 轮廓加速度 | 访问属性 | rw |
| 数据结构 | Variable | PDO 映射类型 | RxPDO |
| 数据类型 | Uint32 | 数据范围 | -2147483648~2147483647 |
| 操作模式 | PP/PV | 默认值 | 10485760 |

用户指令单位 /S²。

Object 6084_n: 轮廓减速度

| 对象描述 | | 对象入口描述 | |
|------|-------------------|----------|------------------------|
| 属性 | 值 | 属性 | 值 |
| 索引 | 6084 _h | 子索引 | 00 _h |
| 名称 | 轮廓减速度 | 访问属性 | rw |
| 数据结构 | Variable | PDO 映射类型 | RxPDO |
| 数据类型 | Uint32 | 数据范围 | -2147483648~2147483647 |
| 操作模式 | PP/PV/CSP/CSV | 默认值 | 10485760 |

用户指令单位 /S²。

Object 6085_n: 快速停止减速度

| 对象描述 | | 对象入口描述 | |
|------|-------------------|----------|------------------------|
| 属性 | 值 | 属性 | 值 |
| 索引 | 6085 _h | 子索引 | 00 _h |
| 名称 | 快速停止减速度 | 访问属性 | rw |
| 数据结构 | Variable | PDO 映射类型 | RxPDO |
| 数据类型 | Sint32 | 数据范围 | -2147483648~2147483647 |
| 操作模式 | PP/PV/CSP/CSV | 默认值 | 10485760 |

用户指令单位 /S²。

Object 6087_n: 转矩斜坡

| 对象描述 | | 对象入口描述 | |
|------|-------------------|----------|------------------------|
| 属性 | 值 | 属性 | 值 |
| 索引 | 6087 _h | 子索引 | 00 _h |
| 名称 | 转矩斜坡 | 访问属性 | rw |
| 数据结构 | Variable | PDO 映射类型 | RxPDO |
| 数据类型 | Sint32 | 数据范围 | -2147483648~2147483647 |
| 操作模式 | PT/CST | 默认值 | 1000 |

廓转矩模式下的转矩指令加速度，其意义为：每秒转矩指令增量（单位：1%/s）。

Object 6091_h: 电子齿轮比

| 对象描述 | | 对象入口描述 | |
|------|-------------------|----------|-----------------|
| 属性 | 值 | 属性 | 值 |
| 索引 | 6091 _h | 子索引 | 00 _h |
| 名称 | 电子齿轮比索引个数 | 访问属性 | Rw |
| 数据结构 | / | PDO 映射类型 | RxPDO |
| 数据类型 | Uint8 | 数据范围 | 0~512 |
| 操作模式 | ALL | 默认值 | 2 |

| 属性 | 值 | 属性 | 值 |
|------|-------------------|----------|-----------------|
| 索引 | 6091 _h | 子索引 | 01 _h |
| 名称 | 电子齿轮比: 分子 | 访问属性 | Rw |
| 数据结构 | / | PDO 映射类型 | RxPDO |
| 数据类型 | Uint32 | 数据范围 | 1~1073741823 |
| 操作模式 | ALL | 默认值 | 1 |

| 属性 | 值 | 属性 | 值 |
|------|-------------------|----------|-----------------|
| 索引 | 6091 _h | 子索引 | 02 _h |
| 名称 | 电子齿轮比: 分母 | 访问属性 | Rw |
| 数据结构 | / | PDO 映射类型 | RxPDO |
| 数据类型 | Uint32 | 数据范围 | 1~1073741823 |
| 操作模式 | ALL | 默认值 | 1 |

伺服电子齿轮比 = 6091_h=6091_h:01(电机旋转圈数)/6091_h:02(驱动轴旋转圈数)

Object 6098_h: 回原模式

| 对象描述 | | 对象入口描述 | |
|------|-------------------|----------|-----------------|
| 属性 | 值 | 属性 | 值 |
| 索引 | 6098 _h | 子索引 | 00 _h |
| 名称 | 回原模式 | 访问属性 | rw |
| 数据结构 | Variable | PDO 映射类型 | RxPDO |
| 数据类型 | Sint16 | 数据范围 | 0~35 |
| 操作模式 | Hm | 默认值 | 0 |

在 CANOpen 协议中, 根据原点开关信号、限位开关信号和编码器 Z 信号等规定了 31 种回原方式。

Object 6099_h: 回原速度

| 对象描述 | | 对象入口描述 | |
|------|-------------------|----------|-----------------|
| 属性 | 值 | 属性 | 值 |
| 索引 | 6099 _h | 子索引 | 00 _h |
| 名称 | 子索引个数 | 访问属性 | Rw |
| 数据结构 | / | PDO 映射类型 | RxPDO |
| 数据类型 | Uint8 | 数据范围 | 0~512 |
| 操作模式 | HM | 默认值 | 2 |

| 属性 | 值 | 属性 | 值 |
|----|-------------------|------|-----------------|
| 索引 | 6099 _h | 子索引: | 01 _h |
| 名称 | 回原模式中搜索减速点信号速度 | 访问属性 | Rw |

| | | | |
|------|--------|----------|------------------------|
| 数据结构 | / | PDO 映射类型 | RxPDO |
| 数据类型 | Sint32 | 数据范围 | -2147483648~2147483647 |
| 操作模式 | HM | 默认值 | 1048576 |

| 属性 | 值 | 属性 | 值 |
|------|-------------------|----------|------------------------|
| 索引 | 6099 _h | 子索引: | 02 _h |
| 名称 | 回原模式中搜索原点开关信号速度 | 访问属性 | Rw |
| 数据结构 | / | PDO 映射类型 | RxPDO |
| 数据类型 | Sint32 | 数据范围 | -2147483648~2147483647 |
| 操作模式 | HM | 默认值 | 524288 |

Object 609A_h: 回原加速度

| 对象描述 | | 对象入口描述 | |
|------|-------------------|----------|------------------------|
| 属性 | 值 | 属性 | 值 |
| 索引 | 609A _h | 子索引 | 00 _h |
| 名称 | 回原加速度 | 访问属性 | rw |
| 数据结构 | Variable | PDO 映射类型 | RxPDO |
| 数据类型 | Sint32 | 数据范围 | -2147483648~2147483647 |
| 操作模式 | HM | 默认值 | 10485760 |

用户指令单位 /S²。

Object 60B0_h: 位置偏移

| 对象描述 | | 对象入口描述 | |
|------|-------------------|----------|------------------------|
| 属性 | 值 | 属性 | 值 |
| 索引 | 60B0 _h | 子索引 | 00 _h |
| 名称 | 位置偏移 | 访问属性 | rw |
| 数据结构 | Variable | PDO 映射类型 | RxPDO |
| 数据类型 | Sint32 | 数据范围 | -2147483648~2147483647 |
| 操作模式 | CSP | 默认值 | 0 |

设置同步周期位置模式下的位置偏移，伺服目标位置 =607A_h+60B0_h。

Object 60B1_h: 速度偏移

| 对象描述 | | 对象入口描述 | |
|------|-------------------|----------|------------------------|
| 属性 | 值 | 属性 | 值 |
| 索引 | 60B1 _h | 子索引 | 00 _h |
| 名称 | 速度偏移 | 访问属性 | rw |
| 数据结构 | Variable | PDO 映射类型 | RxPDO |
| 数据类型 | Sint32 | 数据范围 | -2147483648~2147483647 |
| 操作模式 | CSP/CSV | 默认值 | 0 |

设置同步周期速度模式下的位置偏移，伺服目标速度 60FF_h+60B1_h。

Object 60B2_h: 转矩偏移

| 对象描述 | | 对象入口描述 | |
|------|-------------------|--------|-----------------|
| 属性 | 值 | 属性 | 值 |
| 索引 | 60B2 _h | 子索引 | 00 _h |
| 名称 | 转矩偏移 | 访问属性 | rw |

| | | | |
|------|-------------|----------|------------------------|
| 数据结构 | Variable | PDO 映射类型 | RxPDO |
| 数据类型 | Sint32 | 数据范围 | -2147483648~2147483647 |
| 操作模式 | CSP/CSV/CST | 默认值 | 0 |

设置同步周期转矩模式下的位置偏移，伺服目标转矩 6071_n+60B2_n 。

Object 60B8_n: 探针功能

| 对象描述 | | 对象入口描述 | |
|------|-------------------|----------|-----------------|
| 属性 | 值 | 属性 | 值 |
| 索引 | 60B8 _n | 子索引 | 00 _n |
| 名称 | 探针功能 | 访问属性 | rw |
| 数据结构 | Variable | PDO 映射类型 | RxPDO |
| 数据类型 | Uint16 | 数据范围 | 0~65535 |
| 操作模式 | — | 默认值 | 0 |

| Bit | 说明 |
|-----|---|
| 0 | 探针 1 使能 0: 不使能探针 1 功能 1: 使能探针 1 功能 |
| 1 | 探针 1 触发模式 0: 单次触发 1: 连续触发 |
| 2 | 探针 1 触发信号选择 0: DI4 触发 1: Z 信号触发 |
| 3 | 保留 |
| 4 | 探针 1 上升沿锁存 0: 不使用探针 1 上升沿锁存 1: 使用探针 1 上升沿锁存 |
| 5 | 探针 1 下降沿锁存 0: 不使用探针 1 下降沿锁存 1: 使用探针 1 下降沿锁存 |
| 6 | 保留 |
| 7 | 保留 |
| 8 | 探针 2 使能 0: 不使能探针 2 功能 1: 使能探针 2 功能 |
| 9 | 探针 2 触发模式 0: 单次触发 1: 连续触发 |
| 10 | 探针 2 触发信号选择 0: DI4 触发 1: Z 信号触发 |
| 11 | 保留 |
| 12 | 探针 2 上升沿锁存 0: 不使用探针 2 上升沿锁存 1: 使用探针 2 上升沿锁存 |
| 13 | 探针 2 下降沿锁存 0: 不使用探针 2 下降沿锁存 1: 使用探针 2 下降沿锁存 |
| 14 | 保留 |
| 15 | 保留 |

Object 60B9_n: 探针状态字

| 对象描述 | | 对象入口描述 | |
|------|-------------------|----------|-----------------|
| 属性 | 值 | 属性 | 值 |
| 索引 | 60B9 _n | 子索引 | 00 _n |
| 名称 | 探针状态字 | 访问属性 | ro |
| 数据结构 | Variable | PDO 映射类型 | TxPDO |
| 数据类型 | Uint16 | 数据范围 | 0~65535 |
| 操作模式 | — | 默认值 | 0 |

| Bit | 说明 |
|-----|--|
| 0 | 探针 1 使能 0: 不使能探针 1 功能 1: 使能探针 1 功能 |
| 1 | 探针 1 上升沿锁存 0: 未执行探针 1 上升沿锁存 1: 已执行探针 1 上升沿锁存 |
| 2 | 探针 1 下降沿锁存 0: 未执行探针 1 下降沿锁存 1: 已执行探针 1 下降沿锁存 |
| 3 | 保留 |
| 4 | 保留 |
| 5 | 保留 |
| 6 | 探针 1 触发信号选择 0: DI4 触发 1: Z 信号触发 |
| 7 | 探针 1 触发 DI 电平选择 0: DI4 低电平触发 1: DI4 高电平触发 |
| 8 | 探针 2 使能 0: 不使能探针 2 功能 1: 使能探针 2 功能 |
| 9 | 探针 2 上升沿锁存 0: 未执行探针 2 上升沿锁存 1: 已执行探针 2 上升沿锁存 |
| 10 | 探针 2 下降沿锁存 0: 未执行探针 2 下降沿锁存 1: 已执行探针 2 下降沿锁存 |
| 11 | 保留 |
| 12 | 保留 |
| 13 | 保留 |
| 14 | 探针 2 触发信号选择 0: DI5 触发 1: Z 信号触发 |
| 15 | 探针 2 触发 DI 电平选择 0: DI5 低电平触发 1: DI5 高电平触发 |

Object 60BA_n: 探针1上升沿位置反馈

| 对象描述 | | 对象入口描述 | |
|------|-------------------|----------|------------------------|
| 属性 | 值 | 属性 | 值 |
| 索引 | 60BA _n | 子索引 | 00 _n |
| 名称 | 探针 1 上升沿位置反馈 | 访问属性 | ro |
| 数据结构 | Variable | PDO 映射类型 | TxPDO |
| 数据类型 | Sint32 | 数据范围 | -2147483648~2147483647 |
| 操作模式 | — | 默认值 | 0 |

记录探针 1 上升沿有效时候的位置反馈（指令单位，6064_n）。

Object 60BB_n: 探针1下降沿位置反馈

| 对象描述 | | 对象入口描述 | |
|------|-------------------|----------|------------------------|
| 属性 | 值 | 属性 | 值 |
| 索引 | 60BB _n | 子索引 | 00 _n |
| 名称 | 探针 1 下降沿位置反馈 | 访问属性 | ro |
| 数据结构 | Variable | PDO 映射类型 | TxPDO |
| 数据类型 | Sint32 | 数据范围 | -2147483648~2147483647 |
| 操作模式 | — | 默认值 | 0 |

记录探针 1 下降沿有效时候的位置反馈（指令单位，6064_n）。

Object 60BC_n: 探针2上升沿位置反馈

| 对象描述 | | 对象入口描述 | |
|------|-------------------|----------|------------------------|
| 属性 | 值 | 属性 | 值 |
| 索引 | 60BC _n | 子索引 | 00 _n |
| 名称 | 探针 2 上升沿位置反馈 | 访问属性 | ro |
| 数据结构 | Variable | PDO 映射类型 | TxPDO |
| 数据类型 | Sint32 | 数据范围 | -2147483648~2147483647 |
| 操作模式 | — | 默认值 | 0 |

记录探针 2 上升沿有效时候的位置反馈（指令单位，6064_n）。

Object 60BD_n: 探针2下降沿位置反馈

| 对象描述 | | 对象入口描述 | |
|------|-------------------|----------|------------------------|
| 属性 | 值 | 属性 | 值 |
| 索引 | 60BD _n | 子索引 | 00 _n |
| 名称 | 探针 2 下降沿位置反馈 | 访问属性 | ro |
| 数据结构 | Variable | PDO 映射类型 | TxPDO |
| 数据类型 | Sint32 | 数据范围 | -2147483648~2147483647 |
| 操作模式 | — | 默认值 | 0 |

记录探针 2 下降沿有效时候的位置反馈（指令单位，6064_n）。

Object 60E0_n: 正向最大转矩限制

| 对象描述 | | 对象入口描述 | |
|------|-------------------|----------|-----------------|
| 属性 | 值 | 属性 | 值 |
| 索引 | 60E0 _n | 子索引 | 00 _n |
| 名称 | 正向最大转矩限制 | 访问属性 | rw |
| 数据结构 | Variable | PDO 映射类型 | RxPDO |
| 数据类型 | Uint16 | 数据范围 | 0~65535 |
| 操作模式 | ALL | 默认值 | 8000 |

限制伺服的正向最大转矩，单位：0.1%。

Object 60E1_n: 负向最大转矩限制

| 对象描述 | | 对象入口描述 | |
|------|-------------------|----------|-----------------|
| 属性 | 值 | 属性 | 值 |
| 索引 | 60E1 _n | 子索引 | 00 _n |
| 名称 | 负向最大转矩限制 | 访问属性 | rw |
| 数据结构 | Variable | PDO 映射类型 | RxPDO |
| 数据类型 | Uint16 | 数据范围 | 0~65535 |
| 操作模式 | ALL | 默认值 | 8000 |

限制伺服的负向最大转矩限，单位：0.1%。

Object 60F4_n: 用户位置偏差

| 对象描述 | | 对象入口描述 | |
|------|-------------------|----------|------------------------|
| 属性 | 值 | 属性 | 值 |
| 索引 | 60F4 _n | 子索引 | 00 _n |
| 名称 | 用户位置偏差 | 访问属性 | ro |
| 数据结构 | Variable | PDO 映射类型 | TxPDO |
| 数据类型 | Sint32 | 数据范围 | -2147483648~2147483647 |
| 操作模式 | PP/HM/CSP | 默认值 | 0 |

反映实时位置偏差（用户位置单位）

Object 60FC_n: 电机位置指令反馈

| 对象描述 | | 对象入口描述 | |
|------|-------------------|----------|------------------------|
| 属性 | 值 | 属性 | 值 |
| 索引 | 60FC _n | 子索引 | 00 _n |
| 名称 | 电机位置指令反馈 | 访问属性 | ro |
| 数据结构 | Variable | PDO 映射类型 | TxPDO |
| 数据类型 | Sint32 | 数据范围 | -2147483648~2147483647 |
| 操作模式 | PP/HM/CSP | 默认值 | 0 |

反映电机实时位置指令

用户位置指令 (6062_n)× 位置因子 (6093_n) = 电机位置指令 60FC_n (编码器单位)

Object 60FD_n: DI输入状态

| 对象描述 | | 对象入口描述 | |
|------|-------------------|----------|--|
| 属性 | 值 | 属性 | 值 |
| 索引 | 60FD _n | 子索引 | 00 _n |
| 名称 | DI 输入状态 | 访问属性 | ro |
| 数据结构 | Variable | PDO 映射类型 | TxPDO |
| 数据类型 | Sint32 | 数据范围 | -2147483648~2147483647 |
| 操作模式 | ALL | 默认值 | 8329216 0111 1111 0001 1000 0000 0000 |

显示 DI 输入状态

| Bit | 定义 |
|-------|--------------------------------------|
| 0 | 负向限位开关（驱动器的 DI 引脚 43，不输入任何电平时候默认为 0） |
| 1 | 正向限位开关（驱动器的 DI 引脚 42，不输入任何电平时候默认为 0） |
| 2 | 原点开关（驱动器的 DI 引脚 40，不输入任何电平时候默认为 0） |
| 3~9 | 保留（默认为低电平，即为 0） |
| 10 | Z 脉冲（无需设置） |
| 11 | 探针 1（默认为 1） |
| 12 | 探针 2（默认为 1） |
| 13 | 保留（默认为低电平，即为 0） |
| 14 | 保留（默认为低电平，即为 0） |
| 15 | 保留（默认为低电平，即为 0） |
| 16 | DI0（默认为 1） |
| 17 | DI1（默认为 1） |
| 18 | DI2（默认为 1） |
| 19 | DI3（默认为 1） |
| 20 | DI4（默认为 1） |
| 21 | DI5（默认为 1） |
| 22 | DI6（默认为 1） |
| 23 | 保留（默认为低电平，即为 0） |
| 24 | 保留（默认为低电平，即为 0） |
| 25~30 | 保留（默认为低电平，即为 0） |

Object 60FE_n: 强制 DO 输出

| 对象描述 | | 对象入口描述 | |
|------|-------------------|----------|-----------------|
| 属性 | 值 | 属性 | 值 |
| 索引 | 60FE _n | 子索引 | 00 _h |
| 名称 | 子索引个数 | 访问属性 | Rw |
| 数据结构 | / | PDO 映射类型 | RxPDO |
| 数据类型 | Uint8 | 数据范围 | 0~512 |
| 操作模式 | ALL | 默认值 | 2 |

| 属性 | 值 | 属性 | 值 |
|------|-------------------|----------|------------------------|
| 索引 | 60FE _n | 子索引: | 01 _h |
| 名称 | 强制 DO 输出状态 | 访问属性 | Rw |
| 数据结构 | / | PDO 映射类型 | RxPDO |
| 数据类型 | Sint32 | 数据范围 | -2147483648~2147483647 |
| 操作模式 | ALL | 默认值 | 0 |

| 属性 | 值 | 属性 | 值 |
|------|-------------------|----------|------------------------|
| 索引 | 60FE _n | 子索引: | 02 _h |
| 名称 | 位屏蔽 | 访问属性 | Rw |
| 数据结构 | / | PDO 映射类型 | RxPDO |
| 数据类型 | Sint32 | 数据范围 | -2147483648~2147483647 |
| 操作模式 | ALL | 默认值 | 0 |

此功能可以强制输出 DO（EtherCAT 伺服目前只提供 4 个 DO 输出）

| Bit | 定义 |
|-------|-----------------------|
| 0 | 0, DO0 不输出; 1, DO0 输出 |
| 1 | 0, DO1 不输出; 1, DO1 输出 |
| 2 | 0, DO2 不输出; 1, DO2 输出 |
| 3 | 0, DO3 不输出; 1, DO3 输出 |
| 4~15 | 保留 |
| 16~24 | 保留 |

Object 60FF_n: 目标速度

| 对象描述 | | 对象入口描述 | |
|------|-------------------|----------|------------------------|
| 属性 | 值 | 属性 | 值 |
| 索引 | 60FF _n | 子索引 | 00 _n |
| 名称 | 目标速度 | 访问属性 | rw |
| 数据结构 | Variable | PDO 映射类型 | RxPDO |
| 数据类型 | Sint32 | 数据范围 | -2147483648~2147483647 |
| 操作模式 | PV/CSV | 默认值 | 0 |

设置轮廓速度 / 同步周期速度模式下，用户速度指令

Object 6502_n: 支持伺服运行模式

| 对象描述 | | 对象入口描述 | |
|------|-------------------|----------|-----------------|
| 属性 | 值 | 属性 | 值 |
| 索引 | 6502 _n | 子索引 | 00 _n |
| 名称 | 支持伺服运行模式 | 访问属性 | ro |
| 数据结构 | Variable | PDO 映射类型 | TxPDO |
| 数据类型 | Uint32 | 数据范围 | 0~4294967295 |
| 操作模式 | ALL | 默认值 | 1005 |

显示驱动器支持的伺服运行模式

| bit | 定义 | 备注 |
|-------|-----------------|-----|
| 0 | 轮廓位置模式 (PP) | |
| 1 | 速度模式 | 不支持 |
| 2 | 轮廓速度模式 (PV) | |
| 3 | 轮廓转矩模式 (PT) | |
| 4 | 保留 | |
| 5 | 回原模式 (HM) | |
| 6 | 插补位置模式 (IP) | 不支持 |
| 7 | 周期同步位置模式 (CSP) | |
| 8 | 周期同步位速度模式 (CSV) | |
| 9 | 周期同步转矩模式 (CST) | |
| 10~31 | 保留 | |

第 12 章 应用案例

| | |
|-----------------------------------|-----|
| 12.1 与HCFA Q系列连接案例 | 291 |
| 12.1.1 项目创建 | 291 |
| 12.1.2 上位机通讯设置..... | 292 |
| 12.1.3 工程编辑 | 293 |
| 12.1.4 试运行 | 298 |
| 12.2 与欧姆龙PLC NJ-501-1300连接案例..... | 299 |
| 12.2.1 连接欧姆龙PLC..... | 299 |
| 12.2.2 添加禾川伺服驱动器..... | 301 |
| 12.2.3 设置EtherCAT 相关参数..... | 302 |
| 12.2.4 试运行 | 307 |
| 12.3 与倍福PLC_CX5130连接案例 | 310 |
| 12.3.1 创建连接 | 310 |
| 12.3.2 设置EtherCAT相关参数 | 314 |

12.1 与HCFA Q系列连接案例

12.1.1 项目创建

1. 打开 HCP Work3 软件, 点击新建工程。



图 112. 新建工程

2. 本示例使用 Q5P 的 PLC, 故选择 HCQ5P-1500, 语言默认为结构化文本 (ST) 编辑名称选择存储地址后, 点击“确定”。

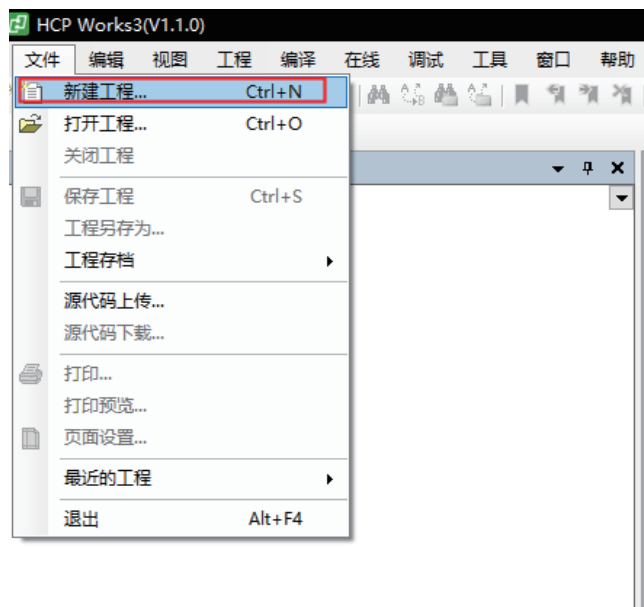

图 113. 工程详细

12.1.2 上位机通讯设置

1.HCQP-1500 PORT1 默认 IP 地址为 192.168.188.100, PORT2 的默认 IP 地址为 192.168.88.100 此次实验使用 PORT2, 打开以太网设置, 点击【属性】→【Internet 协议版本 4 (TCP/IPv4)】→ 修改上位机 IP 地址, 使其与 Q5P-1500 的 IP 地址在同一网段 (此处设置的 IP 地址不可与 Q5P-1500 的 IP 地址完全一致), 最后点击【确定】。

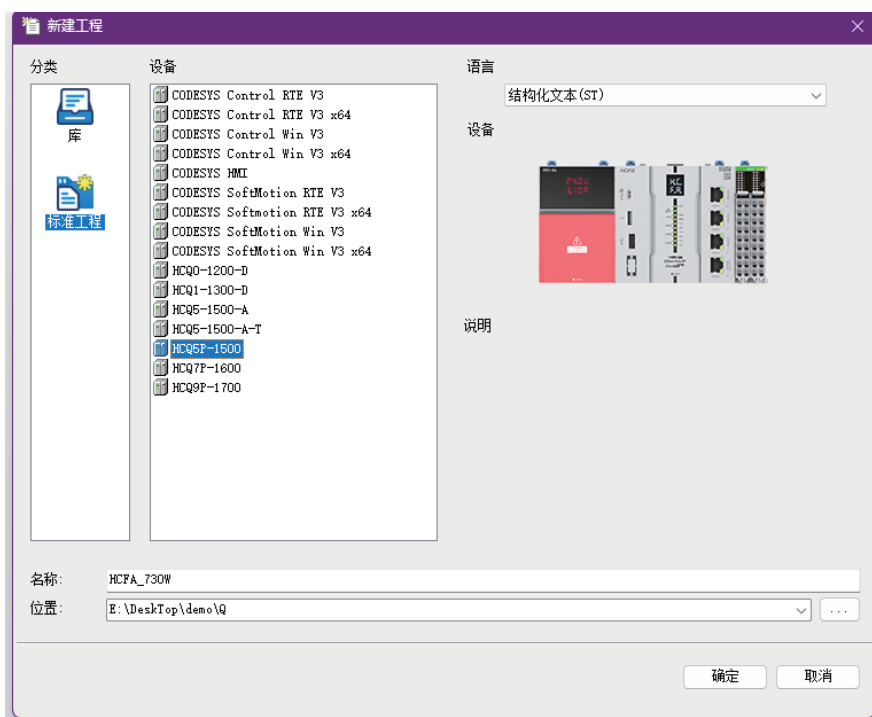

图 114. 工程详细

2. 双击【Device】, 弹出页面后点击【扫描网络】, 弹出选择控制器的网络后, 选择所使用的 PLC 后, 点击【确定】。

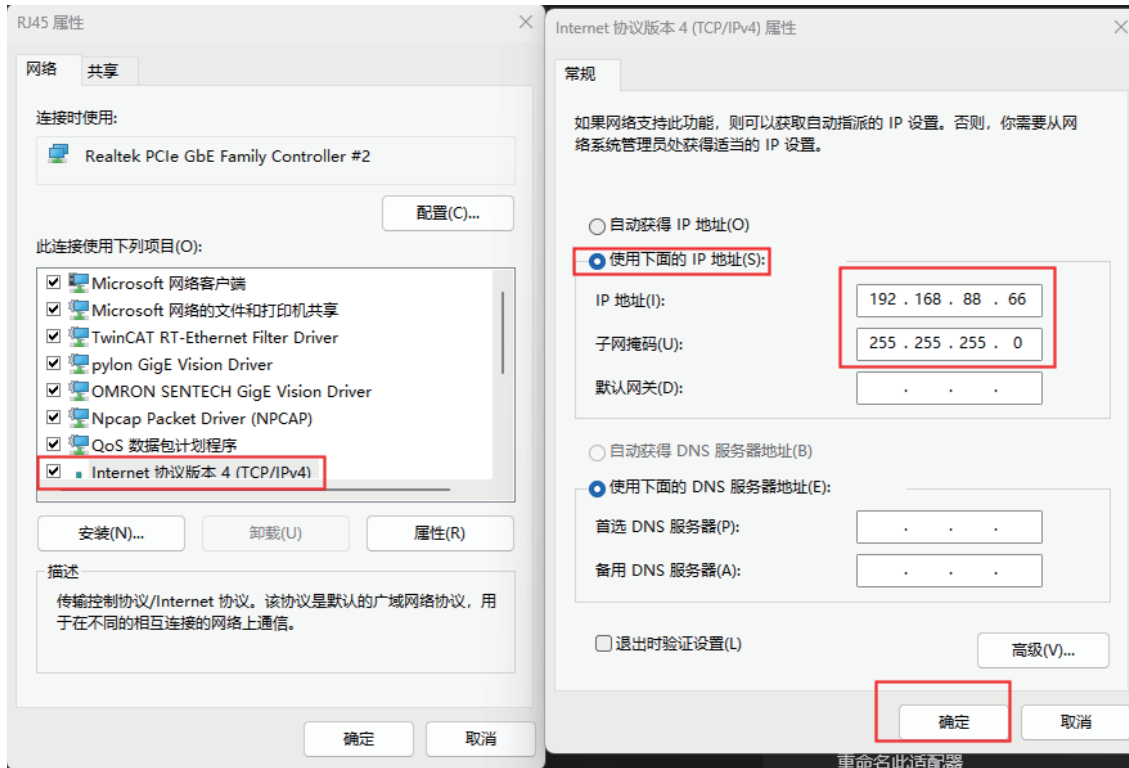

图 115. 网络连接

12.1.3 工程编辑

1. 在设备管理库中查看是否存在与驱动器版本一致的 xml, 若不存在需手动添加

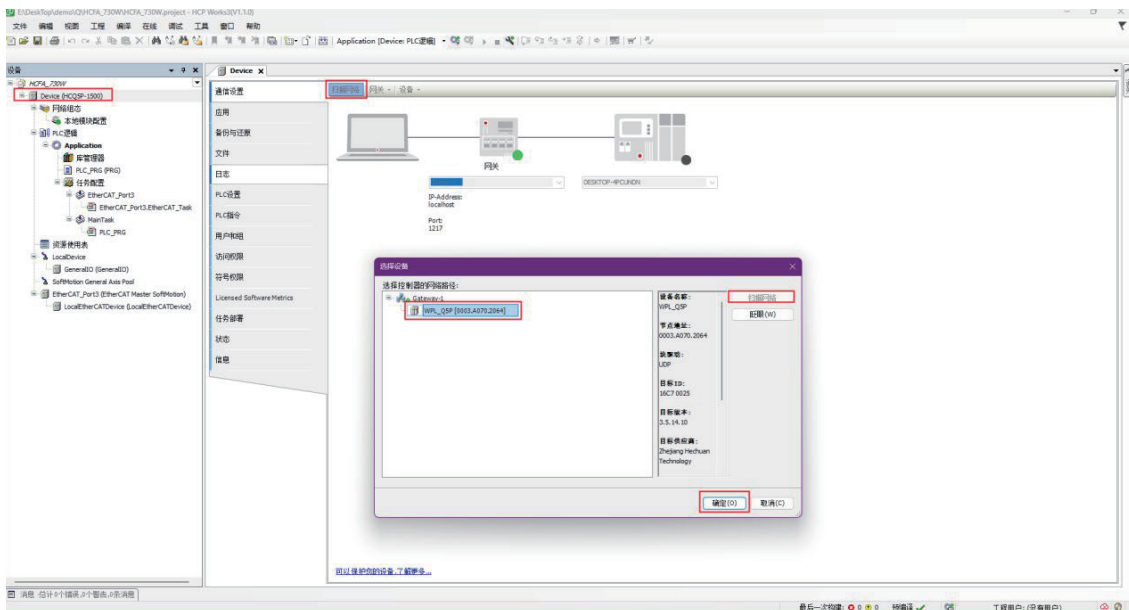

图 116. 添加 XML

2. 回到软件内, 右击【EtherCAT_Master_Softmotion】选择【添加设备】。

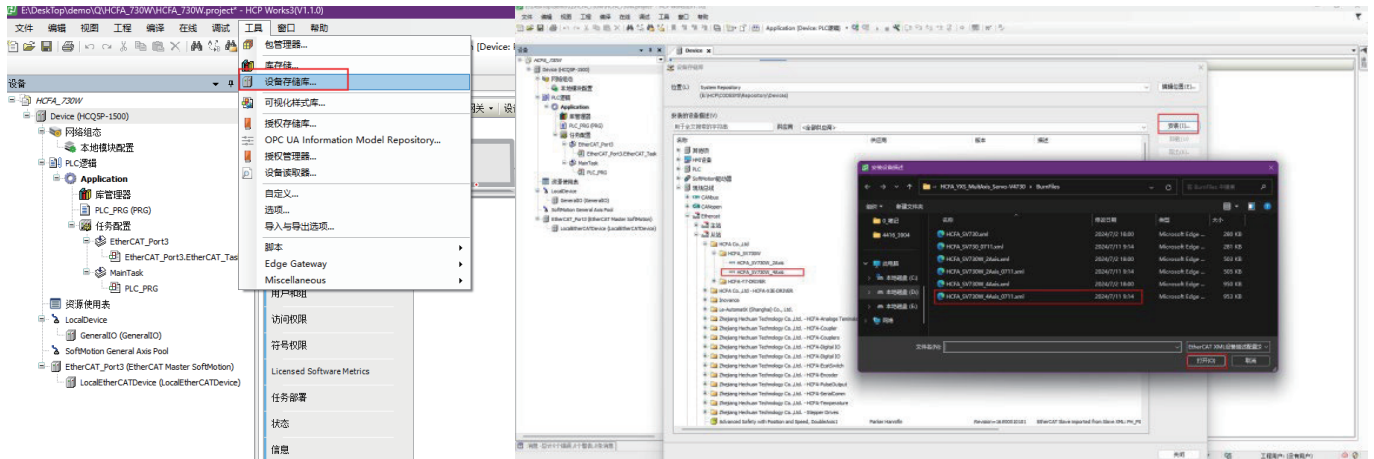

图 117. 添加设备

3. 选择 HCFA_SV730W 在弹出的页面中选择【HCFA_SV730W_4Axis】，点击【添加设备】。

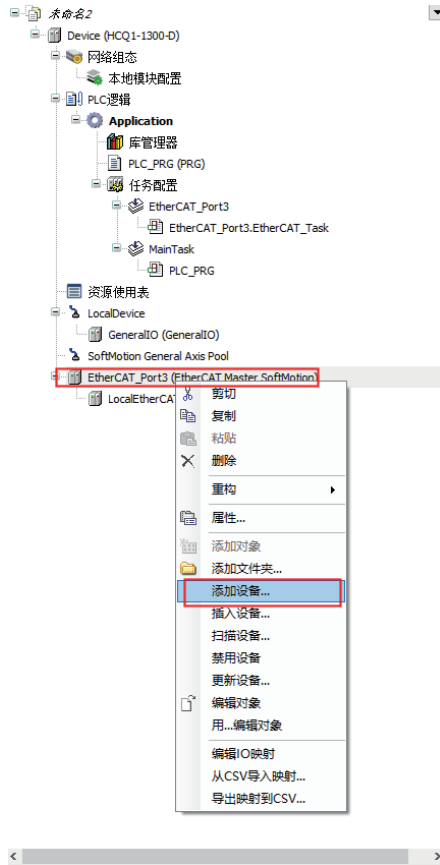

图 118. 选择【HCFA_SV730W_4Axis】

4. 若需要观察 CoE 中参数，双击【HCFA_SV730W_4Axis】中勾选【专家设置】

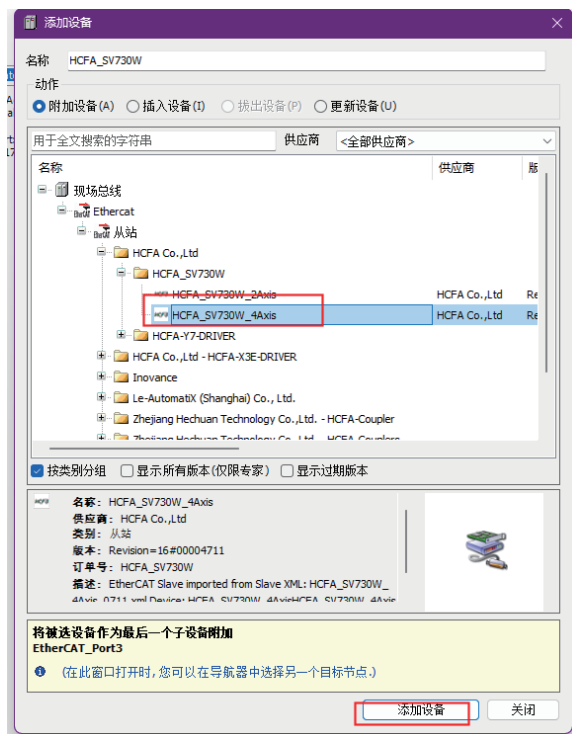

图 119. 观察 CoE 中参数

5. 右击【HCFA_SV730W_4Axis】，选择【添加 SoftMotion CiA402 轴】（添加 4 次）。

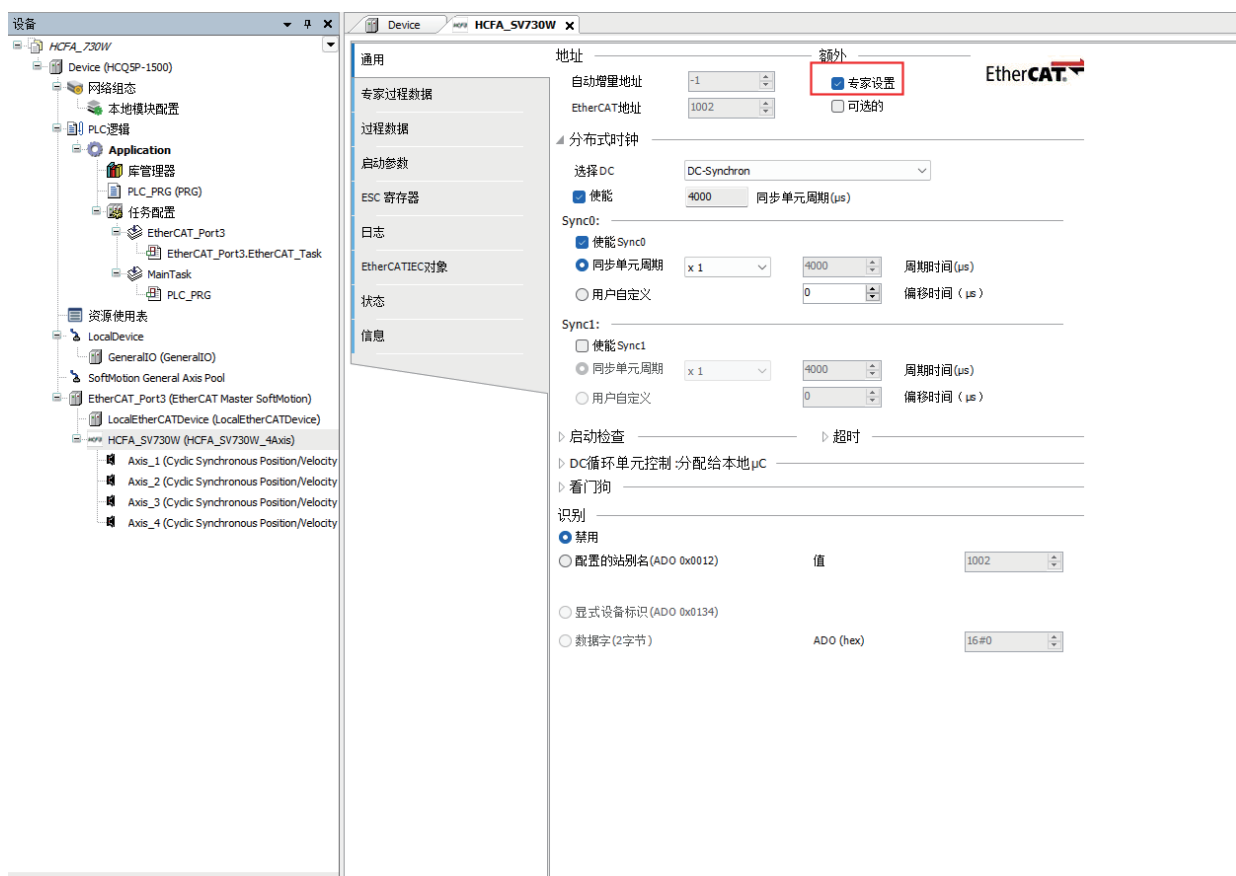

图 120. 添加 SoftMotion CiA402 轴

6. 为了轴更容易理解对应, 可对轴进行重命名。

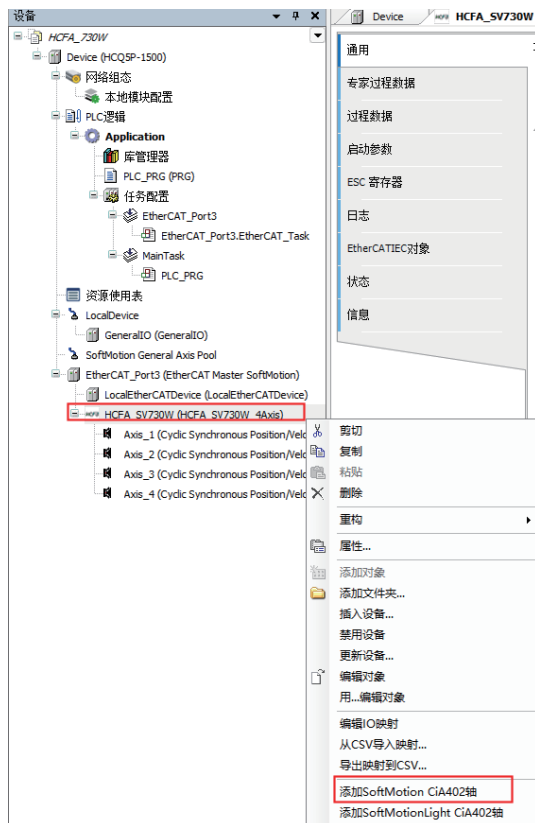

图 121. 重命名

7. 双击打开【axis1】, 在 increments 填入【8388608】表示电机转一圈 8388608 个脉冲, 在 units in applicacation 处填入【60】, 表示电机转一圈, 终端负载运动 60。(其它轴设置同理)

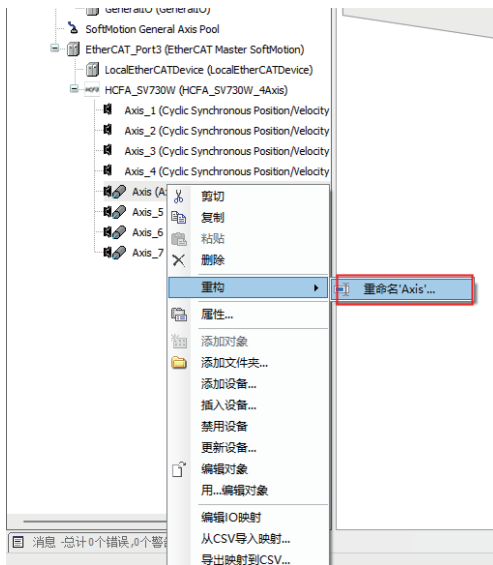

图 122. 配置比例

8. 双击【EtherCAT_Master_SoftMotionm】, 弹出页面, 点击【浏览】, 在弹出页面中选择名称为【port3】的 MAC 地址, 点击【确定】。

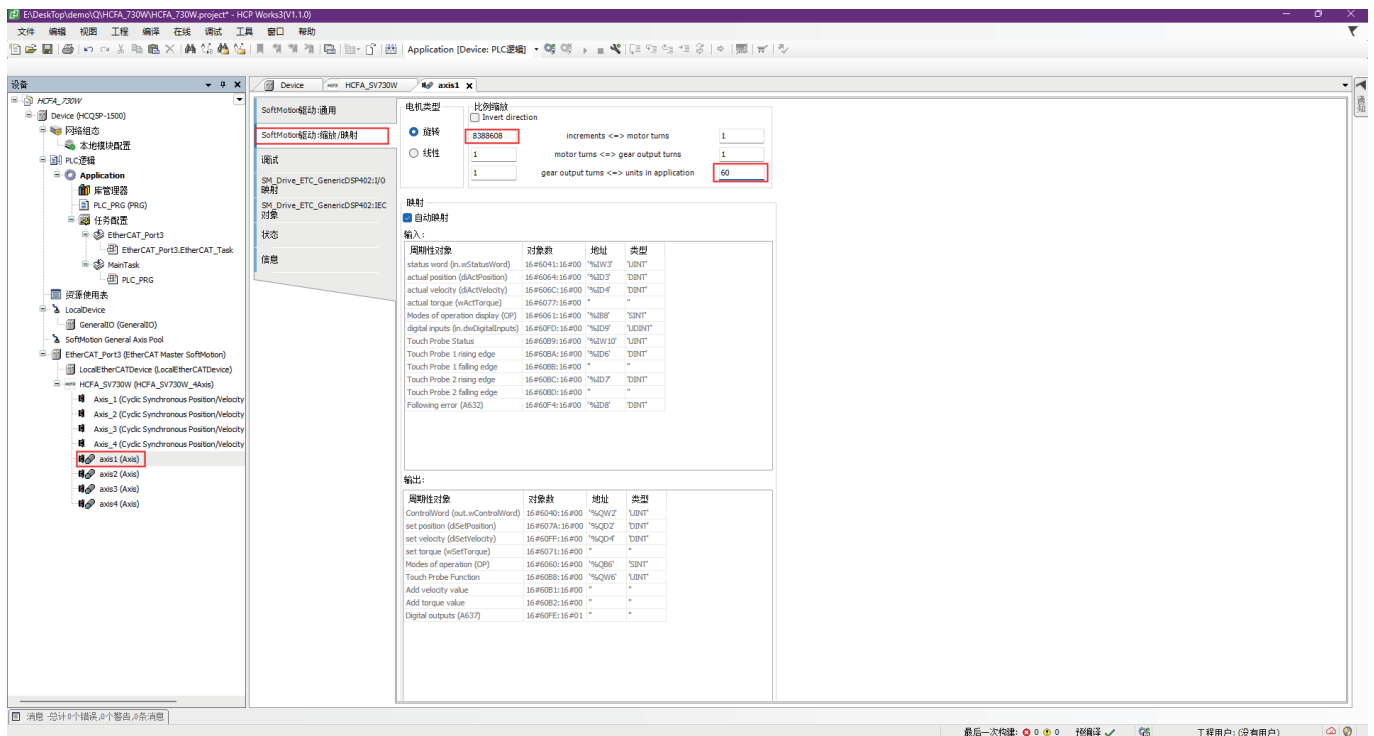

图 123. 网络配置选择

9. 到菜单栏, 右击 MainTask, 选择【删除】

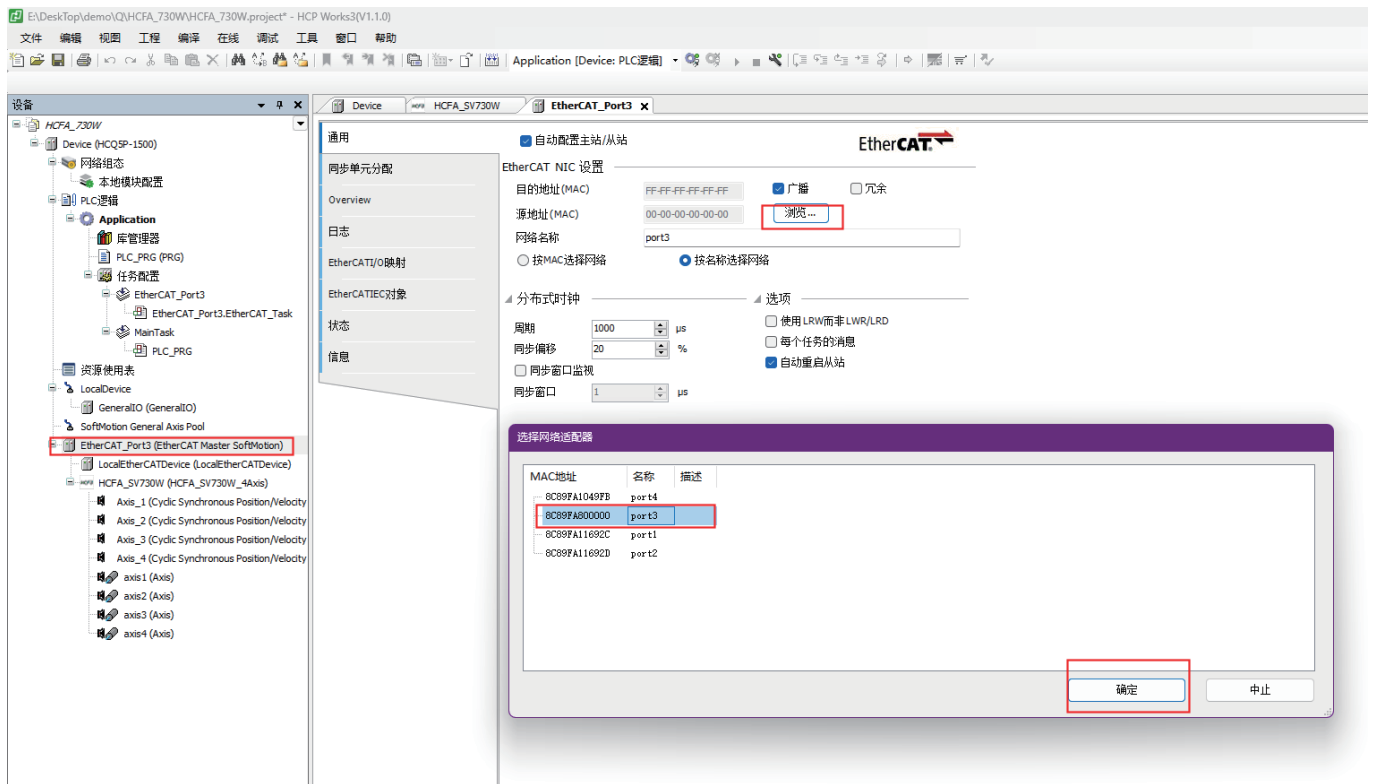

图 124. 删除 Main Task

10. 到菜单栏, 任务配置下 EtherCAT_Port3 下右击 EtherCAT(POU), 选择【删除】。

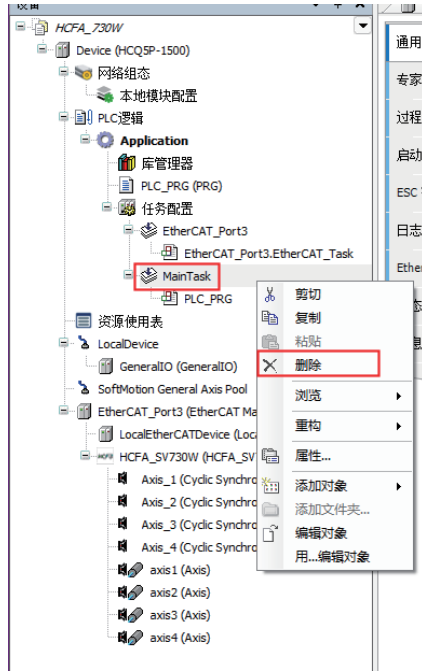

图 125. 删除 EtherCAT POU

11. 鼠标左键将 Application 下的 PLC_PRG(PRG) 拖至 EtherCAT_Port3。

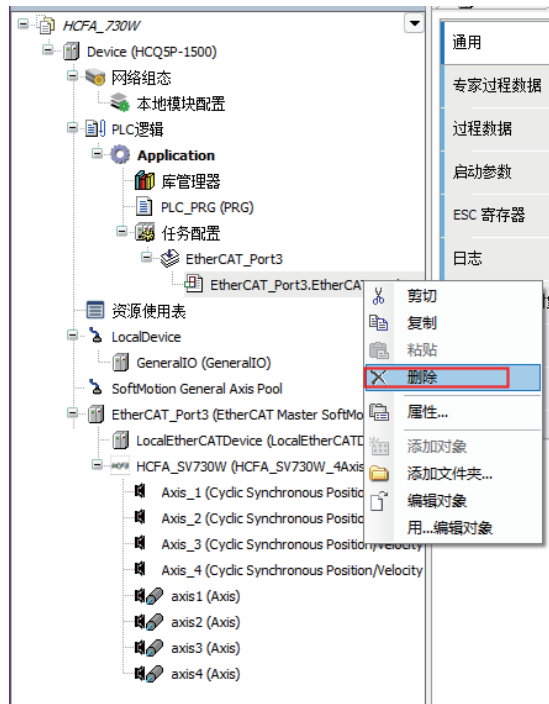

图 126. 移动 PLC_PRG(PRG)

12.1.4 试运行

1. 写完相关代码后，编译，登录，点击相关使能模块。

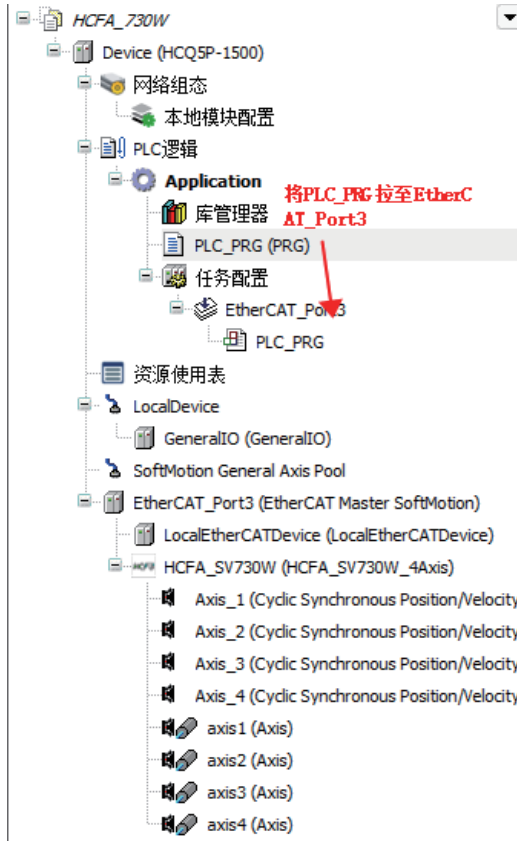
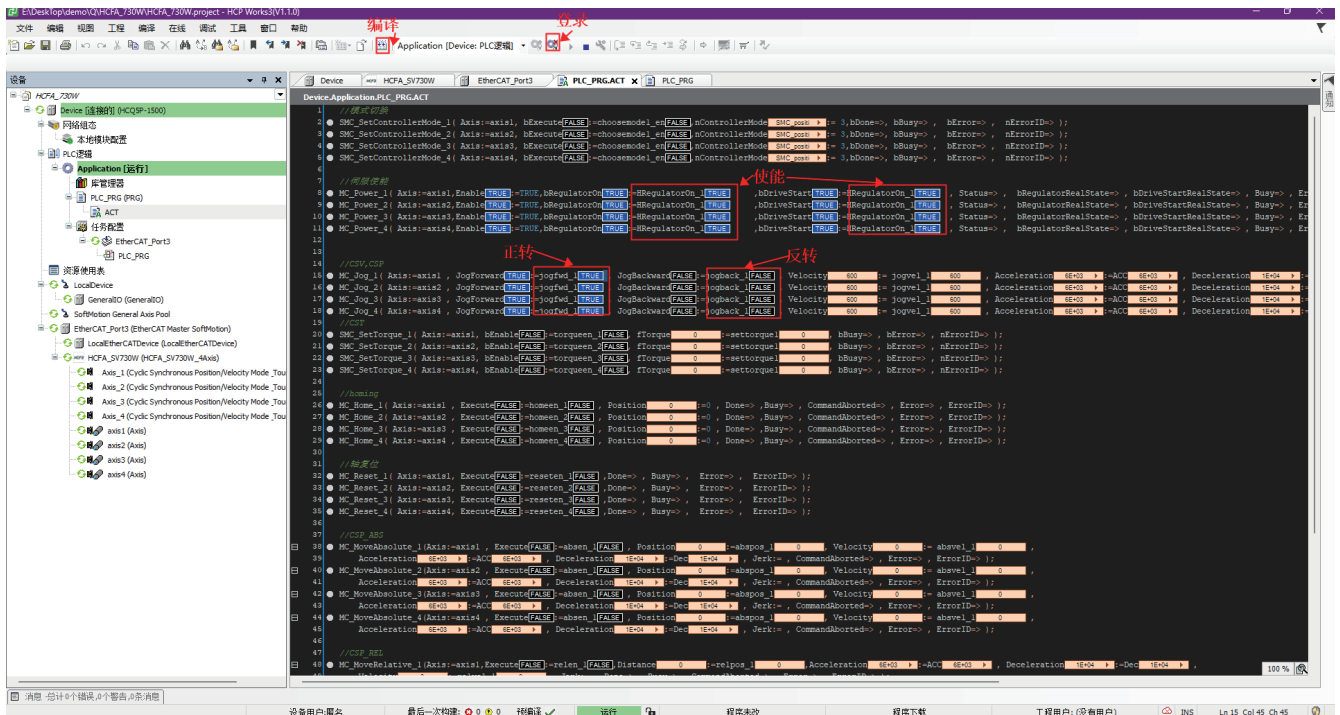

2. 相应操作完成可观察到电机的相应动作。

12.2 与欧姆龙PLC NJ-501-1300连接案例

12.2.1 连接欧姆龙PLC

1. PLC 的连接分为 USB 连接和网络连接，当为 USB 连接时，选择“USB 直接连接”→连接。



图 127. PLC 的 USB 连接

2. 当 PLC 为网络连接（EtherCAT 网口）时：将电脑 IP 地址设置成 PLC 的同一网段：电脑 - 本地连接→属性→internet 协议版本 4 (TCP/IPv4) 属性→使用下面的 IP 地址，如下图：默认为 192.168.250.X（X 为 2~255 数值，欧姆龙 CPU 出厂默认地址为 192.168.250.1）。



3. 打开 Sysmac studio 软件，选择“连接到设备”→“连接类型”选择“Ethernet-Hub 连接”→“连接设置”输入 IP 地址：192.168.250.1 →最后点击“连接”，就可以进入 PLC 编程页面。

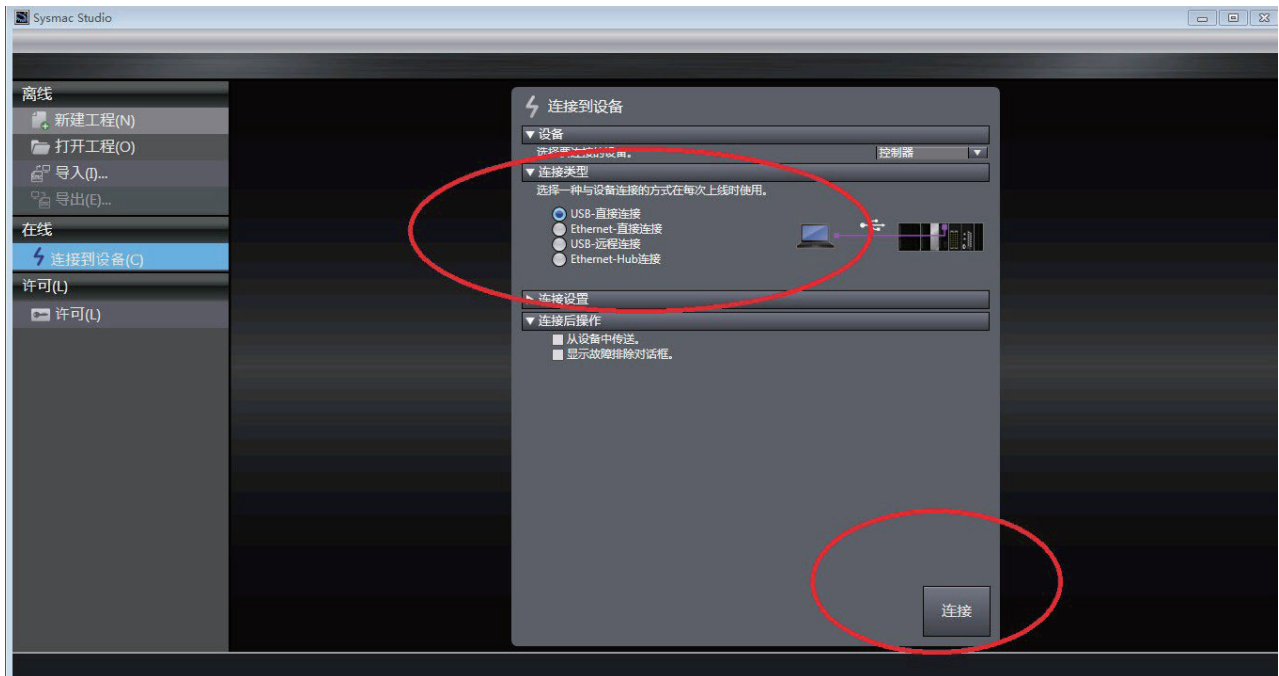

图 128. 连接 PLC

12.2.2 添加禾川伺服驱动器

1. 添加禾川 730W EtherCAT 伺服驱动器 XML 文件：展开“配置与设置”→鼠标左键双击“EtherCAT”→右键选择“主设备”→显示 ESI 库打开“该文件夹”→把禾川 730W EtherCAT 的 XML 文件复制到这个文件夹里面。重启 Sysmac Studio，让 730W EtherCAT 的 XML 生效。

注意：禾川 730W 的 XML 文件在不通知用户情况下，会不断维护更新。



图 129. 安装 730W 的 xml

12.2.3 设置EtherCAT 相关参数

1. 添加 730W 从站 (PLC 要在线状态): 重新连接 PLC 后, 展开“配置与设置”→鼠标左键双击“EtherCAT”→ 右键选择“主设备”→与物理网络配置比较合并→ 发现错误信息“节点地址超出范围”→ 点击“显示写入从设备节点地址对话框”→ 弹出“从设备节点地址写入中”→写入节点地址“1”→点击“写入”→ 然后再将 730W 伺服电源断开→ 重新上电 730W 伺服写入节点地址成功。



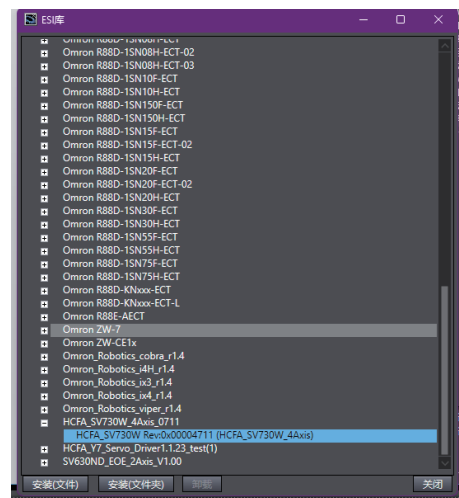
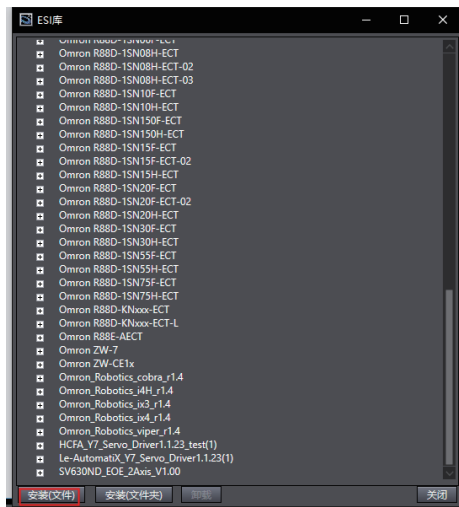
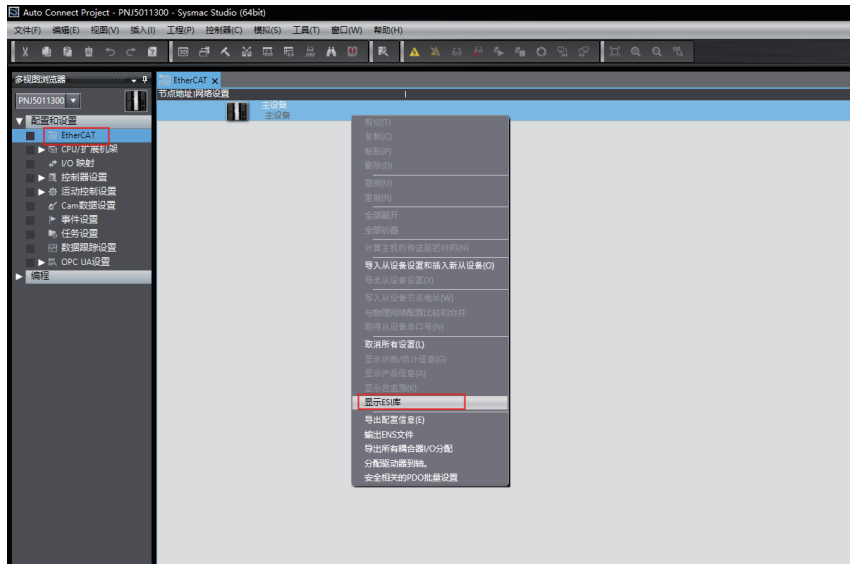
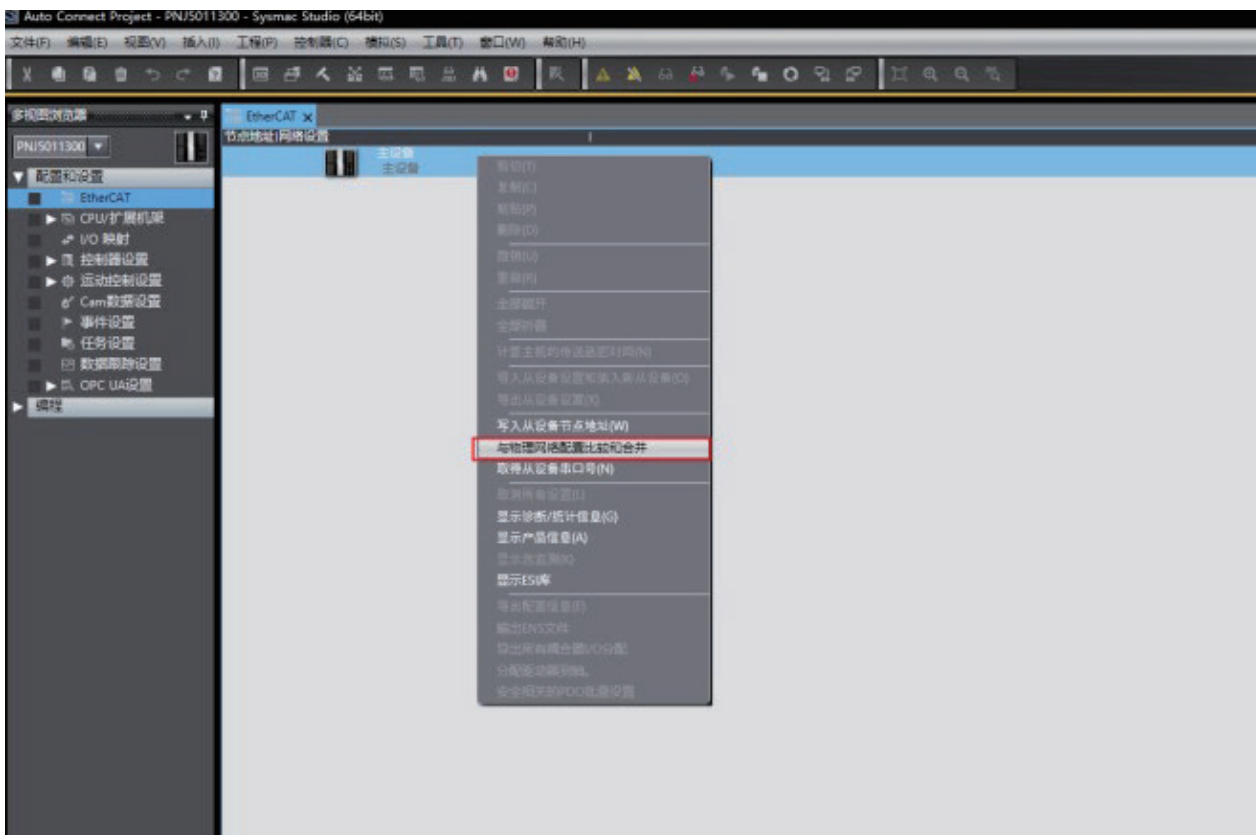
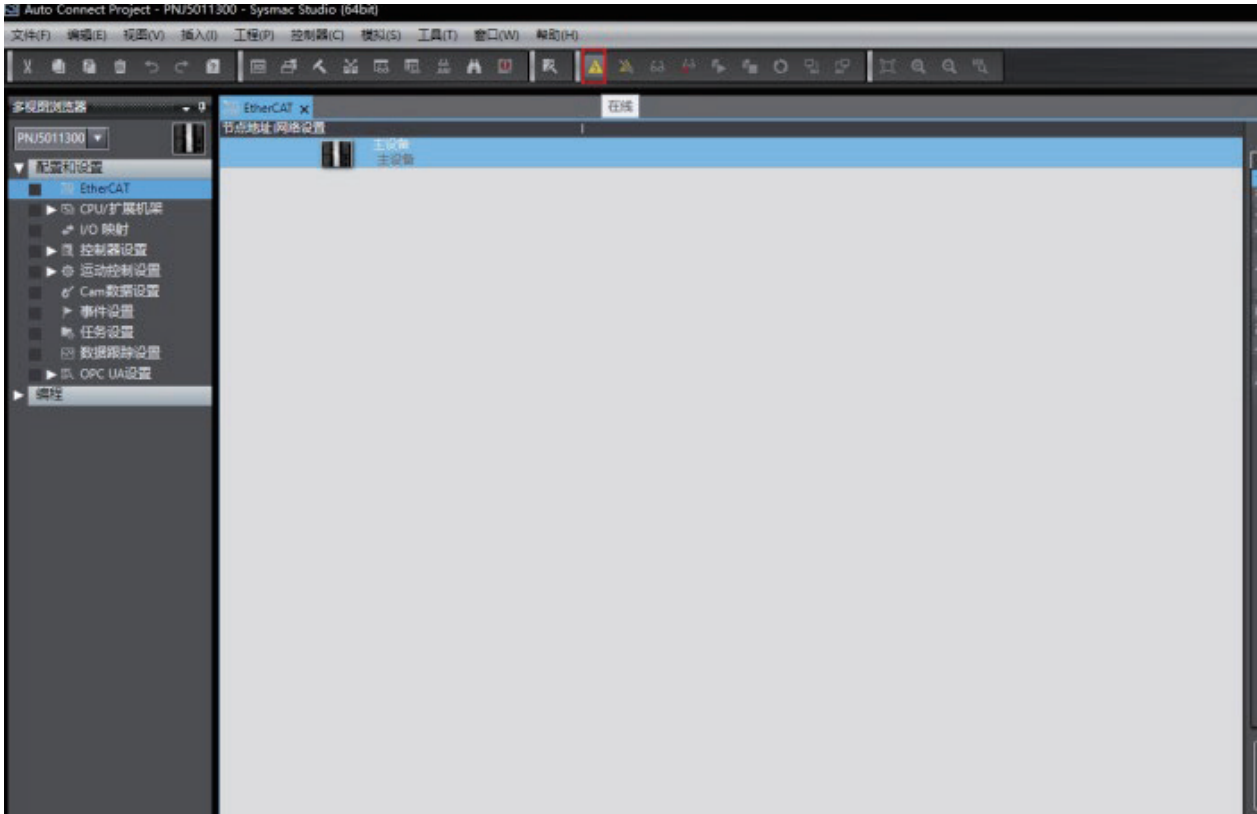

图 130. 添加 730W

3. 点击节点 4-Servo Driver 将输入关键字下相应选项拖至模块中 (4 组)

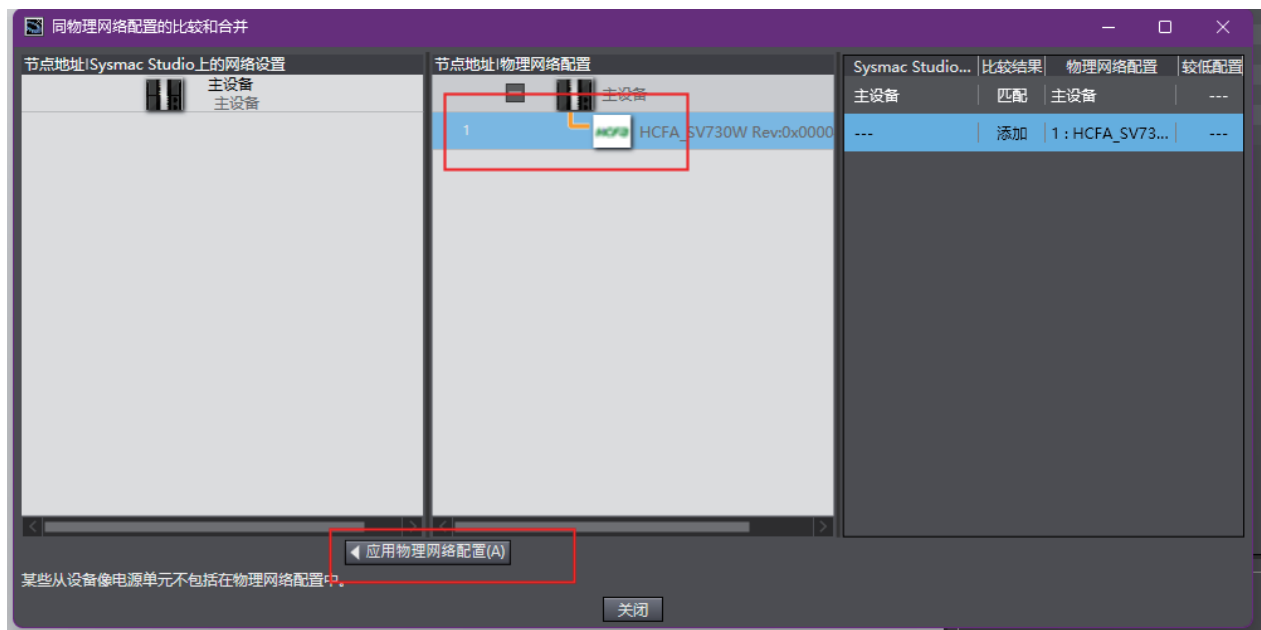
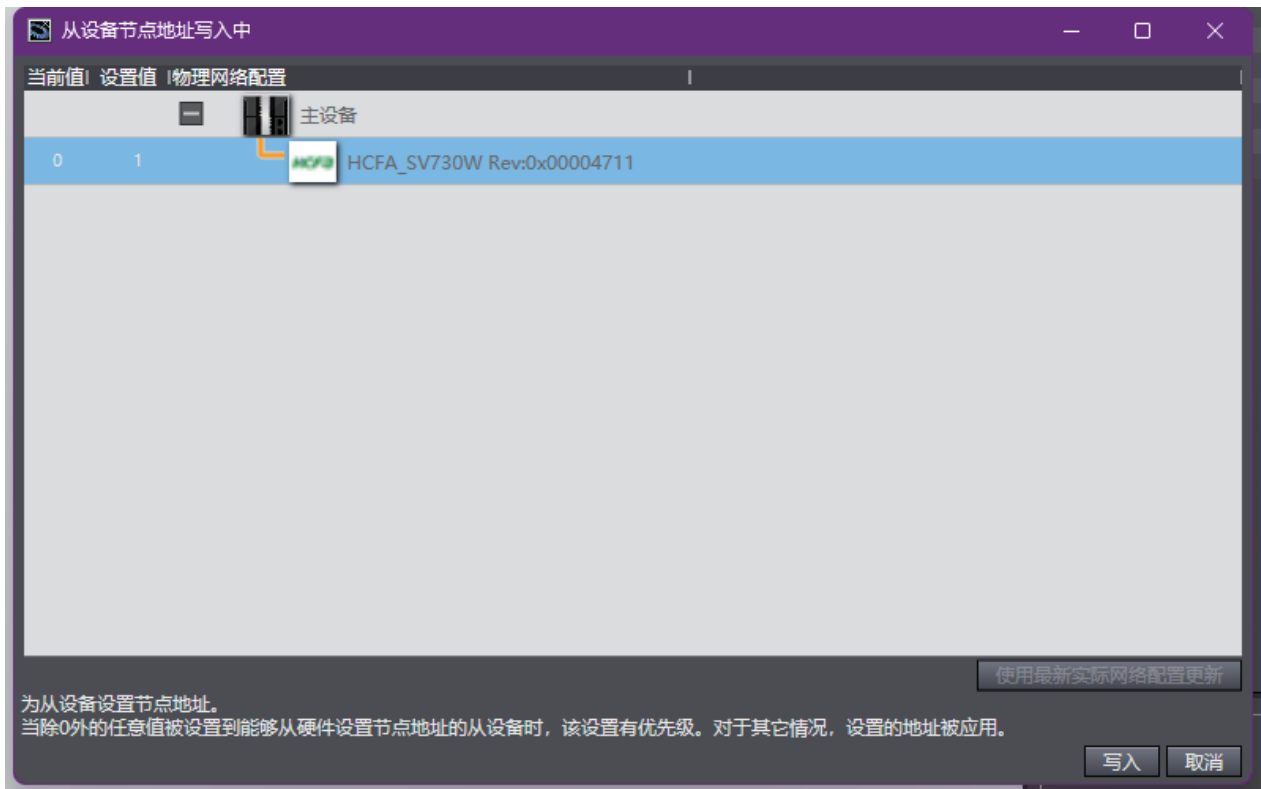

图 131. 配置节点

4. 添加运动轴 (PLC 需要在离线状态下) : 主菜单“控制器”→ 离线→ 展开“运动控制设置”→ 轴设置→添加“运动控制轴”。(4 组)

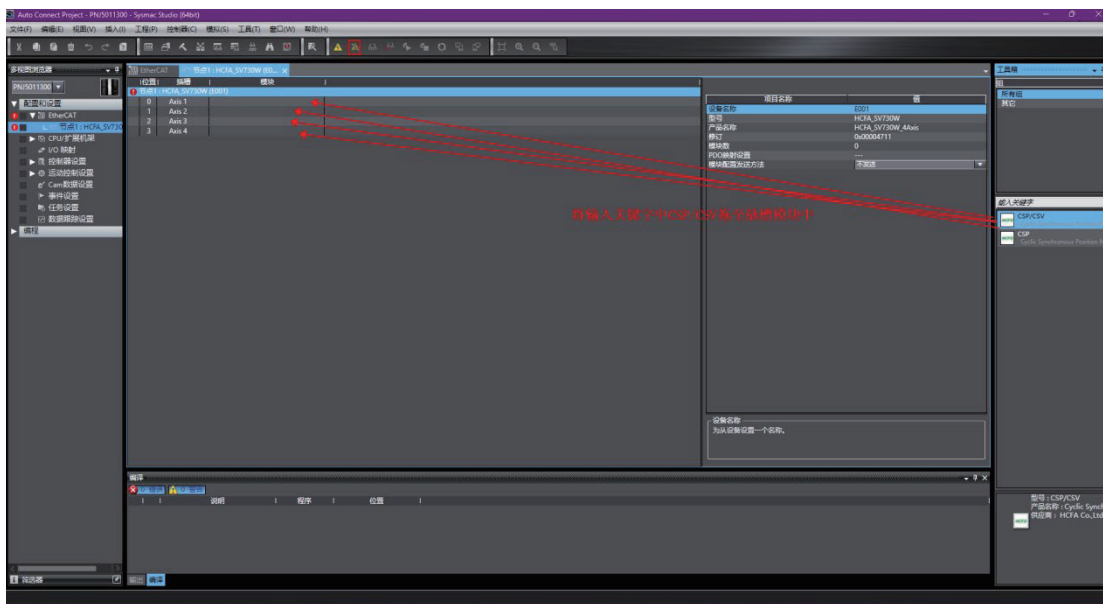

图 132. 添加运动控制轴

5. 设置运动控制轴参数

(1) 添加伺服轴：轴基本设置页面，轴类型设置为伺服轴，“输出设备 1”配置为 插槽 0(M1)（对应第一个轴），其它三轴配置同理，配置如下图：

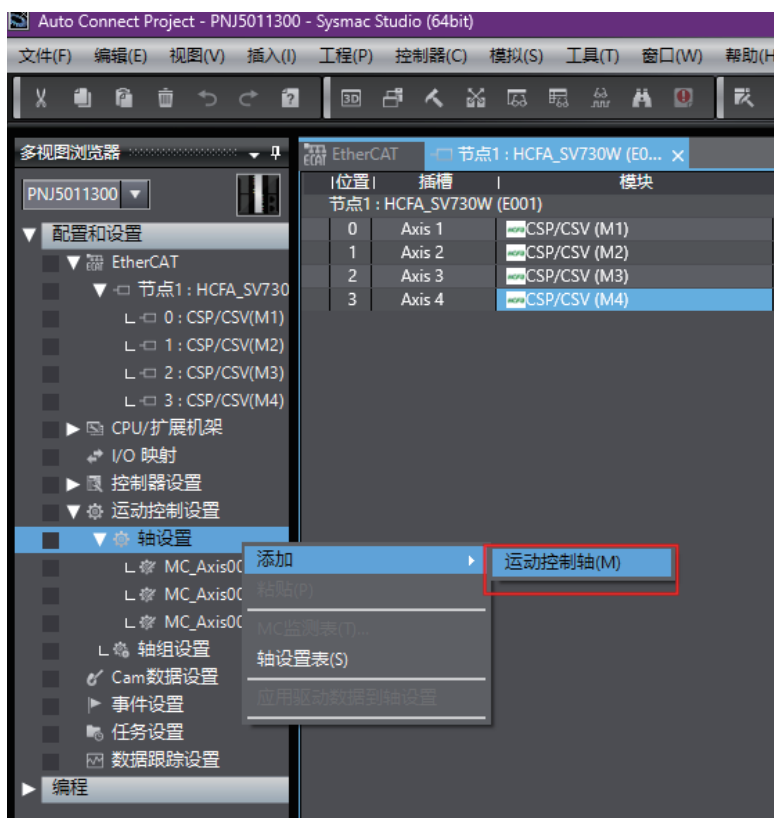

图 133. 添加伺服轴

(2) 映射运控轴 PDO 参数：

730W 伺服驱动器必须手动配置 PDO 参数, 双击 MC_Axis000(0), 进入轴基本设置页面 → 点击详细设置 → 分别配置输出(控制器到设备)、输入(控制器到设备)、数字输入相关参数, 示范如下(其它三轴同理)

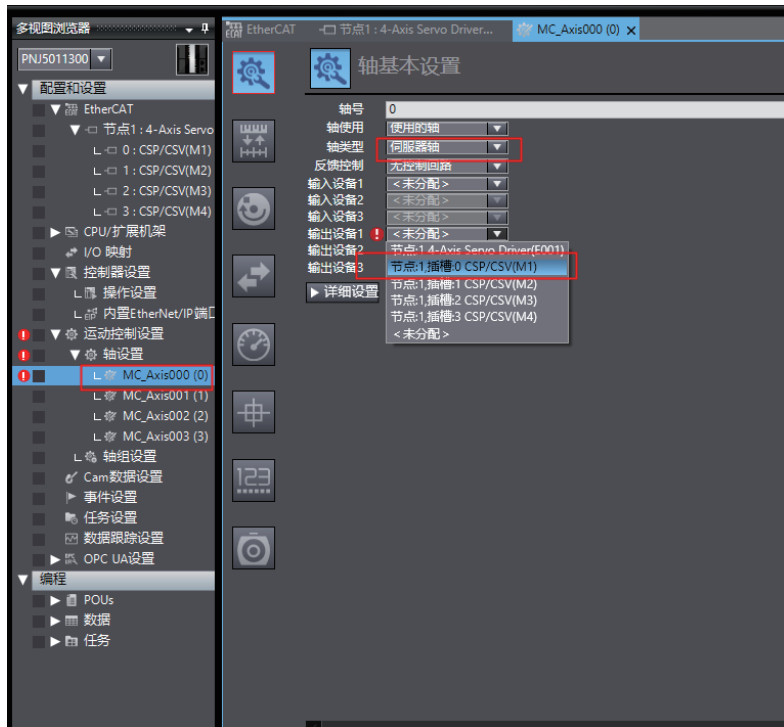

图 134. 映射运动轴 PDO 参数

注意：目前由于欧姆龙后台配置的限制，所有 730W 伺服轴配置都需要手动配置完成。

(3) 单位换算设置:

MC_Axis000 (0) 页面 → 单位换算设置页面→ 设置合适的参数, 示范如下:

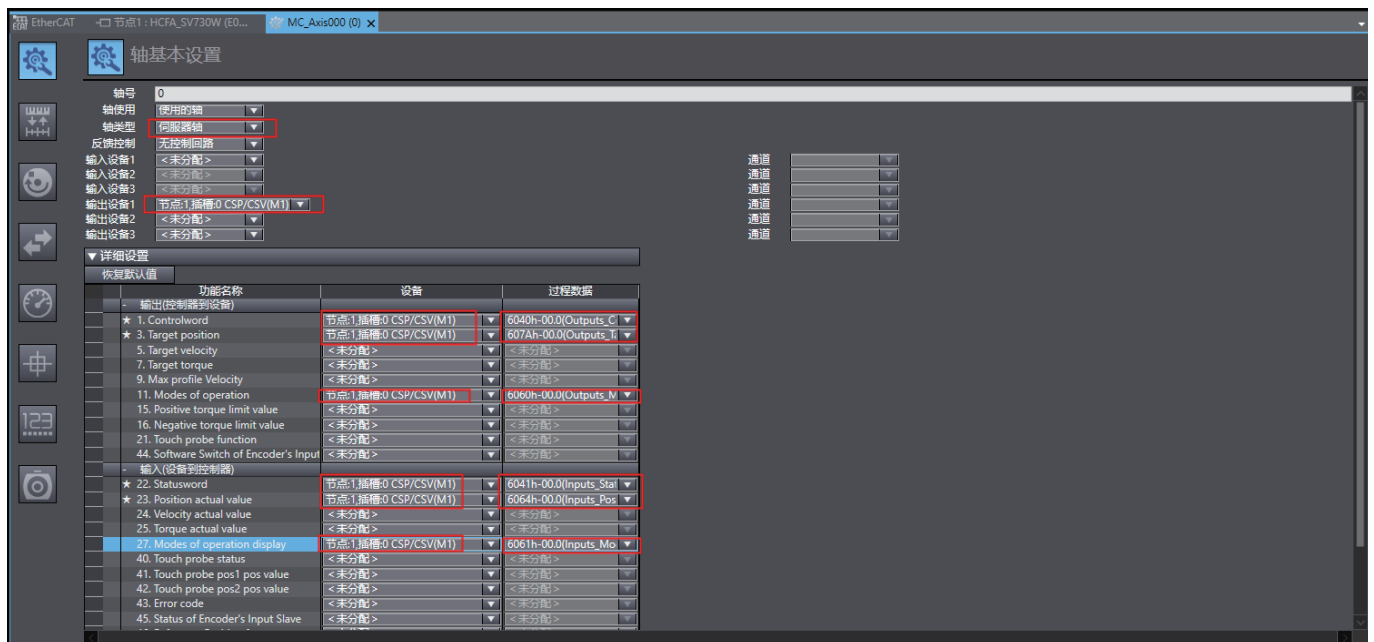
电机一周的工作行程: 目前禾川普遍使用是 23bit 分辨率编码器, 应该设置为 8388608。

电机转一周指令: 可以根据需求来设置, 电机转一周指令 =8388608 表示 60 指令单位电机转动一圈。



图 135. 单位换算

(4) 设置合适的速度, 加减速速度

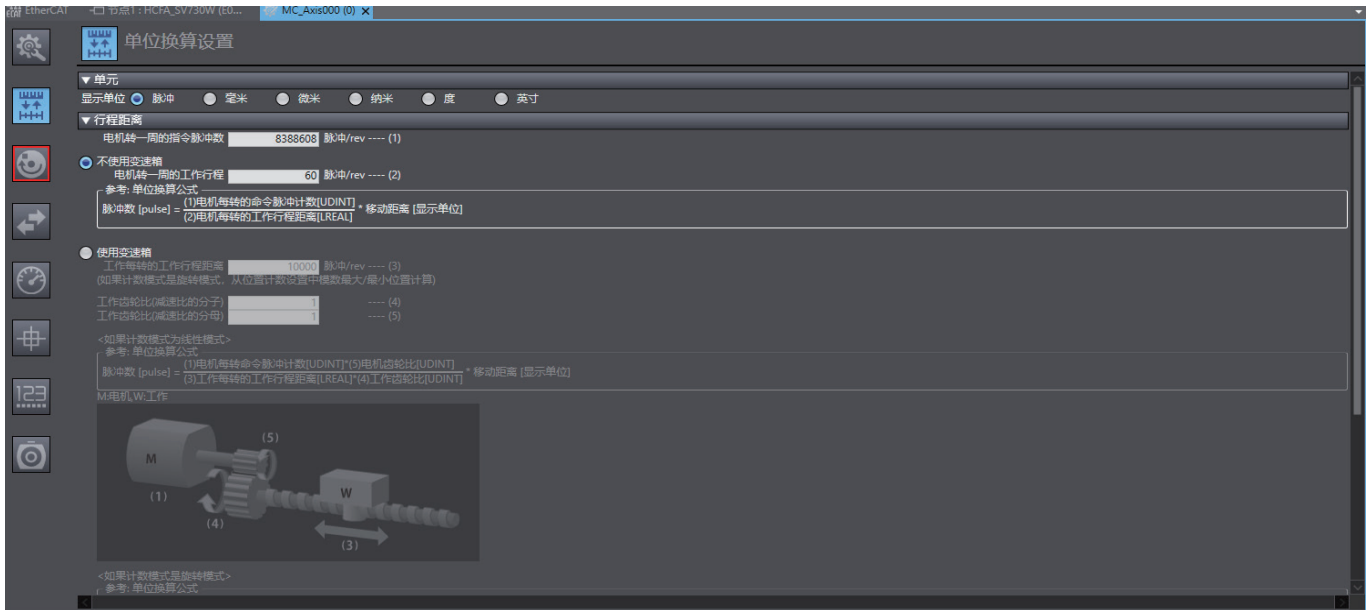

图 136. 设置速度

(5) 选择所需的回原方式，回原速度等参数

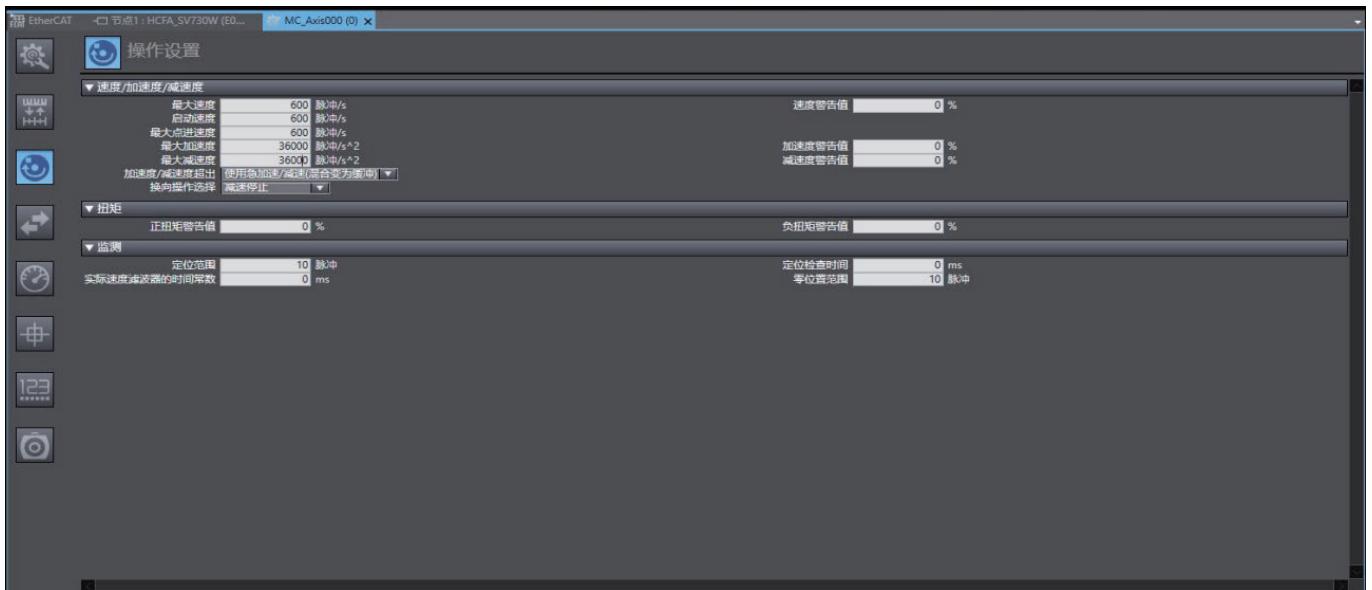

图 137. 选择回原方式

12.2.4 试运行

1. 编写相关程序，本例中使用 JOG 测试程序

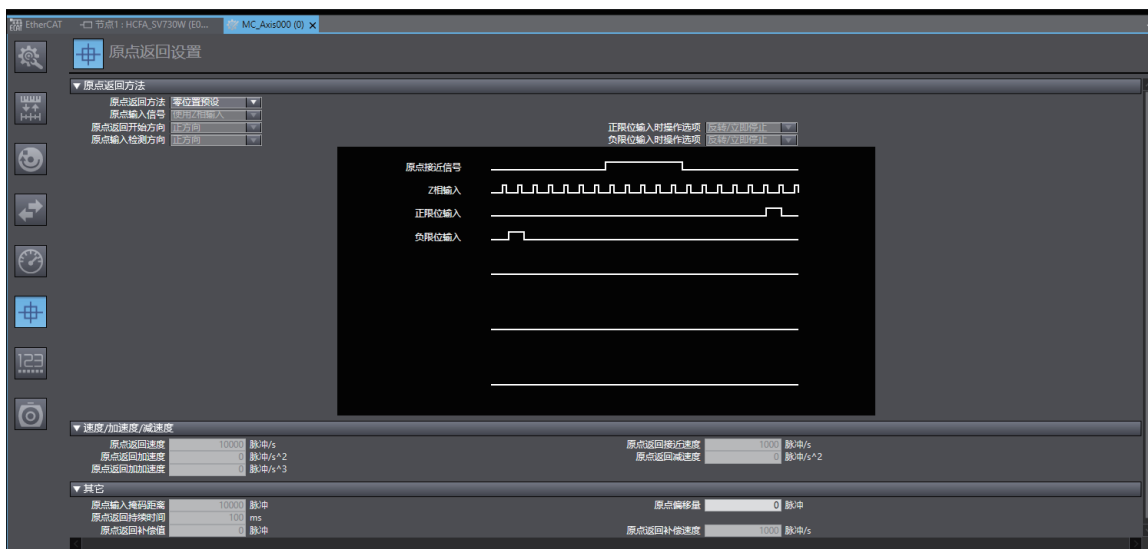

图 138. 添加程序

(1) 编写 JOG 测试程序

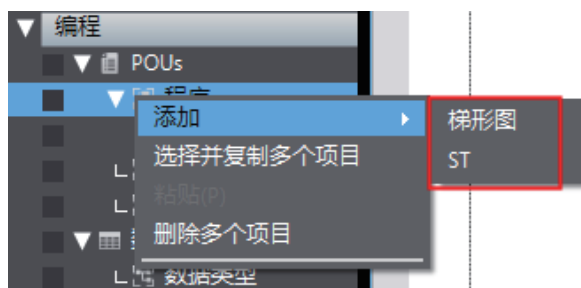

图 139. 编写 JOG 测试程序

(2) 在任务设置中添加相应的程序名

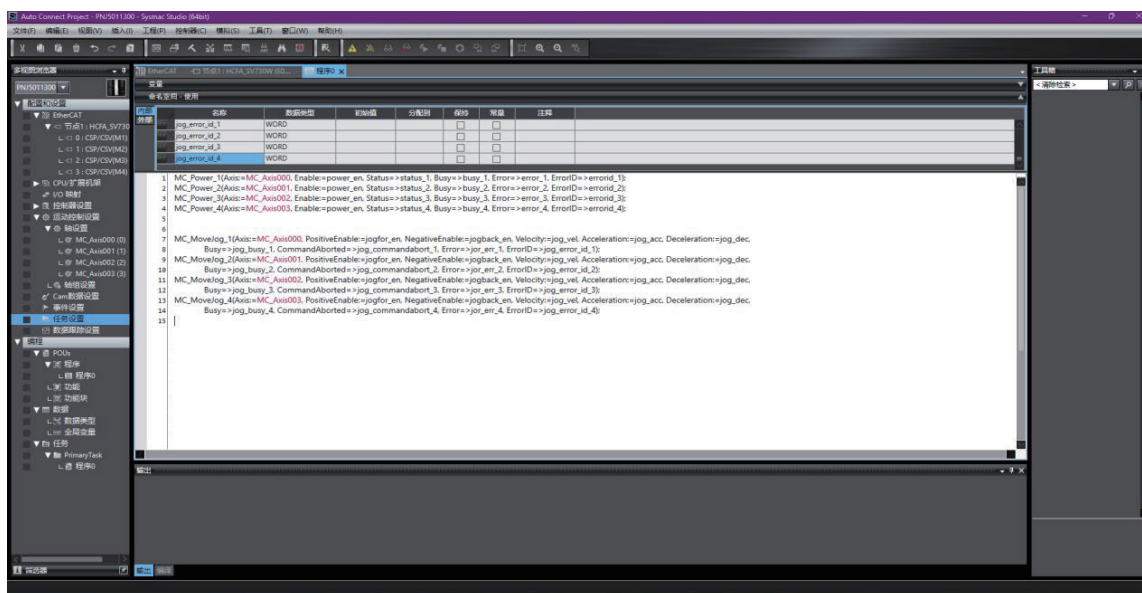

图 140. 添加程序名

2. 编译, 在线, 同步到 PLC

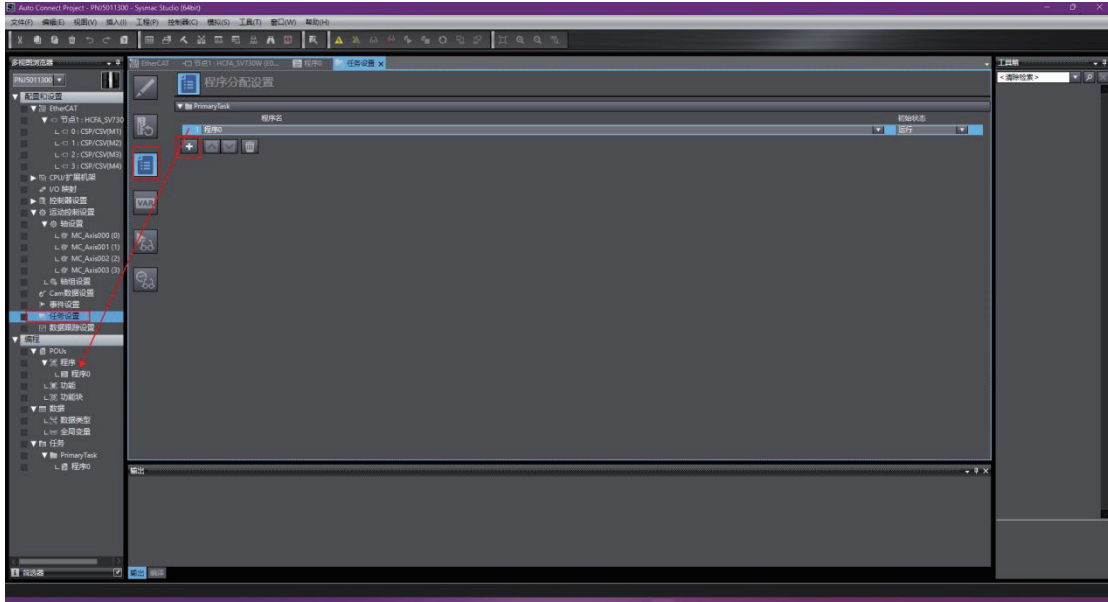

图 141. 在线、编译、同步

点击传送到控制器

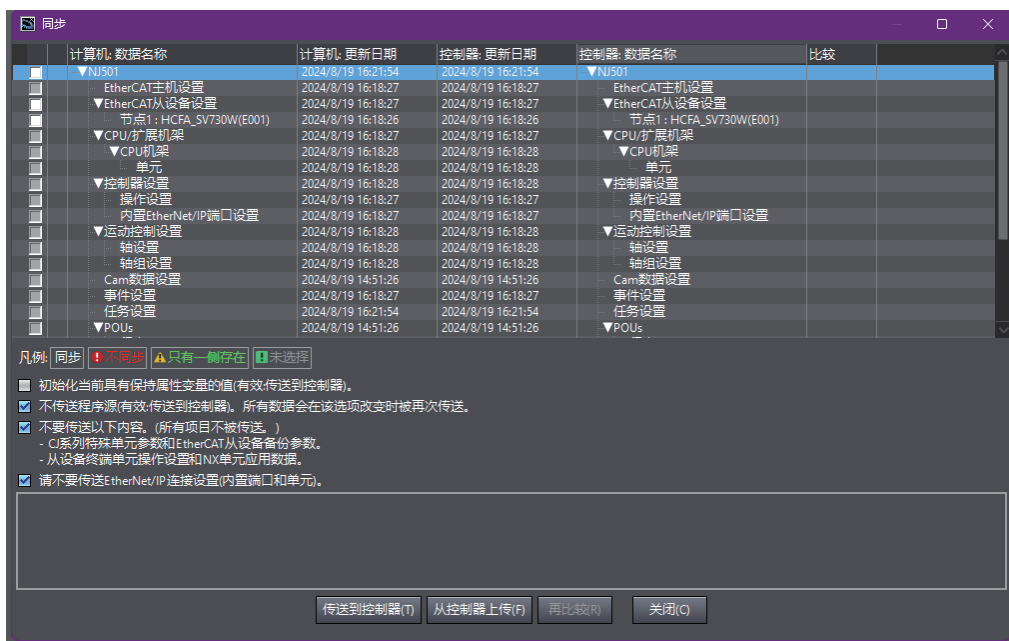



图 142. 传送到控制器

3. 使能后 JOG 可以看到点击完成相应转动

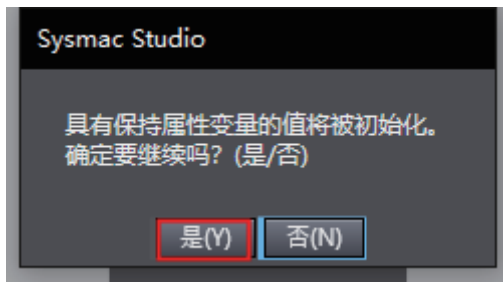

图 143. 运行

12.3 与倍福PLC_CX5130连接案例

12.3.1 创建连接

1. 将 730W Xml 放到 TwinCAT3 根目录下 C:\TwinCAT3.1\Config\Io\EtherCAT 右击右下角 TwinCAT3 图标选择 System → Config 切换 TwinCAT3 状态以保证描述文件更新成功。

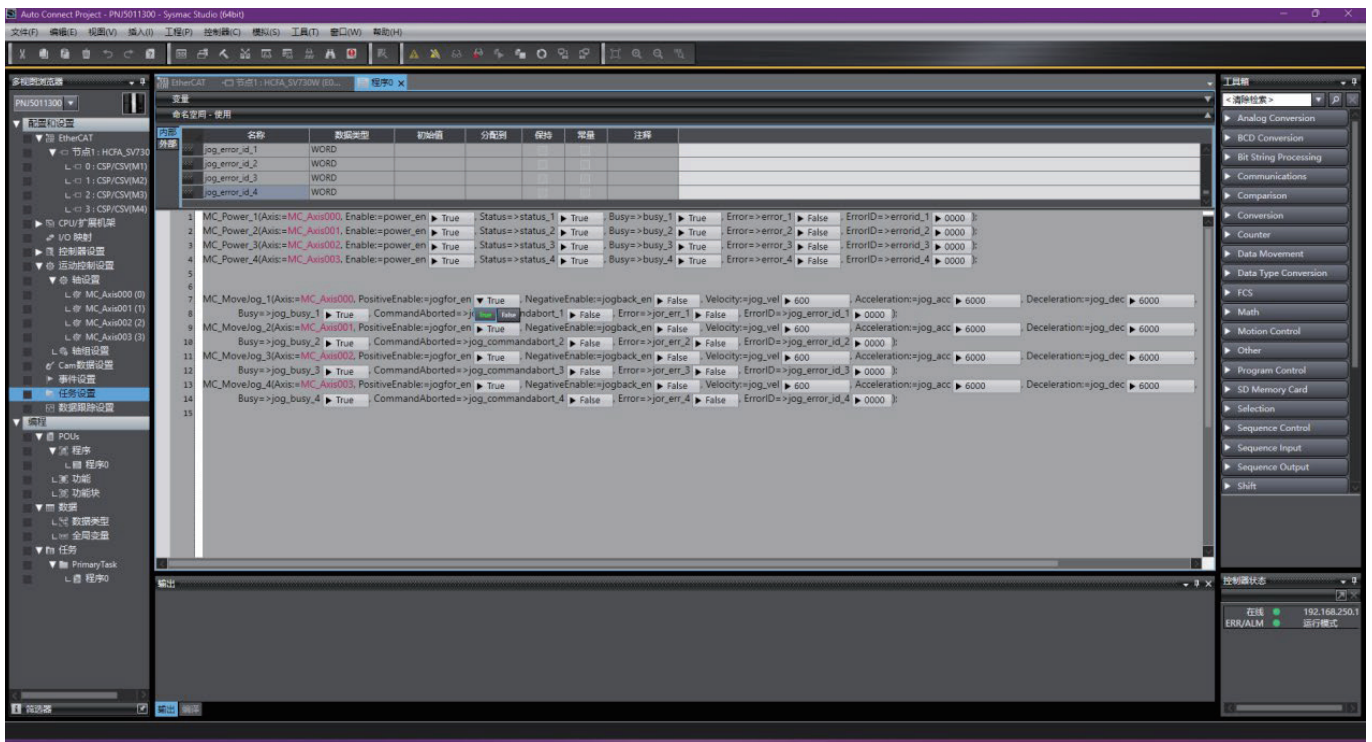

图 144. 存放描述文件

2. 新建 TwinCAT3 解决方案

完成 PC (或者倍福控制器 / 工控机) 和 730W 伺服驱动连接后, 单击 TwinCAT3 图标选择 TwinCAT XAE。打开 TwinCAT3 软件后, 选择菜单 文件→新建→项目, 在弹出对话框 新建项目中选择左侧 Template 下的 TwinCAT Project, 给定解决方案名称和存储路径后点击确定完成新建。



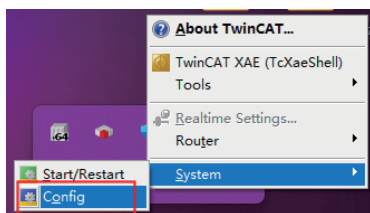
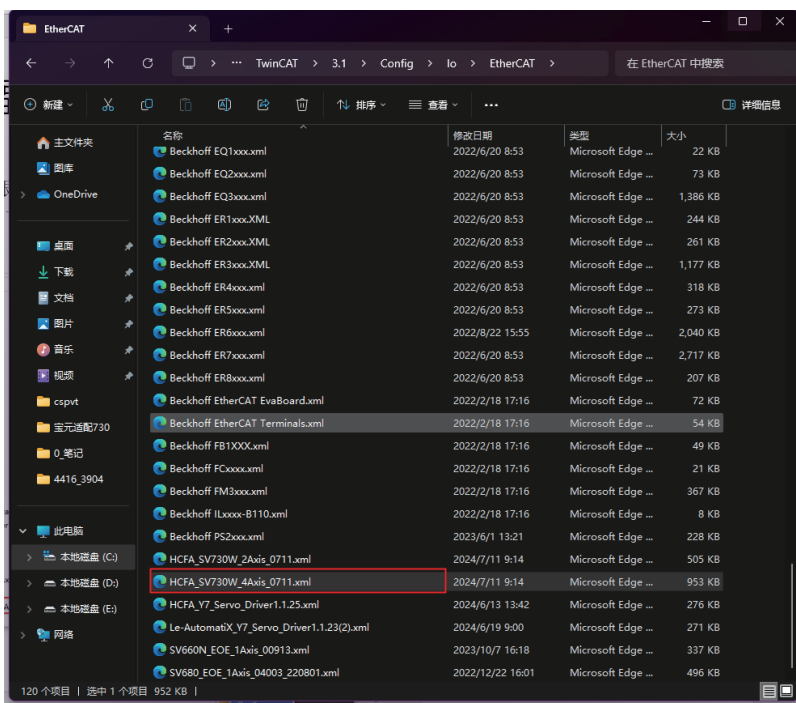

图 145. 新建方案

3. 连接倍福 PLC CX5130



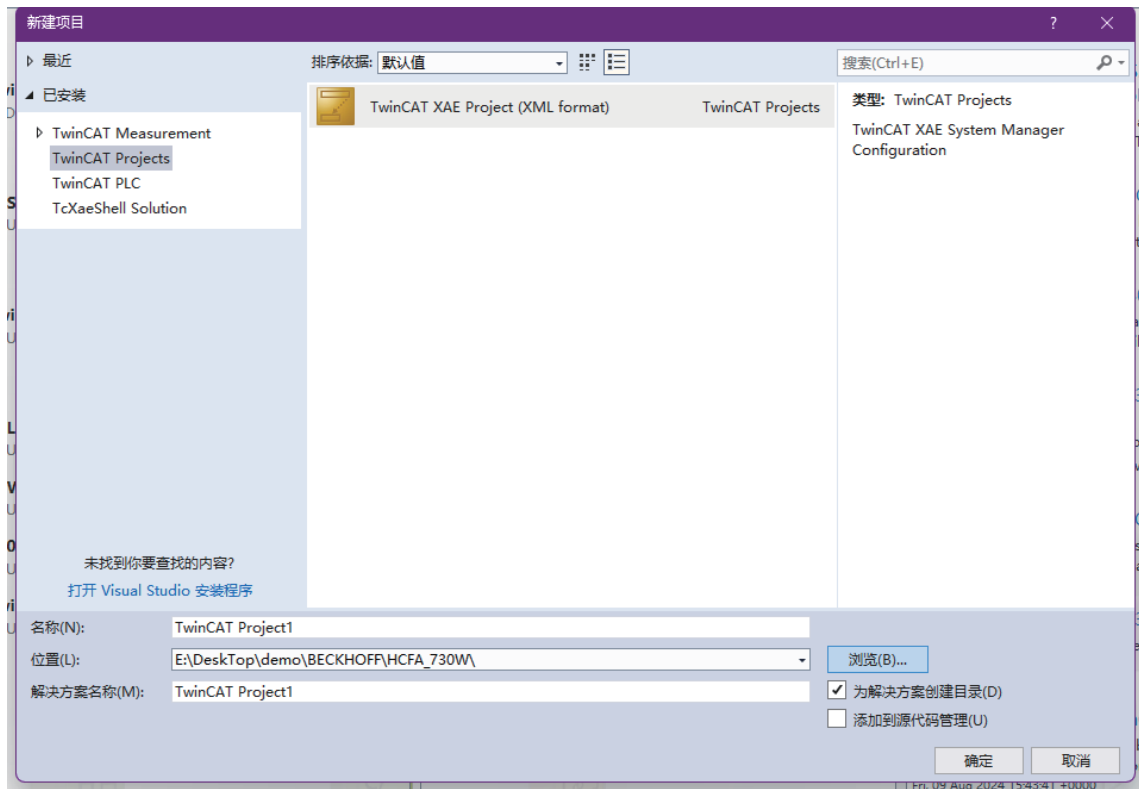
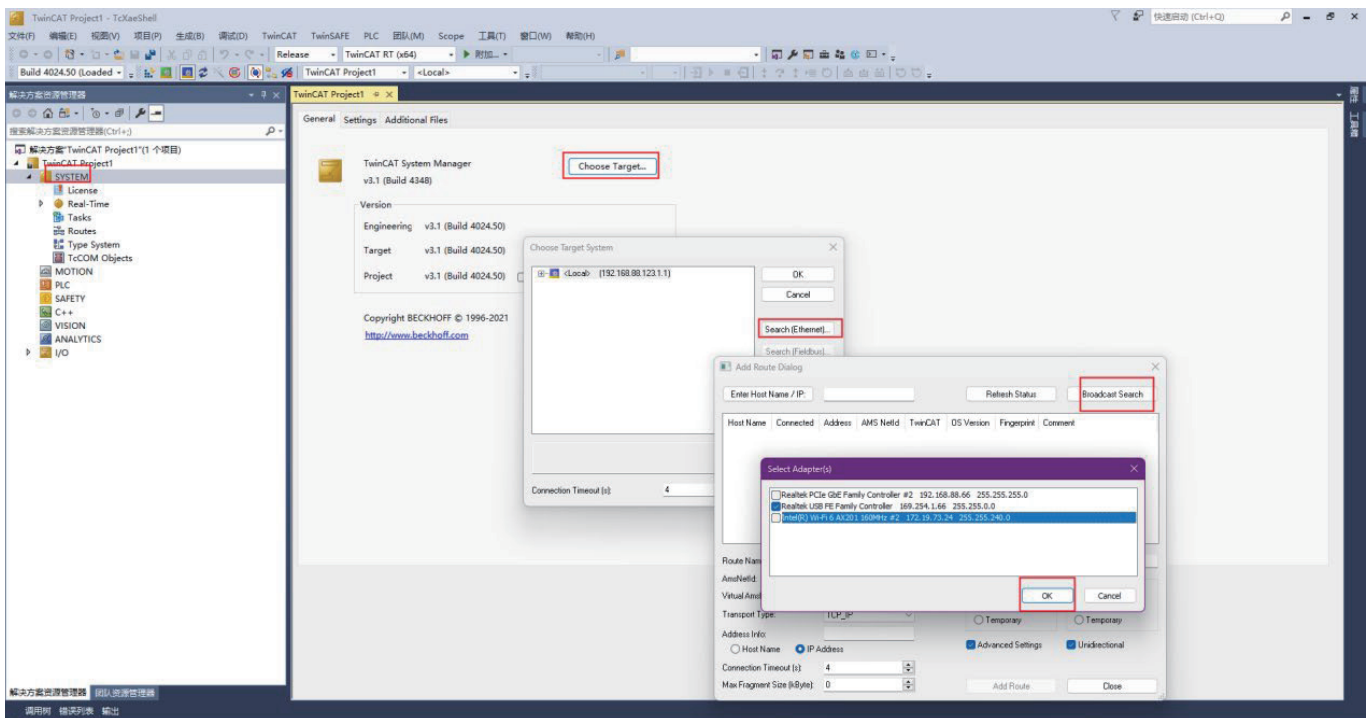

图 146. 连接倍福 PLC

4. 扫描驱动器

切换 TwinCAT3 到配置模式后扫描 IO。

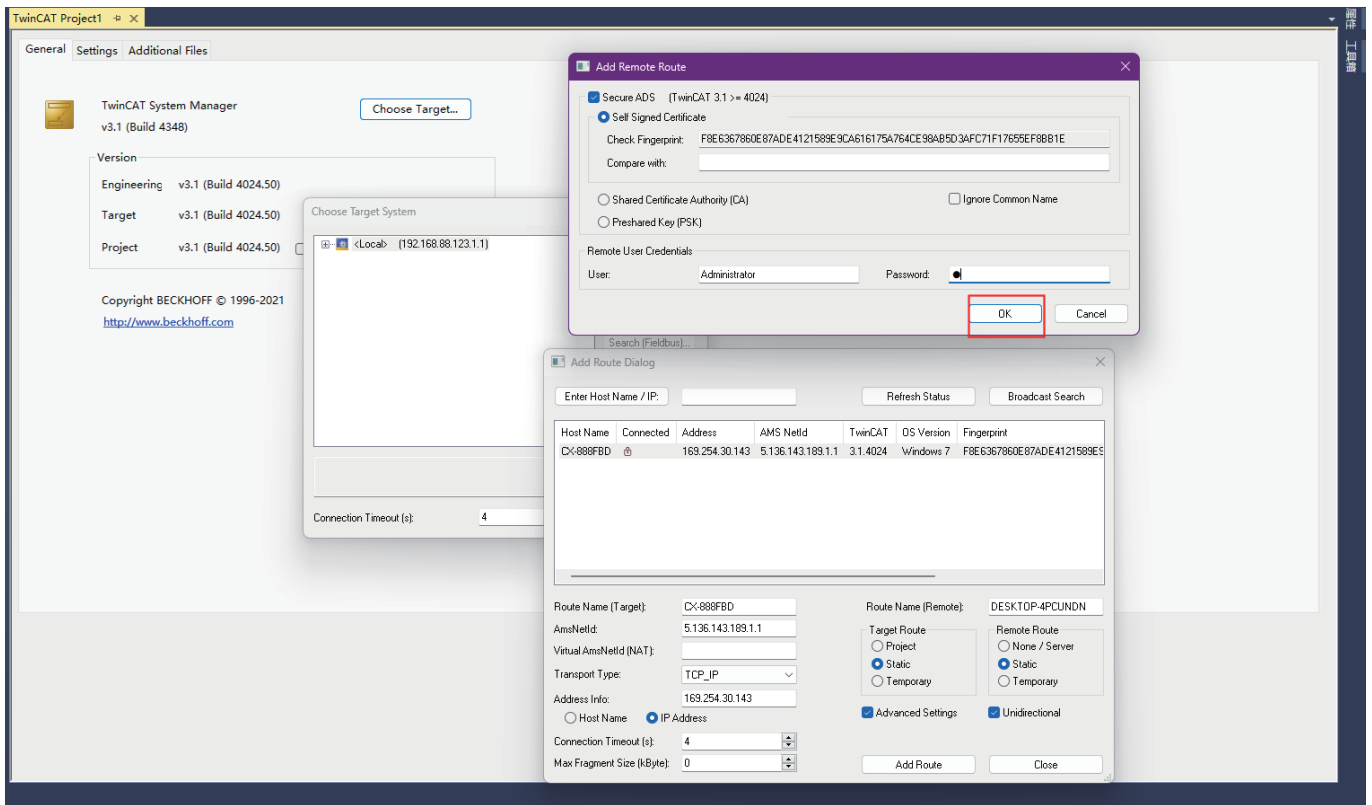

图 147. 扫描驱动器

弹出对话框提示：不是所有类型的设备都可以被自动扫描到，点击“确定”



扫描到 EtherCAT 总线，点击“OK”。

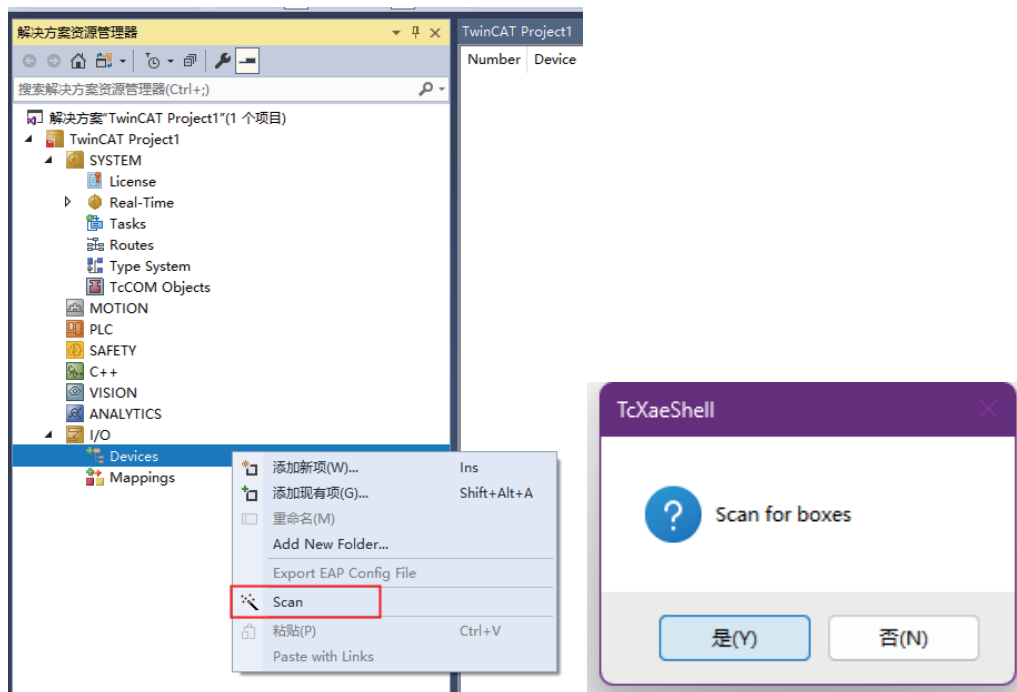
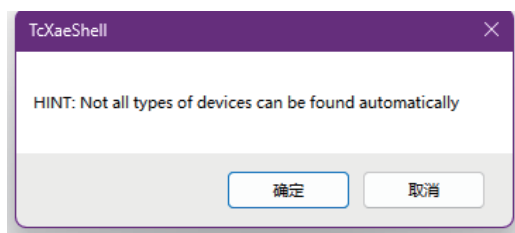
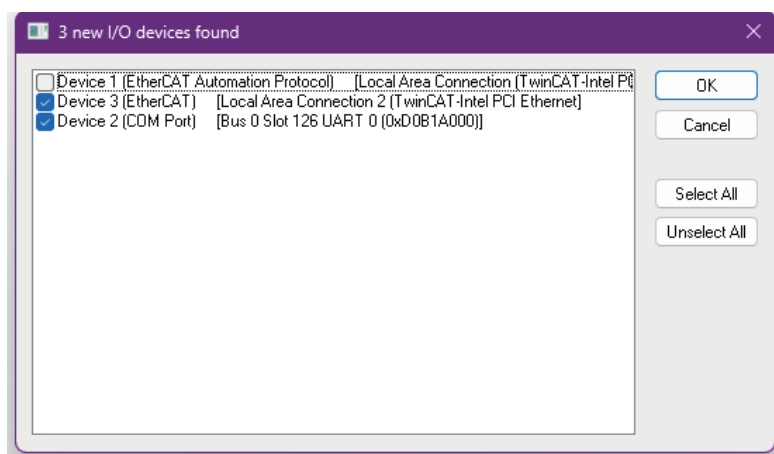

当扫描到运动控制设备的时候，系统会询问是否将扫描到的轴关联到 NC 配置上，点击“OK”完成映射。

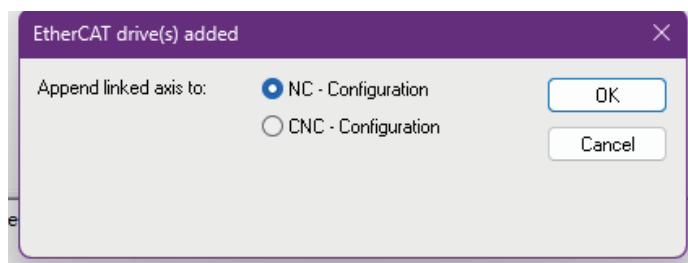

点击“是”激活 Freerun 调试模式，在调试模式下，用户可以对 IO 进行测试。

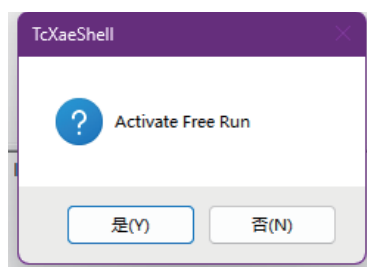

完成以上操作后，可以看到左侧树形菜单“/O”→“Devices”下已经成功扫描到 730W 驱动器。



图 148. 扫描完成

12.3.2 设置EtherCAT相关参数

1. 修改驱动器工作在 DC 模式下，默认是 DC 则不需要修改，依次修改。

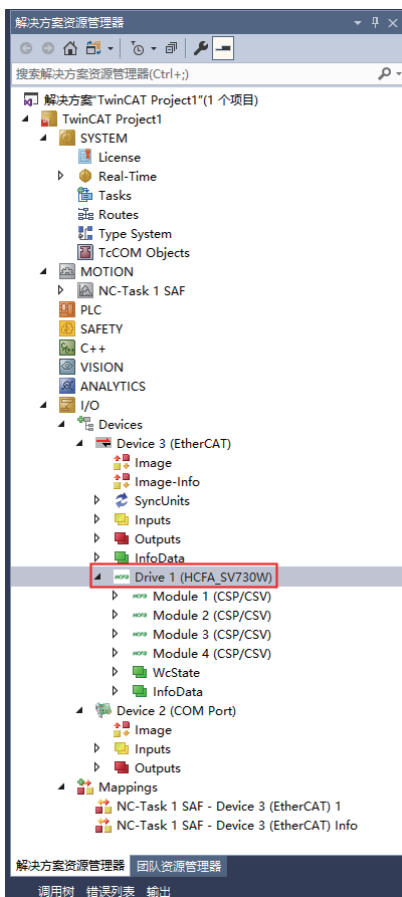

图 149. 修改工作模式

2. 选择需要的 PDO 映射

单击扫描上来的 730W 驱动器在配置界面中找到“Process Data”。

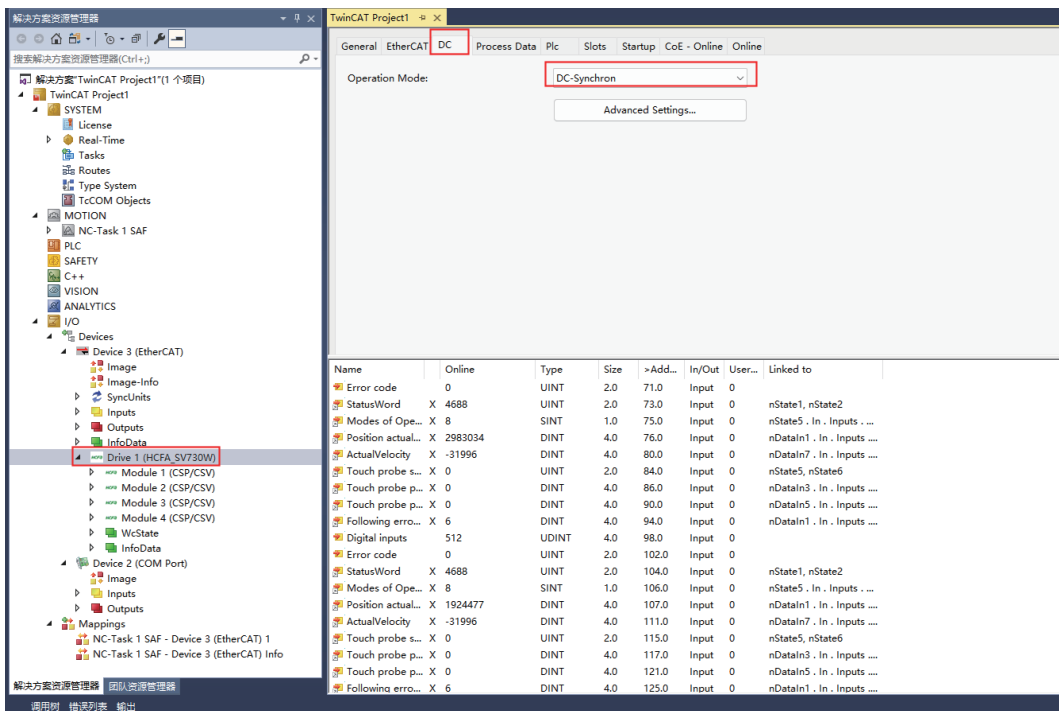

图 150. 选择 PDO 映射

3. 设置编码器参数（本例程编码器设置为轴 1，其它轴设置同理）

在左侧树形菜单找到“Motion”→“Axes”→“Axis1”→“Enc”→“Parameter”设置编码器各项参数。

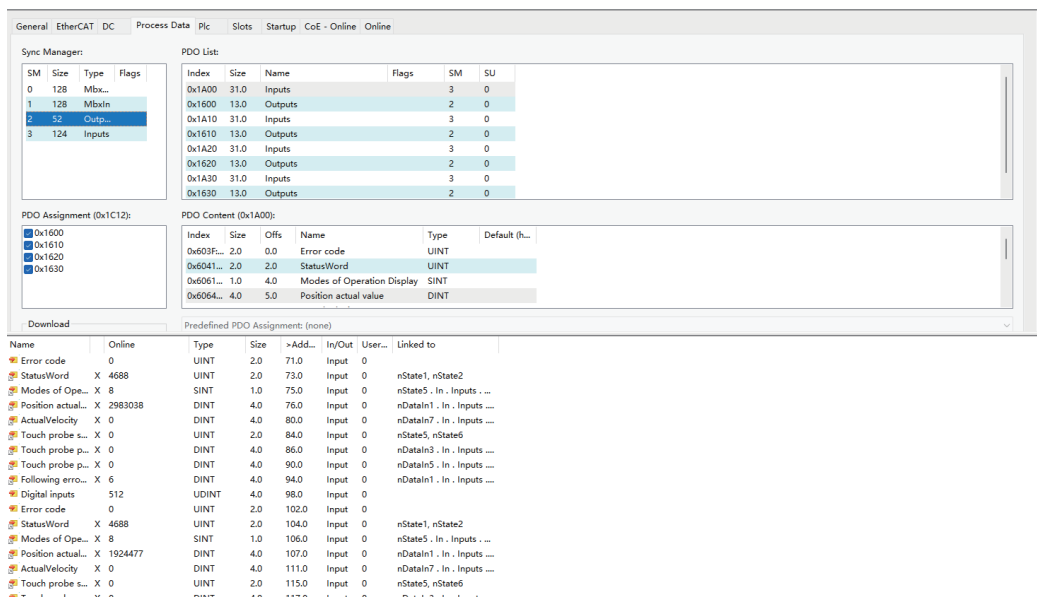
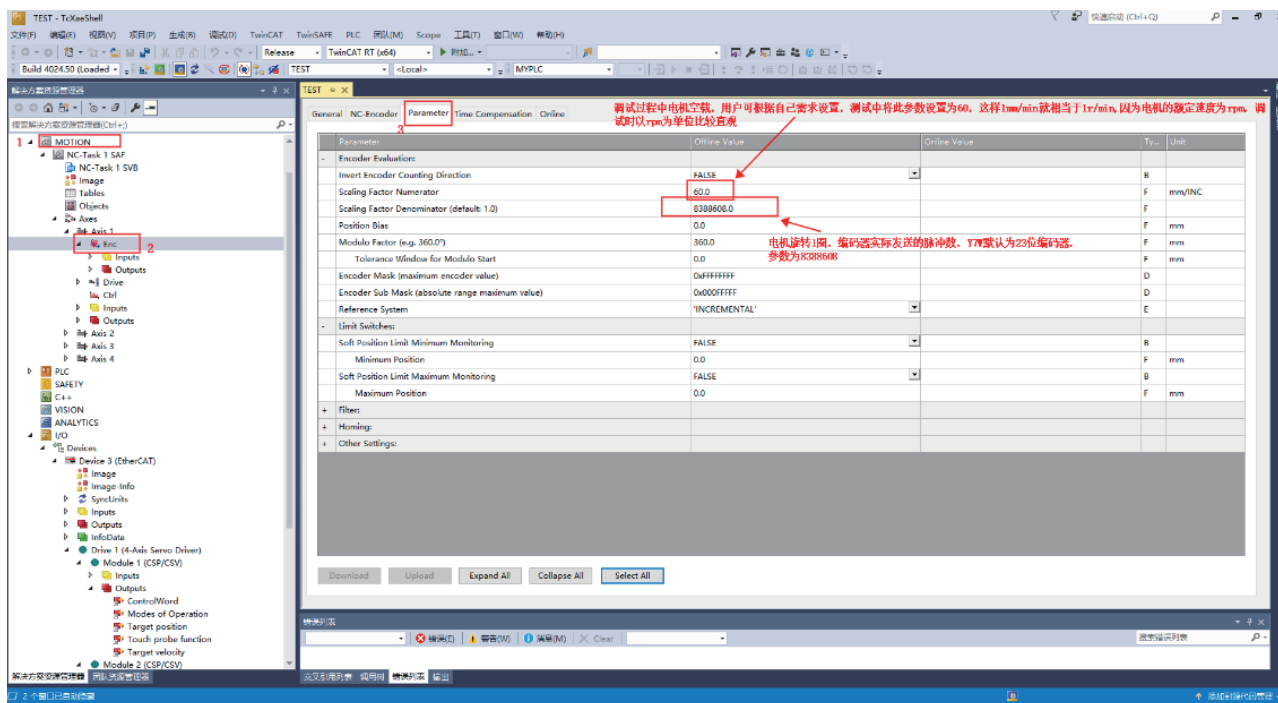

Scaling Factor 表示每个位置反馈的编码器脉冲对应的距离；

Scaling Factor Numerator 表示电机旋转一圈执行机构的位移；

Scaling Factor Denominator 则表示电机旋转一圈编码器发送的脉冲数；

Encoder Sub Mask (absolute range maximum value) 编码器子掩码与最大反馈值有关，比如 16 位的增量编码器，正向超过 65535 就会变 0，这时候 NC 会处理过零问题，知道位置正在平稳增加，而不是真的有个位置突变，这时候，SubMask 就应该设置为 0x000FFFFF，需要注意的是，很多第三方驱动器（包括 730W）习惯设置电机转动一圈的位置反馈增量为 36000，如果又启用了单圈清零，那 SubMask 就应该设置成 35999，否则 NC 计算位置累积时可能出错。

最终设置参数如下，设置完成后，选择需要修改的单个参数后配置页面左下角“Download”逐一更新下载数据或者直接激活配置进行所有参数下载。

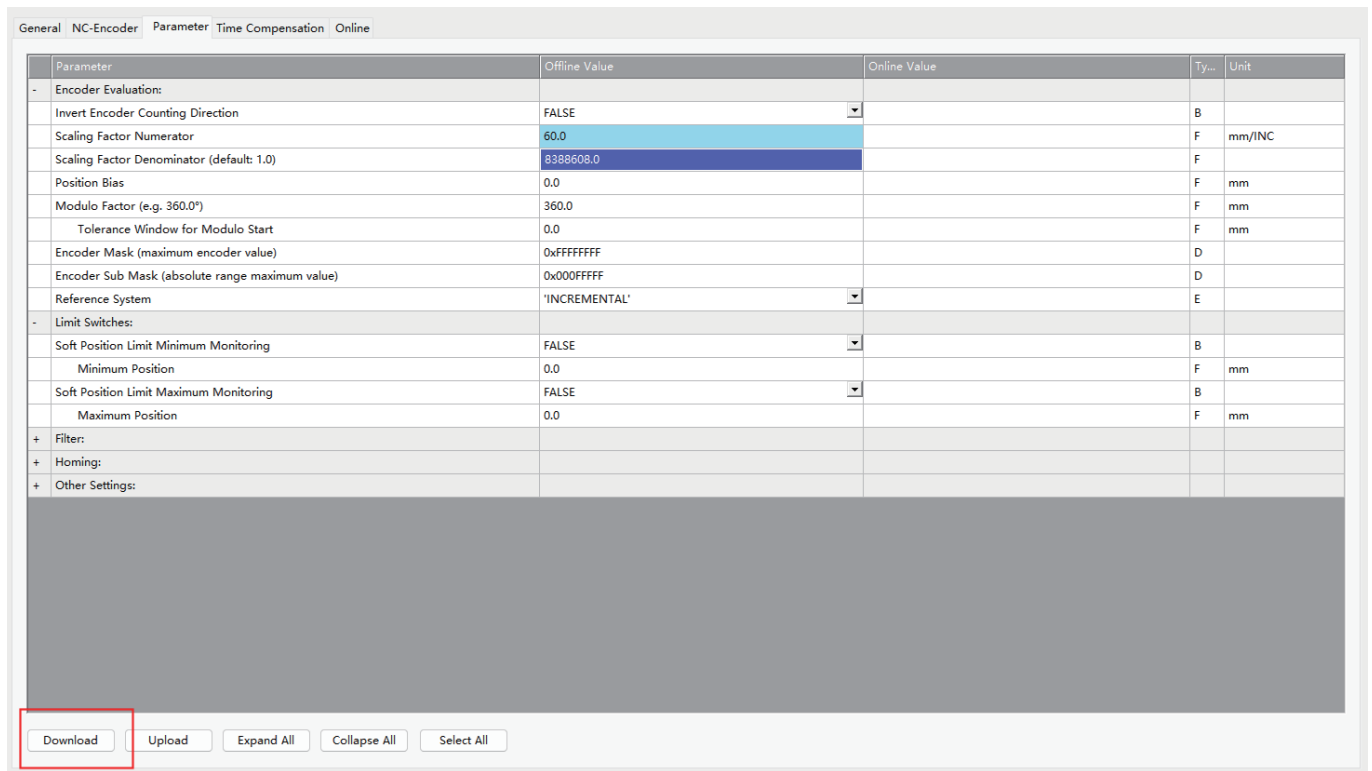

弹出对话框提示，参数下载是临时的，重启后数据仍会丢失，点击“OK”确定，之后可以看到离线数值会写入到在线数值当中。



图 151. 参数下载



禾川科技HCFA

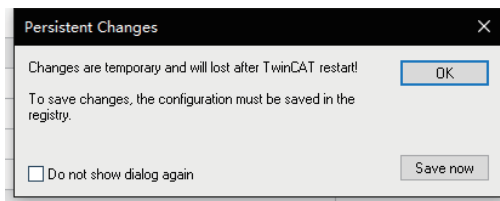

禾川自动化中心ATC

浙江禾川科技股份有限公司

浙江省衢州市龙游县工业园区阜财路9号

杭州研发中心

浙江省杭州市临安区青山湖街道励新路299号

 **400热线电话-400-012-6969**

 **禾川官网网址-www.hcfa.cn**

本手册中记载的其它产品，产品名称以及产品的商标或注册商标归各公司所有，并非本产品；
本手册中所有信息如有变更，恕不另行通知。